

**USER AND SAFETY GUIDE**

**WI-FI HUMIDITY AND TEMPERATURE SENSOR**

**Read before use**  
 This document contains important technical and safety information about the device, its safety use and installation.

**⚠ CAUTION!** Before beginning the installation, please read this guide and any other documents accompanying the device carefully and completely. Failure to follow the installation procedures could lead to malfunction, danger to your health and life, violation of the law or refusal of legal and/or commercial guarantee (if any). Allterco Robotics EOOD is not responsible for any loss or damage in case of incorrect installation or improper operation of this device due to failure of following the user and safety instructions in this guide.

**Product Introduction**

Shelly® is a line of innovative microprocessor-managed devices, which allow remote control of electric circuits through a mobile phone, tablet, PC, or home automation system. Shelly® devices can work standalone in a local Wi-Fi network or they can also be operated through cloud home automation services. Shelly Cloud is a service that can be accessed using either Android or iOS mobile application, or with any internet browser at <https://home.shelly.cloud/>. Shelly® devices can be accessed, controlled and monitored remotely from any place where the user has internet connectivity, as long as the devices are connected to a Wi-Fi router and the Internet. Shelly® devices have embedded Web Interface accessible at <http://192.168.33.1> when connected directly to the device access point, or at the device IP address on the local Wi-Fi network. The embedded Web Interface can be used to monitor and control the device, as well as adjust its settings.

Shelly® devices can communicate directly with other Wi-Fi devices through HTTP protocol. An API is provided by Allterco Robotics EOOD. For more information, please visit: <https://shelly-api-docs.shelly.cloud/#shelly-family-overview>.

Shelly® devices are delivered with factory-installed firmware. If firmware updates are necessary to keep the devices in conformity, including security updates, Allterco Robotics EOOD will provide the updates free of charge through the device embedded Web Interface or Shelly Mobile Application, where the information about the current firmware version is available. The choice to install or not the device firmware updates is user's sole responsibility. Allterco Robotics EOOD shall not be liable for any lack of conformity of the device caused by failure of the user to install the provided updates in a timely manner.

**Shelly Plus H&T** (the Device) is a Wi-Fi smart humidity and temperature sensor.

**Installation instruction**

- ⚠ CAUTION!** Do not use the Device if it has been damaged.
- ⚠ CAUTION!** Do not attempt to service or repair the Device yourself.

**1. Power supply**

Shelly Plus H&T can be powered by 4 AA (LR6) 1.5 V batteries or a USB Type-C power supply adapter.

**⚠ CAUTION!** Use the Device only with batteries or USB Type-C power supply adapters that comply with all applicable regulations. Inappropriate batteries or power supply adapters may damage the Device and cause fire.

**A. Batteries**

Remove the Device back cover using a flat screwdriver as shown on fig. 1, insert the bottom row batteries as shown on fig. 3 and the top row batteries as shown on fig. 4.

**⚠ CAUTION!** Make sure the batteries + and - signs correspond to marking on the Device battery compartment (fig. 2 A)

**B. USB Type-C power supply adapter**

Insert the USB Type-C power supply adapter cable into the Device USB Type-C port (fig. 2 C)

**⚠ CAUTION!** Do not connect the adapter to the Device if the adapter or the cable are damaged.

**⚠ CAUTION!** Unplug the USB cable before removing or placing the back cover.

**⚠ IMPORTANT!** The Device cannot be used to charge rechargeable batteries.

**2. Starting**

When initially powered the Device will be put in Setup mode and the display will show 5Et instead of the temperature. By default the Device access point is enabled, which is indicated by RP in the bottom right corner of the display. If it is not enabled, press and hold the Reset button (fig. 2 B) for 5 seconds to enable it.

**⚠ IMPORTANT!** To save the batteries the Device stays in Setup mode for 3 minutes and then goes to Sleep mode and the display will show the measured temperature. Press briefly the Reset button to bring it back to Setup mode. Pressing briefly the Reset button while the Device is in Setup mode will put the Device to Sleep mode.

**3. Inclusion to Shelly Cloud**

If you choose to use the Device with the Shelly Cloud mobile application and Shelly Cloud service, instructions on how to connect the Device to the Cloud and control it through the Shelly App can be found in the "App Guide".

The Shelly Mobile Application and Shelly Cloud service are not conditions for the Device to function properly. This Device can be used stand-alone or with various other home automation platforms and protocols.

**⚠ CAUTION!** Do not allow children to play with the buttons/switches connected to the Device. Keep the Devices for remote control of Shelly (mobile phones, tablets, PCs) away from children.

**4. Manually connecting to a local Wi-Fi network**

Shelly Plus H&T can be managed and controlled through its embedded web interface. Make sure the Device is in Setup mode, its access point is enabled and you are connected to it using a Wi-Fi enabled device. From a web browser open the Device Web Interface by navigating to 192.168.33.1. Click the Networks button and then expand the Wifi section.

Enable the Wifi1 and/or Wifi2 (backup network) by toggling the corresponding Enable switch. Enter the Wi-Fi network name(s) (SSID) or select it(them) by clicking on the gray Click here to select network link(s). Enter the Wi-Fi network password(s) and click APPLY.

The Device URL will appear in blue color at the top of the Wifi section, when the device is successfully connected to the Wi-Fi network.

**⚠ RECOMMENDATION:** For security reasons we recommend disabling the AP mode, after the Device successful connection to the local Wi-Fi network. Expand the Access point section and toggle the Enable switch.

When ready including the Device to Shelly Cloud or another service, place the back cover.

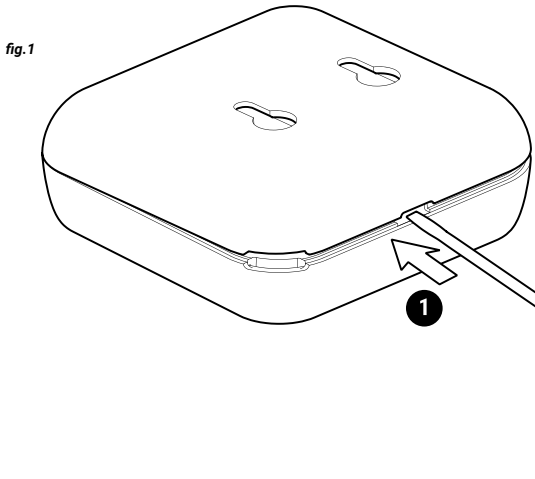

**⚠ CAUTION!** Unplug the USB cable before removing or placing the back cover.

**5. Attaching the stand**

If you want to place the Device on your desk, on a shelf or any other horizontal surface, attach the stand as shown on fig. 5.

**6. Wall mounting**

If you want to mount the Device on a wall or any other vertical surface use the back cover to mark the wall where you want to mount the Device.

**⚠ CAUTION!** Do not drill through the back cover.

Use screws with head diameter between 5 and 7 mm and max 3 mm thread diameter to fix the Device to a wall or another vertical surface.

Another option to mount the Device is using a double sided foam sticker.

**⚠ CAUTION!** The Device is intended for indoor use only.

**⚠ CAUTION!** Protect the Device from dirt and moisture.

**⚠ CAUTION!** Do not use the Device in a damp environment and avoid water splash- ing.

**Reset button actions**

The Reset button is shown on fig.2 B.

**Press briefly:**

- If the Device is in Sleep mode, puts it in Setup mode.

- If the Device is in Setup mode, puts it in Sleep mode.

**Press and hold for 5 sec:** If the Device is in Setup mode, enables its access point.

**Press and hold for 10 sec:** If the Device is in Setup mode, factory resets the Device.

**Display**

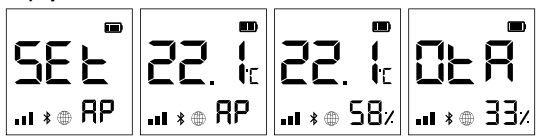

- **5Et** The Device is in Setup mode.
- **RP** The Device access point is enabled.
- **5B:** Humidity
- **0LrA** The Device is receiving over-the-air update. Shows the progress in percents instead of the humidity.
- **☉** Device has reported current readings to the Cloud. If missing, the current readings on the display are not yet reported. In this case the readings on the display may differ from the ones in the Cloud.
- **🔋** Wi-Fi signal strength indicator
- **🔋** Indicates battery level. Shows an empty battery when USB powered.
- **📶** Bluetooth connectivity is enabled. Bluetooth is used for inclusion. It can be disabled from the Shelly app or the Device local web interface.
- **▲** Error while updating the Device firmware

**Specification**

- Power supply:
  - Batteries: 4 AA (LR6) 1.5 V (batteries not included)
  - USB power supply: Type-C (cable not included)
- Estimated battery life: approx. 1 year (depending on batteries used, temperature and humidity changes, and network connection strength)
- Humidity sensor measurement range: 0-100%
- Working temperature: 0°C-40°C
- Radio protocol: Wi-Fi 802.11 b/g/n
- Frequency: 2412-2472 MHz; (Max. 2483,5 MHz)
- Max RF output power Wi-Fi: 15 dBm
- Dimensions without stand (HxWxD): 70x70x26 mm
- Dimensions with stand (HxWxD): 70x70x45 mm
- Operational range: up to 50 m outdoors / up to 30 m indoors
- Bluetooth: v.4.2
- Bluetooth modulation: GFSK, π/4-DQPSK, 8-DPSK
- Bluetooth frequency: TX/RX - 2402 - 2480MHz
- Max. RF output power Bluetooth: 5 dBm
- Webhooks (URL actions): 10 with 2 URLs per hook
- MQTT: Yes
- CPU: ESP32
- Flash: 4 MB

**Declaration of conformity**

Hereby, Allterco Robotics EOOD declares that the radio equipment type for Shelly Plus H&T is in compliance with Directive 2014/53/EU, 2014/35/EU, 2014/30/EU, 2011/65/EU. The full text of the EU declaration of conformity is available at the following internet address: <https://shelly.cloud/knowledge-base/devices/shelly-plus-h/>  
**Manufacturer:** Allterco Robotics EOOD  
**Address:** Bulgaria, Sofia, 1407, 103 Cherni vrah Blvd.  
**Tel.:** +359 2 988 7435  
**E-mail:** [support@shelly.cloud](mailto:support@shelly.cloud)  
**Web:** <https://shelly.cloud>  
 Changes in the contact data are published by the Manufacturer at the official web-site of the Device <https://shelly.cloud>  
 All rights to trademark Shelly®, and other intellectual rights associated with this Device belong to Allterco Robotics EOOD.

**BEDIENUNGS- UND SICHERHEITSHANDBUCH**

**WI-FI-LUFTFEUCHTIGKEITS- UND TEMPERATURSENSOR**

**Bitte vor Gebrauch durchlesen**

Dieses Dokument enthält wichtige technische und sicherheitstechnische Informationen über das Gerät und seine sichere Verwendung und Installation.

**⚠ ACHTUNG!** Bevor Sie mit der Installation beginnen, lesen Sie bitte die Begleitdokumentation sorgfältig und vollständig durch. Die Nichtbeachtung der empfohlenen Verfahren kann zu Fehlfunktionen, Lebensgefahr oder Gesetzesverstößen führen. Allterco Robotics EOOD haftet nicht für Verluste oder Schäden im Falle einer falschen Installation oder Bedienung dieses Geräts.

**Produktvorstellung**

Shelly® ist eine Produktserie innovativer, mikroprozessorgesteuerter Geräte, welche die Fernsteuerung von Elektrogeräten über ein Mobiltelefon, ein Tablet, einen PC oder ein Hausautomatisierungssystem ermöglichen. Shelly® Geräte können eigenständig in einem lokalen WLAN-Netzwerk arbeiten oder sie können auch über Cloud-Dienste für die Hausautomatisierung betrieben werden. Shelly Cloud ist ein solcher Dienst, auf den entweder über eine Android- oder iOS-Anwendung oder über einen beliebigen Internetbrowser unter <https://home.shelly.cloud/> zugegriffen werden kann. Shelly® Geräte können von jedem Ort aus, an dem der Benutzer eine Internetverbindung hat, angesprochen, gesteuert und überwacht werden, solange die Geräte mit einem WLAN-Router und dem Internet verbunden sind. Shelly® Geräte verfügen über eine integrierte Web-Schnittstelle, die unter <http://192.168.33.1> im WLAN-Netzwerk zugänglich ist, das vom Gerät im Access Point-Modus erstellt wird, oder unter der IP-Adresse des Gerätes im WLAN-Netzwerk, mit dem es verbunden ist. Die integrierte Web-Schnittstelle kann zur Überwachung und Steuerung des Gerätes sowie zur Anpassung dessen Einstellungen verwendet werden. Shelly® Geräte können direkt mit anderen WLAN-Geräten über das HTTP-Protokoll kommunizieren. Eine API wird von Allterco Robotics EOOD bereitgestellt. Für weitere Informationen besuchen Sie bitte:

<https://shelly-api-docs.shelly.cloud/#shelly-family-overview>.

Shelly® Geräte werden mit werkseitig installierter Firmware ausgeliefert. Um die Geräte konform zu halten, stellt Allterco Robotics EOOD die notwendigen Firmware-Updates, einschließlich der Sicherheitsupdates, kostenlos über die im Gerät eingebaute Web-Schnittstelle sowie über die Shelly-App zur Verfügung. Die Entscheidung, die Firmware-Updates des Geräts zu installieren oder nicht, obliegt der alleinigen Verantwortung des Benutzers. Allterco Robotics EOOD haftet nicht für Konformitätsmängel des Geräts, die darauf zurückzuführen sind, dass der Benutzer die bereitgestellten Updates nicht rechtzeitig installiert hat.

**Shelly Plus H&T** (das Gerät) ist ein intelligenter Wi-Fi-Luftfeuchtigkeits- und Temperatursensor.

**Installationsanleitung**

- ⚠ VORSICHT!** Verwenden Sie das Gerät nicht, wenn es beschädigt ist.
- ⚠ VORSICHT!** Versuchen Sie nicht, das Gerät selbst zu warten oder zu reparieren.

**1. Stromzufuhr**

Shelly Plus H&T kann mit 4 Batterien des Typs AA (LR6) 1,5 V oder einem USB-Type-C-Netzteil betrieben werden.

**⚠ VORSICHT!** Verwenden Sie das Gerät nur mit Batterien oder USB-Type-C-Netzteiladaptern, die allen geltenden Vorschriften entsprechen. Ungeeignete Batterien oder Netzteile können das Gerät beschädigen und einen Brand verursachen.

**A. Batterien**

Entfernen Sie die Abdeckung der Geräterückseite mit einem flachen Schraubenzieher (siehe Abb. 1), legen Sie die Batterien der unteren Reihe (siehe Abb. 3) und die Batterien der oberen Reihe (siehe Abb. 4) ein.

**⚠ VORSICHT!** Achten Sie darauf, dass die + und - Zeichen der Batterien mit den Markierungen auf dem Batteriefach des Geräts übereinstimmen (Abb. 2 A).

**B. USB-Type-C-Netzteiladapter**

Stecken Sie das Kabel des USB-Type-C-Netzteiladapters in den USB-Type-C-Anschluss des Geräts (Abb. 2 C).

**⚠ VORSICHT!** Schließen Sie den Adapter nicht an das Gerät an, wenn der Adapter oder das Kabel beschädigt sind.

**⚠ VORSICHT!** Ziehen Sie das USB-Kabel ab, bevor Sie die hintere Abdeckung entfernen oder anbringen.

**⚠ WICHTIG:** Das Gerät kann nicht zum Aufladen von wiederaufladbaren Batterien verwendet werden.

**2. Einschalten**

Beim ersten Einschalten befindet sich das Gerät im Setup-Modus, und auf dem Display wird 5Et anstelle der Temperatur angezeigt. Standardmäßig ist der Zugangspunkt des Geräts aktiviert, was durch AP in der unteren rechten Ecke des Displays angezeigt wird. Wenn er nicht aktiviert ist, halten Sie die Reset-Taste (Abb. 2 B) 5 Sekunden lang gedrückt, um ihn zu aktivieren.

**⚠ WICHTIG:** Um die Batterien zu schonen, bleibt das Gerät 3 Minuten lang im Einstellungsmodus und geht dann in den Ruhemodus über, wobei das Display die gemessene Temperatur anzeigt. Drücken Sie kurz die Reset-Taste, um das Gerät wieder in den Setup-Modus zu bringen. Durch kurzes Drücken der Reset-Taste, während sich das Gerät im Setup-Modus befindet, wird das Gerät in den Ruhemodus versetzt.

**3. Einbindung in Shelly Cloud**

Wenn Sie sich dafür entscheiden, das Gerät mit der Shelly Cloud App und dem Shelly Cloud Service zu verwenden, finden Sie Anweisungen zur Verbindung des Geräts mit der Cloud und zur Steuerung über die Shelly App im "App Guide". Die Shelly Mobile App und der Shelly Cloud Service sind keine Voraussetzung für das ordnungsgemäße Funktionieren des Geräts. Dieses Gerät kann alleine, sowie mit verschiedenen anderen Hausautomatisierungsdiensten und -anwendungen verwendet werden.

**⚠ VORSICHT!** Erlauben Sie Kindern nicht, mit den an das Gerät angeschlossenen Tasten/Schaltern zu spielen. Halten Sie die Geräte zur Fernsteuerung des Shelly (z.B. Mobiltelefone, Tablets, PCs) von Kindern fern.

**4. Manuelle Verbindung mit einem lokalen Wi-Fi-Netzwerk**

Shelly Plus H&T kann über seine integrierte Webschnittstelle verwaltet und gesteuert werden. Vergewissern Sie sich, dass sich das Gerät im Setup-Modus befindet, sein Zugangspunkt aktiviert ist und Sie über ein Wi-Fi-fähiges Gerät mit dem Gerät verbunden sind. Öffnen Sie in einem Webbrowser die Webschnittstelle des Geräts, indem Sie zu 192.168.33.1 navigieren. Klicken Sie auf die Schaltfläche Networks (Netzwerke) und erweitern Sie dann den Abschnitt Wifi.

Aktivieren Sie Wifi1 und/oder Wifi2 (Backup-Netzwerk), indem Sie den entsprechenden Aktivierungsschalter umlegen. Geben Sie den/die Namen des Wi-Fi-Netzwerks (SSID) ein oder wählen Sie es/sie aus, indem Sie auf den grauen Link Click here to select network(s) klicken. Geben Sie das/die Passwort(e) für das Wi-Fi-Netzwerk ein und klicken Sie auf ANWENDEN.

Die Geräte-URL erscheint in blauer Farbe am oberen Rand des Wifi-Bereichs, wenn das Gerät erfolgreich mit dem Wi-Fi-Netzwerk verbunden ist.

**⚠ EMPFEHLUNG:** Aus Sicherheitsgründen empfehlen wir, den AP-Modus zu deaktivieren, nachdem das Gerät erfolgreich mit dem lokalen Wi-Fi-Netzwerk verbunden wurde. Erweitern Sie den Abschnitt Zugangspunkt und schalten Sie den Schalter Aktivieren um.

Wenn Sie bereit sind, das Gerät in die Shelly Cloud oder einen anderen Dienst einzubinden, schließen Sie die hintere Abdeckung entfernen oder anbringen.

**⚠ VORSICHT!** Ziehen Sie das USB-Kabel ab, bevor Sie die hintere Abdeckung entfernen oder anbringen.

**⚠ VORSICHT!** Verwenden Sie das Gerät nicht in einer feuchten Umgebung und vermeiden Sie Wasserspritzer.

**Aktionen der Reset-Taste**

Die Reset-Taste ist in Abb.2 B dargestellt.

**Drücken Sie sie kurz:**

- Wenn sich das Gerät im Ruhemodus befindet, wird es in den Setup-Modus versetzt.

- Wenn sich das Gerät im Setup-Modus befindet, wird es in den Ruhemodus versetzt.

**5 Sekunden lang drücken:** Wenn sich das Gerät im Setup-Modus befindet, wird sein Zugangspunkt aktiviert.

**10 Sekunden lang gedrückt halten:** Wenn sich das Gerät im Setup-Modus befindet, wird das Gerät auf Werkseinstellungen zurückgesetzt.

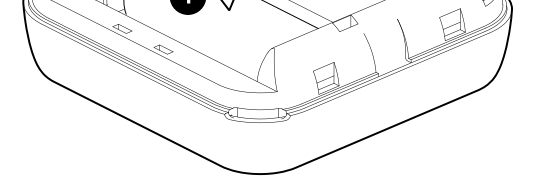

tieren, nachdem das Gerät erfolgreich mit dem lokalen Wi-Fi-Netzwerk verbunden wurde. Erweitern Sie den Abschnitt Zugangspunkt und schalten Sie den Schalter Aktivieren um.

Wenn Sie bereit sind, das Gerät in die Shelly Cloud oder einen anderen Dienst einzubinden, schließen Sie die hintere Abdeckung entfernen oder anbringen.

**⚠ VORSICHT!** Ziehen Sie das USB-Kabel ab, bevor Sie die hintere Abdeckung entfernen oder anbringen.

**5. Befestigen des Ständers**

Wenn Sie das Gerät auf Ihrem Schreibtisch, in einem Regal oder auf einer anderen horizontalen Fläche aufstellen möchten, bringen Sie den Ständer wie in Abb. 5 gezeigt an.

**6. Wandmontage**

Wenn Sie das Gerät an einer Wand oder einer anderen vertikalen Fläche anbringen möchten, markieren Sie die Wand, an der Sie das Gerät anbringen möchten, mit der hinteren Abdeckung.

**⚠ VORSICHT!** Bohren Sie nicht durch die hintere Abdeckung.

Verwenden Sie Schrauben mit einem Kopfdurchmesser zwischen 5 und 7 mm und einem maximalen Gewindedurchmesser von 3 mm, um das Gerät an einer Wand oder einer anderen vertikalen Fläche zu befestigen.

Eine weitere Möglichkeit zur Befestigung des Geräts ist die Verwendung eines doppelseitigen Schaumstoffaufklebers.

**⚠ VORSICHT!** Das Gerät ist nur für die Verwendung in Innenräumen vorgesehen.

**⚠ VORSICHT!** Schützen Sie das Gerät vor Schmutz und Feuchtigkeit.

**⚠ VORSICHT!** Verwenden Sie das Gerät nicht in einer feuchten Umgebung und vermeiden Sie Wasserspritzer.

**Aktionen der Reset-Taste**

Die Reset-Taste ist in Abb.2 B dargestellt.

**Drücken Sie sie kurz:**

- Wenn sich das Gerät im Ruhemodus befindet, wird es in den Setup-Modus versetzt.

- Wenn sich das Gerät im Setup-Modus befindet, wird es in den Ruhemodus versetzt.

**5 Sekunden lang drücken:** Wenn sich das Gerät im Setup-Modus befindet, wird sein Zugangspunkt aktiviert.

**10 Sekunden lang gedrückt halten:** Wenn sich das Gerät im Setup-Modus befindet, wird das Gerät auf Werkseinstellungen zurückgesetzt.

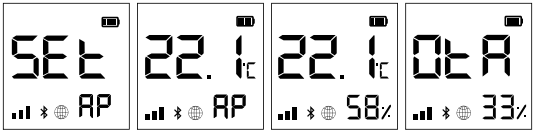

- **5Et** Das Gerät befindet sich im Setup-Modus.
- **RP** Der Zugangspunkt des Geräts ist aktiviert.
- **5B:** Luftfeuchtigkeit
- **0LrA** Das Gerät erhält ein Over-the-Air-Update. Zeigt den Fortschritt in Prozent anstelle der Luftfeuchtigkeit an.
- **☉** Das Gerät hat aktuelle Messwerte an die Cloud gemeldet. Fehlt diese Angabe, werden die aktuellen Messwerte auf dem Display noch nicht gemeldet. In diesem Fall können die Messwerte auf dem Display von denjenigen in der Cloud abweichen.
- **🔋** Anzeige der Wi-Fi-Signalfstärke
- **🔋** Zeigt den Batteriestand an. Zeigt eine leere Batterie an, wenn das Gerät über USB mit Strom versorgt wird.
- **📶** Die Bluetooth-Verbindung ist aktiviert. Bluetooth wird für die Aufnahme verwendet. Sie kann über die Shelly App oder die lokale Webschnittstelle des Geräts deaktiviert werden.
- **▲** Fehler beim Aktualisieren der Gerätefirmware

**Technische Daten**

- Stromversorgung:
  - Batterien: 4 AA (LR6) 1,5 V (Batterien nicht enthalten)
  - USB-Stromversorgung: Type-C (Kabel nicht enthalten)
- Geschätzte Lebensdauer der Batterie: ca. 1 Jahr (abhängig von verwendeten Batterien, Temperatur- und Feuchtigkeitsänderungen und Stärke der Netzwerkverbindung)
- Messbereich des Luftfeuchtigkeitsensors: 0-100%
- Arbeitstemperatur: 0°C-40°C
- Funkprotokoll: Wi-Fi 802.11 b/g/n
- Frequenz: 2412-2472 MHz; (Max. 2483,5 MHz)
- Maximale RF-Ausgangsleistung Wi-Fi: 15 dBm
- Abmessungen ohne Ständer (HxBxT): 70x70x45 mm
- Abmessungen mit Standfuß (HxBxT): 70x70x45 mm
- Betriebsreichweite: bis zu 50 m im Freien / bis zu 30 m in Gebäuden
- Bluetooth: v.4.2
- Bluetooth-Modulation: GFSK, π/4-DQPSK, 8-DPSK
- Bluetooth-Frequenz TX/RX - 2402 - 2480MHz
- Maximale RF-Ausgang Bluetooth: 5 dBm
- Webhooks (URL-Aktionen): 10 mit 2 URLs pro Hook
- MQTT: Ja
- CoAP: Ja
- REST-API: Ja
- CPU: ESP32
- Flash: 4MB

**Konformitätserklärung**

Hiermit erklärt Allterco Robotics EOOD, dass der Funkanlagentyp Shelly Plus H&T der Richtlinie 2014/53/EU, 2014/35/EU, 2014/30/EU, 2011/65/EU entspricht. Den vollständigen Text der EU-Konformitätserklärung finden Sie unter folgender Internetadresse

<https://shelly.cloud/knowledge-base/devices/shelly-plus-h/>

**Hersteller:** Allterco Robotics EOOD

**Adresse:** 103 Cherni vrah Blvd., 1407 Sofia, Bulgarien

**Tel.:** +359 2 988 7435

**E-Mail:** [support@shelly.cloud](mailto:support@shelly.cloud)

**Internet:** <https://www.shelly.cloud>

Änderungen der Kontaktadressen werden vom Hersteller auf dessen offiziellen Web-site veröffentlicht

Alle Rechte an der Marke Shelly® und anderen geistigen Eigentumsrechten im Zusammenhang mit diesem Gerät gehören Allterco Robotics EOOD.

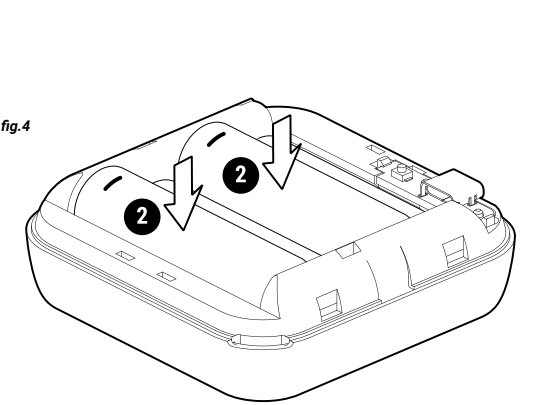

**GUIDA ALL'USO E ALLA SICUREZZA**

**SENSORE DI UMIDITÀ E TEMPERATURA WI-FI**

**Leggere prima dell'uso**

Questo documento contiene importanti informazioni tecniche e di sicurezza sul dispositivo e sul suo uso e installazione in sicurezza.

**⚠ ATTENZIONE!** Prima di iniziare l'installazione leggere attentamente e completamente la documentazione allegata. La mancata osservanza delle procedure consigliate potrebbe portare a malfunzionamenti, pericolo per la vita o violazione della legge. Allterco Robotics EOOD non è responsabile per eventuali perdite o danni in caso di installazione o funzionamento errati di questo dispositivo.

**Introduzione al prodotto**



## GUÍA DE USO Y SEGURIDAD

### SENSOR WIFI DE TEMPERATURA Y HUMEDAD

Leia antes de utilizar

Este documento contém importante informação técnica e de segurança relativa ao dispositivo, sua utilização segura e instalação.

**⚠️ ATENCIÓN!** Antes de iniciar a instalação, por favor leia atentamente e na íntegra a documentação incluída. O incumprimento dos procedimentos recomendados poderão dar origem a avarias, perigo à sua vida ou violação da lei. A Alterco Robotics EOOD não se responsabiliza por quaisquer perdas ou danos em caso de uma incorreta instalação ou incorreta utilização deste dispositivo.

Resumen del producto

Shelly® es una gama de innovadores dispositivos basados en microprocesadores que permiten controlar a distancia los electrodomésticos a través de un teléfono móvil, una tableta, un PC o un sistema doméstico. Los dispositivos Shelly® pueden funcionar de forma autónoma en una red Wi-Fi local o también pueden ser operados por servicios de automatización del hogar a través del Cloud. Shelly Cloud es un servicio que se puede utilizar a través de la aplicación móvil Android o iOS, o a través de cualquier navegador web en <https://home.shelly.cloud/>. Los dispositivos Shelly® se pueden manejar, controlar y supervisar a distancia desde cualquier lugar en el que el usuario disponga de una conexión a Internet, siempre que los dispositivos estén conectados a un router Wi-Fi y a Internet. Los dispositivos Shelly® tienen una interfaz web integrada a la que se puede acceder en <http://192.168.33.1> dentro de la red Wi-Fi, creada por el dispositivo en modo de punto de acceso, o en la URL del dispositivo en la red Wi-Fi a la que está conectado. La interfaz web integrada puede utilizarse para supervisar y controlar el dispositivo y ajustar su configuración.

Los dispositivos Shelly® pueden comunicarse directamente con otros dispositivos Wi-Fi a través de HTTP. Alterco Robotics EOOD proporciona una API. Para más información, visite <https://shelly-api-docs.shelly.cloud/#shelly-family-overview>.

Los dispositivos Shelly® vienen con el firmware instalado de fábrica. Si es necesario actualizar el firmware para que los dispositivos sigan cumpliendo la normativa, incluidas las actualizaciones de seguridad, Alterco Robotics EOOD proporcionará las actualizaciones de forma gratuita a través de la interfaz web integrada en el dispositivo o la aplicación móvil Shelly, donde está disponible la información de la versión actual del firmware. La decisión de instalar o no las actualizaciones del firmware del dispositivo es responsabilidad exclusiva del usuario. Alterco Robotics EOOD no se hace responsable de la falta de conformidad del Dispositivo causada por el hecho de que el Usuario no instale oportunamente las actualizaciones previstas.

**Shelly Plus H&T** (el Dispositivo) es un sensor inteligente de temperatura y humedad por Wi-Fi.

**Instrucciones de instalación**

**⚠️ ATENCIÓN!** No utilice el Dispositivo si está dañado.

**⚠️ ATENCIÓN!** No intente arreglar o reparar el dispositivo usted mismo.

**1. Alimentación**

Shelly Plus H&T puede alimentarse con 4 pilas AA (LR6) de 1,5 V o con un adaptador de alimentación USB Tipo-C.

**⚠️ ATENCIÓN!** Utilice el dispositivo solo con pilas o adaptadores de alimentación USB tipo C que cumplan con todas las normativas aplicables. Las baterías o los adaptadores de alimentación inadecuados pueden dañar el dispositivo y provocar un incendio.

**A. Baterías**

Retire la tapa trasera del dispositivo con un destornillador plano como se muestra en la fig. 1, introduzca las pilas de la fila inferior como se muestra en la fig. 3 y las pilas de la fila superior como se muestra en la fig. cuatro

**⚠️ ATENCIÓN!** Asegúrese de que los signos + y - de las pilas se corresponden con la marca del compartimento de las pilas del aparato (fig. 2 A)

**B. Adaptador de la fuente de alimentación USB Tipo-C**

Inserte el cable del adaptador de alimentación USB Tipo-C en el puerto USB Tipo-C del dispositivo (fig. 2 C)

**⚠️ ATENCIÓN!** No conecte el adaptador al dispositivo si el adaptador o el cable están dañados.

**⚠️ ATENCIÓN!** Desconecte el cable USB antes de quitar o poner la tapa trasera.

**⚠️ IMPORTANTE:** El dispositivo no puede utilizarse para cargar baterías recargables.

**2. Primeros pasos**

Cuando se enciende por primera vez, el dispositivo entrará en el modo de configuración y la pantalla mostrará SET en lugar de la temperatura. Por defecto, el hotspot del dispositivo está habilitado, lo que se indica con AP en la esquina inferior derecha de la pantalla. Si no está habilitado, mantenga pulsado el botón de reinicio (fig. 2 B) durante 5 segundos para habilitarlo.

**⚠️ IMPORTANTE:** Para ahorrar energía de la batería, el dispositivo permanece en modo de configuración durante 3 minutos y luego pasa a modo de reposo y la pantalla mostrará la temperatura medida. Pulse brevemente el botón Reset para volver al modo Configuración. Pulsar brevemente el botón Reset mientras el dispositivo está en modo de configuración pondrá el dispositivo en modo de reposo.

**3. Inclusión a Shelly Cloud**

Si decide utilizar el Dispositivo con la aplicación móvil Shelly Cloud y el servicio Shelly Cloud, las instrucciones para conectar el Dispositivo al Cloud y controlarlo a través de la App Shelly se encuentran en la “Guía de la App”. La aplicación móvil Shelly y el servicio Shelly Cloud no son condiciones para el buen funcionamiento del Dispositivo. Este dispositivo puede utilizarse con otros servicios y aplicaciones de domótica.

**⚠️ ATENCIÓN!** No permita que los niños jueguen con los botones/interruptores conectados al aparato. Mantenga los dispositivos que permiten el control remoto de Shelly (teléfonos móviles, tabletas, ordenadores) fuera del alcance de los niños.

**4. Conexión manual a una red Wi-Fi local**

Shelly Plus H&T puede ser gestionado y controlado a través de su interfaz web integrada. Asegúrese de que su dispositivo está en modo de configuración, su punto de acceso está habilitado y está conectado a él mediante un dispositivo habilitado para Wi-Fi. Desde un navegador web, abra la interfaz web del dispositivo navegando hasta 192.168.33.1. Haga clic en el botón Redes y, a continuación, expanda la sección Wi-Fi.

Habilite Wifi1 y/o Wifi2 (red de reserva) activando el interruptor de habilitación correspondiente. Introduzca los nombres de las redes Wi-Fi (SSID) o selecciónelas haciendo clic en el botón gris Haga clic aquí para seleccionar los enlaces de red. Introduzca la(s) contraseña(s) de la red Wi-Fi y haga clic en APLICAR.

La URL del dispositivo aparecerá en azul en la parte superior de la sección Wi-Fi,

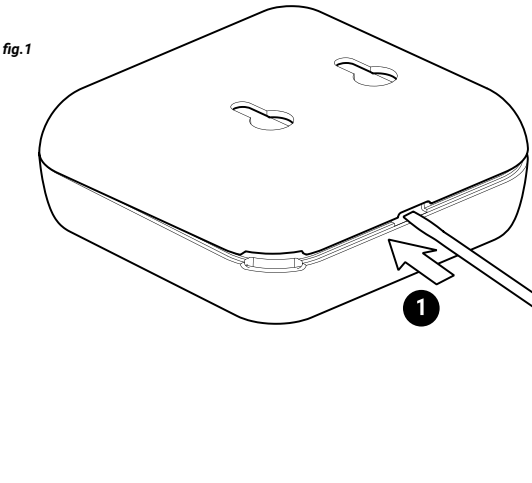

fig.1

cuando el dispositivo se haya conectado con éxito a la red Wi-Fi.

**⚠️ RECOMENDACIÓN:** Por razones de seguridad, recomendamos desactivar el modo AP después de que el dispositivo se conecte a la red Wi-Fi local con éxito. Despliegue la sección Punto de Acceso y cambie el interruptor a Habilitar. Cuando esté listo para incluir el dispositivo en el Shelly Cloud u otro servicio, coloque la tapa trasera.

**⚠️ ATENCIÓN!** Desconecte el cable USB antes de quitar o poner la tapa trasera.

**5. Colocación del soporte**

Si desea colocar el Dispositivo en su escritorio, estantería o cualquier otra superficie horizontal, fije el soporte como se muestra en la fig. 5.

**6. Montaje en la pared**

Si desea montar el Dispositivo en una pared o en cualquier otra superficie vertical, utilice la tapa trasera para marcar la pared donde desea montar el Dispositivo.

**⚠️ ATENCIÓN!** No perforo la tapa trasera.

Utilice tornillos con un diámetro de cabeza entre 5 y 7 mm y un diámetro de rosca máximo de 3 mm para fijar el Dispositivo a una pared u otra superficie vertical.

Otra opción para montar el Dispositivo es utilizar un adhesivo de espuma de doble cara.

**⚠️ ATENCIÓN!** El dispositivo está diseñado para su uso en interiores.

**⚠️ ATENCIÓN!** Proteja el dispositivo de la suciedad y la humedad.

**⚠️ ATENCIÓN!** No utilice el dispositivo en un entorno húmedo y evite las salpicaduras de agua.

**Acciones del botón de reinicio**

El botón de reinicio se muestra en la fig. 2b

**Pulsación corta:**

- Si el dispositivo está en modo de reposo, pone el dispositivo en modo de configuración.
- Si el dispositivo está en modo de configuración, pone el dispositivo en modo de reposo.

**Pulsación larga durante 5 segundos:** Si el dispositivo está en modo de configuración, pulsa su punto de acceso.

**Mantenga pulsado durante 10 segundos:** Si el dispositivo está en modo de configuración, se restablece de fábrica el dispositivo.

**Mostrar**

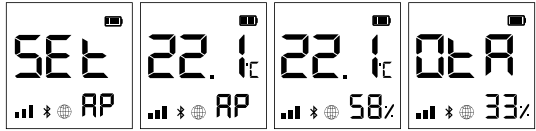

- SEt** El dispositivo está en modo de configuración.
- RP** La zona activa del dispositivo está activada.
- 5B:** Humedad
- QtA** El dispositivo está recibiendo una actualización por aire. Muestra el progreso en porcentajes en lugar de la humedad.
- ☼** El dispositivo ha informado de las lecturas actuales a la nube. Si falta, las lecturas actuales en la pantalla siguen sin ser reportadas. En este caso, las lecturas en la pantalla pueden diferir de las de la nube.
- 🔋** Indicador de intensidad de la señal Wi-Fi
- 🔋** Indica el nivel de batería. Muestra una batería vacía cuando se alimenta por USB.
- 🔗** La conectividad Bluetooth está activada. El Bluetooth se utiliza para la inclusión. Se puede desactivar desde la aplicación Shelly o la interfaz web local del dispositivo.

- ▲** Error al actualizar el firmware del dispositivo

**Especificaciones**

- Alimentación:
  - Pilas: 4 AA (LR6) 1,5V (pilas no incluidas)
  - Fuente de alimentación USB: Tipo-C (cable no incluido)
- Duración estimada de las pilas: aprox. 1 año (dependiendo de las baterías usadas, los cambios de temperatura y humedad, y la potencia de la conexión a la red)
- Rango de medición del sensor de humedad: 0-100%
- Temperatura de trabajo: 0°C-40°C
- Protocolo de radio: Wi-Fi 802.11 b/g/n
- Frecuencia: 2412-2472MHz; (Max 2483,5MHz)
- Potencia máxima de salida de RF Wi-Fi: 15 dBm
- Dimensiones sin soporte (HxAxP): 70x70x26 mm
- Dimensiones con soporte (HxAxP): 70x70x45 mm
- Alcance: hasta 50 m en exteriores / hasta 30 m en interiores
- Bluetooth: versión 4.2
- Modulación Bluetooth: GFSK, π/4-DQPSK, 8-DPSK
- Frecuencia Bluetooth TX/RX: 2402 - 2480MHz
- Máxima salida RF de Bluetooth: 5dBm
- Webhooks (acciones de URL): 10 con 2 URLs por hook
- MQTT: Sí
- CoAP: Sí
- API REST: Sí
- CPU: ESP32
- Flash: 4MB

**Declaración de conformidad**

Alterco Robotics EOOD declara por la presente que el equipo de radio tipo Shelly Plus H&T cumple con las directivas 2014/53/UE, 2014/35/UE, 2014/30/UE, 2011/65/UE. El texto completo de la declaración de conformidad de la UE está disponible en la siguiente dirección web <https://shelly.cloud/knowledge-base/devices/shelly-plus-h/>
**Fabricante:** Alterco Robotics EOOD
**Dirección:** Bulgaria, Sofía, 1407, 103 Cherni vrah Blvd.
**Tel:** +359 2 988 7435
**Correo electrónico:** [support@shelly.cloud](mailto:support@shelly.cloud)
**Web:** <https://www.shelly.cloud>

Los cambios en la información de contacto son publicados por el fabricante en el sitio web oficial del dispositivo

Todos los derechos de las marcas Shelly®, y otros derechos de propiedad intelectual asociados a este dispositivo pertenecen a Alterco Robotics EOOD.

## MANUAL DO UTILIZADOR E DE SEGURANÇA

### SENSOR WI-FI DE HUMIDADE E TEMPERATURA

Leia antes de utilizar

Ce document contient des informations techniques et de sécurité importantes concernant l'appareil, son utilisation et son installation en toute sécurité.

**⚠️ ATENÇÃO!** Avant de commencer l'installation, veuillez lire attentivement et complètement la documentation d'accompagnement. Le non-respect des procédures recommandées peut entraîner un dysfonctionnement, un danger pour votre vie ou une violation de la loi. Alterco Robotics EOOD n'est pas responsable des pertes ou des dommages en cas d'installation ou d'utilisation incorrecte de ce dispositif.

Apresentação do Produto

Shelly® é uma linha de dispositivos inovadores geridos por micro-processador, que permitem o controlo remoto de eletrodomésticos através de telemóvel, tablet, PC ou sistema de doméstica. Os dispositivos Shelly® podem funcionar isoladamente numa rede Wi-Fi local ou podem também ser operados através de serviços de domótica em nuvem. Shelly Cloud é um desses serviços que pode ser acedido usando uma aplicação móvel Android ou iOS, ou com um qualquer browser de internet em <https://home.shelly.cloud/>. Os dispositivos Shelly® podem ser acedidos, controlados e monitorizados remotamente a partir de qualquer localização onde o Utilizador tiver uma conexão à internet, desde que os dispositivos estejam conectados a um router Wi-Fi e à Internet. Os dispositivos Shelly® possuem um Interface Web embutido e acessível em <http://192.168.33.1> na rede Wi-Fi, criada pelo dispositivo em modo Ponto de Acesso (AP), ou no endereço URL do dispositivo na rede Wi-Fi a que está ligado. O Interface Web embutido pode ser usado para monitorizar e controlar o dispositivo, assim como ajustar as suas configurações.

Os dispositivos Shelly® podem comunicar diretamente com outros dispositivos Wi-Fi através do protocolo HTTP. Uma App é fornecida por Alterco Robotics EOOD. Para mais informação, por favor visite:

<https://shelly-api-docs.shelly.cloud/#shelly-family-overview>.

Os dispositivos Shelly® são distribuídos como firmware instalado em fábrica. Se forem necessárias atualizações ao firmware de forma a manter os dispositivos em conformidade, incluindo atualizações de segurança, Alterco Robotics EOOD fornecerá as atualizações gratuitamente através do Interface Web embutido ou da Aplicação Móvel Shelly, onde a informação sobre a versão de firmware atual se encontra acessível. A escolha em instalar ou não instalar as atualizações de firmware do Dispositivo é responsabilidade única do utilizador. Alterco Robotics EOOD não se responsabiliza por qualquer falha na conformidade do Dispositivo causada pela não instalação das atualizações disponíveis em tempo útil, por parte do Utilizador.

**Shelly Plus H&T** (o Dispositivo) é um sensor Wi-Fi inteligente de humidade e temperatura.

**Instruções para instalação**

**⚠️ ATENÇÃO!** Não utilize o Dispositivo se este estiver danificado.

**⚠️ ATENÇÃO!** Não tente reparar você mesmo o Dispositivo.

**1. Fonte de alimentação**

Shelly Plus H&T pode ser alimentado por 4 baterias AA (LR6) 1.5 V ou por uma outra fonte de alimentação com um adaptador USB-C.

**⚠️ ATENÇÃO!** Utilize o Dispositivo apenas com baterias ou fontes de alimentação tipo USB-C que cumpram todos os regulamentos aplicáveis. O uso impróprio de baterias ou outras fontes de alimentação poderão danificar o Dispositivo ou causar incêndio.

**A. Baterias**

Remove a tampa traseira do Dispositivo utilizando uma chave de fendas, tal como ilustrado na fig. 1, insira a fila inferior de baterias como na fig. 3 e a fila de topo como na fig. 4.

**⚠️ ATENÇÃO!** Certifique-se de que os pólos + e - das baterias correspondem às marcas no compartimento das baterias do Dispositivo.

**B. Adaptador de fonte de alimentação USB-C**

Insira o cabo do adaptador de fonte de alimentação USB-C na ficha USB-C do Dispositivo (fig. 2 C)

**⚠️ ATENÇÃO!** Não conecte o adaptador ao Dispositivo se este ou o cabo se encontrarem danificados.

**⚠️ ATENÇÃO!** Desligue o cabo USB antes de remover ou recolocar a tampa traseira.

**⚠️ IMPORTANTE:** O Dispositivo não pode ser utilizado para carregar baterias recarregáveis.

**2. Inicialização**
Quando iniciada a alimentação de energia, o Dispositivo entrará em modo “Setup” e o visor mostrará SET em vez da temperatura. Por defeito, o ponto de acesso do Dispositivo estará ativado, o que é indicado pelo “AP” no canto inferior direito do visor. Se não estiver ativado, mantenha o botão de “Reiniciar” pressionado durante 5 segundos para o ativar.

**⚠️ ATENÇÃO!** Para poupar as baterias o Dispositivo mantém-se em modo “Setup” durante 3 minutos e entra depois em modo “Sleep”, mostrando a temperatura medida. Pressione brevemente o botão “Reiniciar” para retornar ao modo “Setup”. Pressionando brevemente o botão “Reiniciar” enquanto o Dispositivo está em modo “Setup” fará o dispositivo entrar em modo “Sleep”.

**3. Inclusão de Shelly Cloud**

Se escolher usar o Dispositivo com a aplicação móvel Shelly Cloud e o serviço Shelly Cloud, instruções em como conectar o Dispositivo à Cloud e como controlá-lo através da App Shelly, podem ser encontradas no “Guia da App”. A Shelly Mobile Application e o serviço Shelly Cloud não são condições únicas para o funcionamento adequado do dispositivo. Este Dispositivo pode ser utilizado com variadas aplicações e serviços de domótica.

**⚠️ ATENÇÃO!** Não permita que crianças brinquem com os botões/comutadores conectados ao Dispositivo. Mantenha os Dispositivos de controlo remoto do Shelly (telemóveis, tablets, PCs) fora do alcance das crianças.

**4. Conectando manualmente a uma rede Wi-Fi local**

Shelly Plus H&T pode ser configurado e controlado através do interface web embutido. Certifique-se de que o Dispositivo se encontra em modo “Setup”, o ponto de acesso está ativo e que se encontra conectado a ele com um dispositivo com Wi-Fi ativo. A partir de um browser, aceda ao Interface Web do Dispositivo, navegando até 192.168.33.1. Clique no botão “Networks” e expanda a seção Wifi. Ative o Wifi1 e/ou Wifi2 (rede de reserva) comutando o respetivo interruptor “Enable”. Introduza o nome da(s) da(s) rede(s) Wi-Fi (SSID) ou seleccione-as clicando no(s) atalho(s) cinzentos “Click here to select network”. Introduza a(s) palavra(s)-passe(s) e clique em “APPLY”.

O endereço URL do Dispositivo irá aparecer em cor azul no topo da seção Wifi, quando o Dispositivo se encontrar devidamente conectado a uma rede Wi-Fi.

**⚠️ RECOMENDAÇÃO:** Por razões de segurança, recomendamos desativar o modo AP assim que o Dispositivo se encontrar conectado à rede Wi-Fi local. Expand a seção “Access point” e comute o interruptor “Enable”. Assim que terminar a inclusão do Dispositivo na Shelly Cloud ou noutro serviço, coloque de novo a tampa traseira.

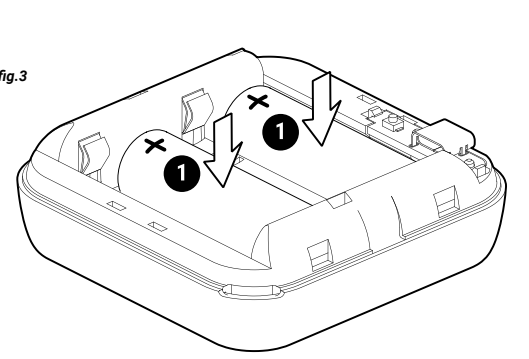

fig.3

**⚠️ ATENÇÃO!** Desligue o cabo USB antes de remover ou recolocar a tampa traseira.

**5. Colocando o suporte**

Se desejar colocar o Dispositivo na sua secretária, uma prateleira ou qualquer outra superfície horizontal, coloque o suporte como ilustrado na fig. 5.

**6. Suporte de parede**

Se desejar montar o Dispositivo numa parede ou em qualquer outra superfície vertical, utilize a tampa traseira para marcar na parede o local onde quer montar o Dispositivo.

**⚠️ ATENÇÃO!** Não perfure através da tampa traseira.

Utilize parafusos com um diâmetro de cabeça entre 5 e 7 mm e um máximo de 3 mm de espessura para fixar o Dispositivo a uma parede ou outra superfície vertical. Outra opção para montar o Dispositivo é utilizar película adesiva de dupla face.

**⚠️ ATENÇÃO!** O Dispositivo foi desenhado apenas para uso em interior.

**⚠️ ATENÇÃO!** Proteja o Dispositivo de poeiras e humidade.

**⚠️ ATENÇÃO!** Não utilize o Dispositivo em locais húmidos e evite salpicos de água.

**Ações do botão “Reiniciar”**

O botão “Reiniciar” é indicado na fig.2 B.

**Pressione brevemente:**

- Se o Dispositivo estiver em modo “Sleep”, entra em modo “Setup”.
- Se o Dispositivo estiver em modo “Setup”, entra em modo “Sleep”.

**Pressionando durante 5 seg:** Se o Dispositivo estiver em modo “Setup”, ativará o ponto de acesso.

**Pressionando durante 10 seg:** Se o Dispositivo estiver em modo “Setup”, repõe as configurações de fábrica.

**Mostrador**

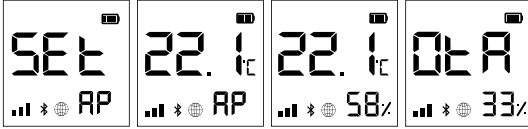

- SEt** O Dispositivo está em modo “Setup”.
- RP** O ponto de acesso do Dispositivo está ativo.
- 5B:** Humidade
- QtA** O Dispositivo está a receber uma atualização sem fios. Mostra o progresso em percentagem em lugar da humidade.
- ☼** O Dispositivo reportou as leituras à Cloud. Se omitidas, as leituras atuais no mostrador ainda não foram reportadas. Nestes casos, as leituras no mostrador podem ser diferentes das que estão na Cloud.
- 🔋** Indicador de potência do sinal Wi-Fi
- 🔋** Indica nível de bateria. Mostra uma bateria vazia quando alimentado por USB.
- 🔗** Conetividade Bluetooth está ativa. Bluetooth é usado para inclusão. Pode ser desativado através da App Shelly ou do interface web local do Dispositivo.
- ▲** Erro ao atualizar o firmware do dispositivo

**Especificações**

- Fonte de alimentação:
  - Baterias: 4 AA (LR6) 1.5 V (baterias não incluídas)
  - Fonte de alimentação USB: Tipo C (cabo não incluido)
- Tempo de vida da bateria: Aproximadamente. 1 ano (dependendo das baterias usadas, mudanças de temperatura e umidade e força da conexão de rede)
- Alcance de medição do sensor de humidade: 0-100%
- Temperatura de funcionamento: 0°C-40°C
- Protocolo de rádio: Wi-Fi 802.11 b/g/n
- Freqüência: 2412-2472 MHz; (Máx. 2483,5 MHz)
- Potência máx. de saída de RF Wi-Fi: 15 dBm
- Dimensões sem suporte (AxLxP): 70x70x26 mm
- Dimensões com suporte (AxLxP): 70x70x45 mm
- Alcance de operação: até 50 m no exterior / até 30 m no interior
- Bluetooth: v.4.2
- Modulação Bluetooth: GFSK, π/4-DQPSK, 8-DPSK
- Freqüência Bluetooth TX/RX - 2402 - 2480MHz
- Saída máx. RF Bluetooth: 5 dBm
- Webhooks (ações URL): 10 com 2 URLs por cada hook
- MQTT: Sim
- CoAP: Sim
- REST API: Sim
- CPU: ESP32
- Flash: 4MB

**Declaração de conformidade**

A Alterco Robotics EOOD declara por este meio que o equipamento rádio tipo Shelly Plus H&T opera conforme a Diretriz 2014/53/EU, 2014/35/EU, 2014/30/EU, 2011/65/EU. O texto completo da declaração da UE sobre a conformidade está disponível no seguinte endereço de internet

<https://shelly.cloud/knowledge-base/devices/shelly-plus-h/>

**Fabricante:** Alterco Robotics EOOD

**Endereço:** 1407, 103 Cherni vrah Blvd. Sofia, Bulgária

**Tel.:** +359 2 988 7435

**E-mail:** [support@shelly.cloud](mailto:support@shelly.cloud)

**Web:** <https://www.shelly.cloud>

Alterações nos endereços de contato são publicados pelo Fabricante no website oficial do Dispositivo

Todos os direitos sobre a marca registrada Shelly® e outros direitos de propriedade intelectual associados a este Dispositivo pertencem a Alterco Robotics EOOD.

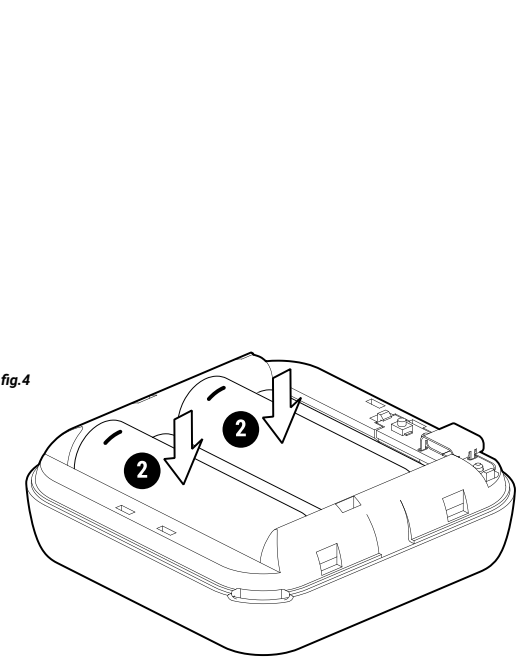

fig.4

## GUIDE D’UTILISATION ET DE SÉCURITÉ

### CAPTEUR D’HUMIDITÉ ET DE TEMPÉRATURE WI-FI

A lire avant utilisation

Ce document contient des informations techniques et de sécurité importantes concernant l'appareil, son utilisation et son installation en toute sécurité.

**⚠️ ATTENTION!** Avant de commencer l'installation, veuillez lire attentivement et complètement la documentation d'accompagnement. Le non-respect des procédures recommandées peut entraîner un dysfonctionnement, un danger pour votre vie ou une violation de la loi. Alterco Robotics EOOD n'est pas responsable des pertes ou des dommages en cas d'installation ou d'utilisation incorrecte de ce dispositif.

**Présentation du produit**

Shelly® est une gamme de dispositifs innovants gérés par microprocesseur, qui permettent de contrôler à distance les appareils électriques par le biais d'un téléphone mobile, d'une tablette, d'un PC ou d'un système domotique. Les dispositifs Shelly® peuvent fonctionner de manière autonome sur un réseau local Wi-Fi ou ils peuvent également être exploités par des services domotiques via Cloud. Shelly Cloud est un service utilisable via l'application mobile Android ou iOS, ou via n'importe quel navigateur Internet sur <https://home.shelly.cloud/>. Les dispositifs Shelly® peuvent être utilisés, contrôlés et surveillés à distance depuis n'importe quel endroit où l'utilisateur dispose d'une connexion Internet, à condition que les dispositifs soient connectés à un routeur Wi-Fi et à Internet. Les dispositifs Shelly® ont une interface Web intégrée accessible sur <http://192.168.33.1> au sein du réseau Wi Fi, créé par le dispositif en mode point d'accès, ou à l'adresse URL du dispositif sur le réseau Wi-Fi auquel il est connecté. L'interface Web intégrée peut être utilisée pour surveiller et contrôler le dispositif, ainsi que pour ajuster ses paramètres.

Les dispositifs Shelly® peuvent communiquer directement avec d'autres dispositifs Wi-Fi par le biais du protocole HTTP. Une API est fournie par Alterco Robotics EOOD. Pour plus d'informations, veuillez visiter:

<https://shelly-api-docs.shelly.cloud/#shelly-family-overview>.

Les dispositifs Shelly® sont livrés avec un micrologiciel installé en usine. Si des mises à jour du micrologiciel sont nécessaires pour maintenir les dispositifs en conformité, y compris des mises à jour de sécurité, Alterco Robotics EOOD fournira les mises à jour gratuitement via l'interface Web intégrée au dispositif ou l'application mobile Shelly, où les informations sur la version actuelle du micrologiciel sont disponibles. Le choix d'installer ou non les mises à jour du micrologiciel du dispositif relève de la seule responsabilité de l'utilisateur. Alterco Robotics EOOD ne sera pas responsable de tout manque de conformité du Dispositif causé par le fait que l'utilisateur n'a pas installé les mises à jour fournies en temps voulu.

**Shelly Plus H&T** (l'appareil) est un capteur d'humidité et de température intelligent Wi-Fi.

**Instructions d'installation**

**⚠️ ATTENTION !** N'utilisez pas l'Appareil s'il a été endommagé.