

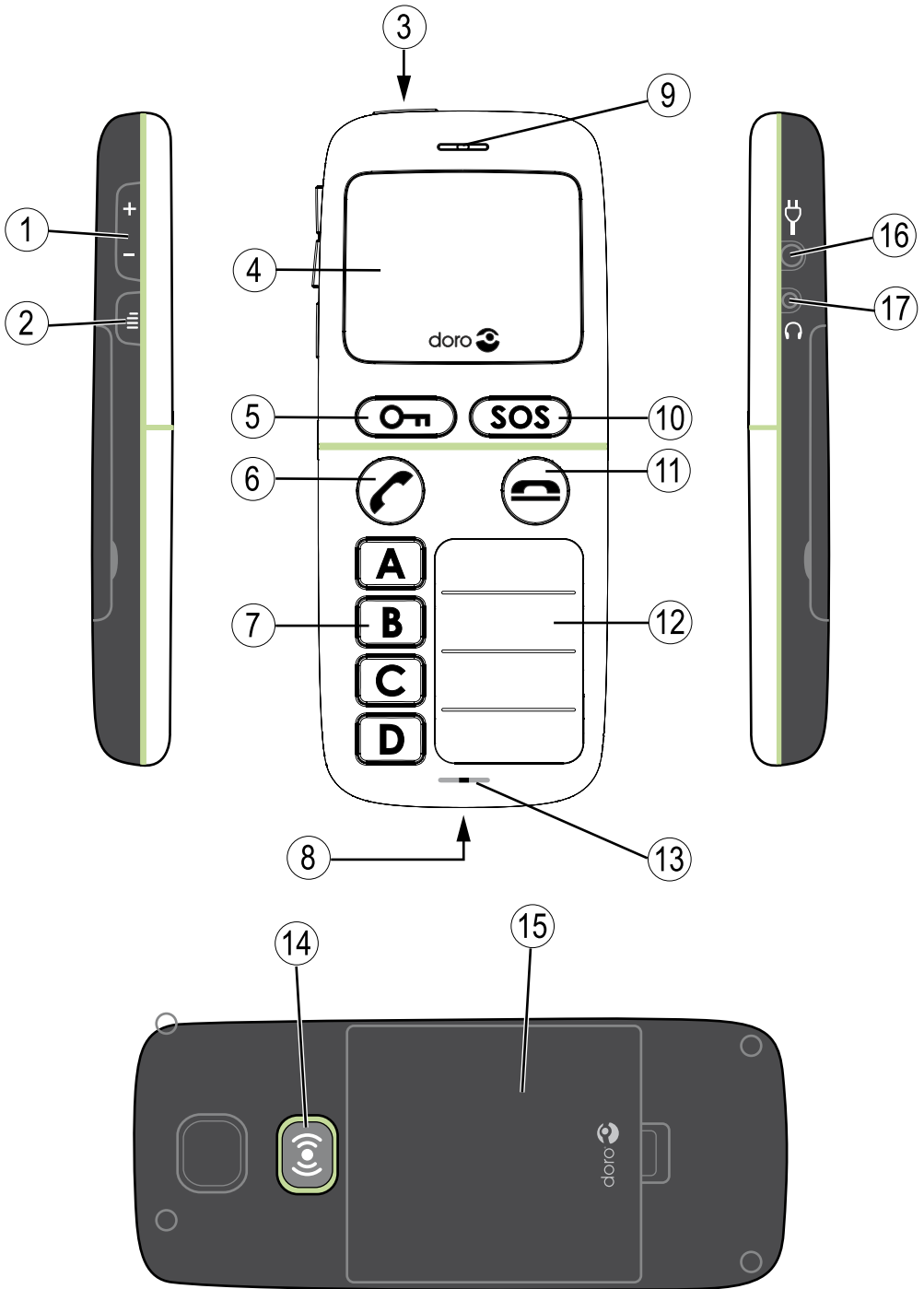



HandlePlus

334gsm



English

1. Side key (+ / -)
2. Menu key
3. Power on/off
4. Display
5. Key lock 
6. Call key/OK
7. Speed dial
8. Charging contacts (for use with charging stand)
9. Loudspeaker
10. SOS call key
11. End call/Back/Clear
12. Name list
13. Microphone
14. Emergency call key (☎)
15. Battery cover
16. Charging socket
17. Headset socket

Svenska

1. Sidoknapp (+ / -)
2. Menyknapp
3. På/av
4. Display
5. Knapplås 
6. Samtalsknapp/OK
7. Snabbval
8. Laddningskontakter (för användning med ett laddningsställ)
9. Högtalare
10. SOS-samtal
11. Avsluta samtal/radera/bakåt
12. Namnlista
13. Mikrofon
14. Knapp för nödsamtal (☎)
15. Batterilucka
16. Uttag för laddare
17. Uttag för headset

Norsk

1. Sidetast (volum)
2. Menytast
3. Strøm på/av
4. Display
5. Tastelås 
6. Ringetast/OK
7. Hurtigtaster
8. Ladekontakter (for bruk med ladestativ)
9. Høytaler
10. SOS-anrop
11. Avslutt samtale/slette
12. Navnliste
13. Mikrofon
14. Tast for nødanrop (☎)
15. Batterideksel
16. Ladekontakt
17. Hodesettkontakt

Dansk

1. Sidetast (+ / -)
2. Menutast
3. Strøm til/fra
4. Display
5. Tastaturlås 
6. Opkaldstast/OK
7. Hurtigopkald
8. Stik til oplader
(til brug med ladestativ)
9. Højtaler
10. SOS-opkald
11. Afslutte opkald/slette
12. Navneliste
13. Mikrofon
14. Nødopkaldstast (●)
15. Batteridæksel
16. Stik til oplader
17. Stik til headset

Suomi

1. Sivupainike (+ / -)
2. Valikko-painike
3. Virta päälle/pois
4. Näyttö
5. Näppäinlukko 
6. Soittopainike / OK
7. Pikavalinta
8. Latauksen kosketuspinnat
(lataustelinettä varten)
9. Kaiutin
10. Häätäpuhelupainike
11. Lopeta puhelu/Palaa/
Tyhjennä
12. Nimiluettelo
13. Mikrofoni
14. Turvapuhelupainike (●)
15. Akkukotelon kansi
16. Laturin liitäntä
17. Kuulokemikrofoniliitäntä

Contents

Installation	3
Installing the SIM card and battery.....	3
Charging.....	4
Operation.....	5
Activating the phone	5
Making a call	6
Receiving a call	6
Volume control	6
Call information.....	7
Display symbols.....	8
Additional functions.....	9
Handsfree mode	9
Text input	9
Key lock	10
Headset.....	10
SOS calls.....	10
Emergency Call key.....	11

Settings	12
Time & date	12
User setup	14
Emergency Call key.....	16
SOS key.....	18
Speed dial	19
Security settings.....	20
Safety instructions	24
Troubleshooting	27
Care and maintenance	29

Installation

Warning!

Turn off the phone and disconnect the charger before removing the battery cover.

Installing the SIM card and battery

The SIM card holder is located behind the battery.

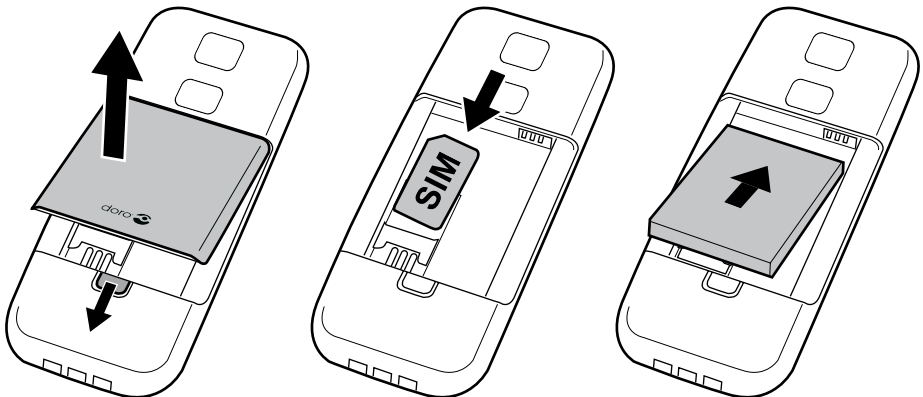

1. Remove the battery cover and the battery if it is already installed.
2. Insert the SIM card by carefully sliding it into the holder. Make sure that the SIM card's contacts are facing inwards and that the cut-off corner is pointing upwards. Take care not to scratch or bend the contacts on the SIM card.
3. Insert the battery by sliding it into the battery compartment with the contacts facing upwards to the right.
4. Replace the battery cover.





Charging

Warning!

Only use batteries, charger and accessories that have been approved for use with this particular model. Connecting other accessories may be dangerous and may invalidate the phone's type approval and guarantee.

When the battery is running low,  is displayed and a warning signal is heard. To charge the battery, connect the mains adapter to the wall socket and to the charging socket .

 is displayed briefly when the charger is connected to the phone, and  when it is disconnected. The battery charge indicator will be animated while charging.

It takes approximately 3 hours to fully charge the battery.

 is displayed when charging is completed.

Note!

Full battery capacity will not be reached until the battery has been charged 3–4 times.

The ambient temperature must be in the range 0 °C to +40 °C when charging.

Batteries degrade over time, which means that call time and standby time will normally decrease with regular use.

Operation

Activating the phone



Press and hold  to turn the phone on/off.
The following messages may be displayed:



SIM card missing or incorrectly inserted.



SIM card damaged or not valid.

If the SIM card is valid but protected with a PIN code (Personal Identification Number), **PIN:** is displayed. Use the side keys **+/-** to enter the PIN-code and press . Delete with .

On this phone there are 3 options to handle the function SIM lock, see [Settings/Security/SIM lock](#).



Note!

If PIN and PUK codes were not provided with your SIM card, please contact your network operator.



Trials: # shows the number of PIN attempts left.

*When no more attempts remain, **SIM blocked** is displayed.*

The SIM card must now be unlocked with the PUK code (Personal Unblocking Key).

1. Enter the PUK code and confirm with .
2. Enter a new PIN code and confirm with .

Changing the language, time and date

If the operator supports automatic time/date setting, you might get a question upon installation if you want to update to the suggested time. Press  to accept or  to reject the suggested time.

On first use, the phone language, time and date must be set.



The default language is determined by the SIM card.

See [Settings](#) on how to change language, time and date.



Important!

Before you can make calls you must carry out the steps detailed in [Settings](#).

Making a call

1. Press and hold the desired speed dial key (**A** to **D**).
Alternatively, press the desired speed dial key (**A** to **D**), and press .
2. Press  to end the call.

Receiving a call

1. Press  to answer.
Alternatively, press  to reject the call directly.
2. Press  to end the call.

Volume control

Use the side keys **+/-** to adjust the sound volume during a call. The volume level is indicated on the display.

Call information



During a call, the called or calling phone number and the elapsed call time is displayed.

If the identity of the caller is withheld, **Unknown** is displayed.





Missed call























= Missed call

1. Press  to see the missed number.
2. Dial the missed call by pressing .
3. Press  to delete.

Display symbols

	Signal strength		Keylock on
	Ring + vibration		Battery level
	Headset connected		Roaming (connected to other network)

	SIM card missing		Charger connected
	SIM card error		Charger disconnected
	Keypad locked		Headset connected
	Unlocking keypad		Headset disconnected
	SOS calls		Handsfree on
	OK (confirmed)		Handsfree off
	Battery level low		Error
	Calling		Charging (animated)
	Incoming call		Call ended
	Searching		Missed call

Additional functions

Handsfree mode (key)

Activates handsfree mode during a call, which allows you to speak without holding the phone.

Speak clearly into the microphone at a maximum distance of 1 meter (3 feet).

Use the side keys **+/-** to adjust the loudspeaker volume.

Press  to return to normal mode.

Note!

The handsfree function allows only one person at a time to talk. Switching between talk/listen is triggered by the sound of the person talking. Loud noises (music, etc.) in the background may interfere with the handsfree function.

Text input

Text (and digits) is entered by pressing the side keys **+/-** repeatedly to select characters/digits.

Press the key repeatedly until the desired character is shown. Wait a few seconds before entering the next character. Use  to move the cursor within the text.

Delete with .

Note!

Press and hold  (on the side) >4 seconds to enter the main menu.

Key lock

Press and hold  to lock/unlock the keypad.

Incoming calls can be answered by pressing  even if the keypad is locked. During the call, the keypad is unlocked. When the call is ended or rejected, the keypad is locked again.

See [Settings](#) for key lock options.

Headset

When a headset is connected, the internal microphone in the phone is automatically disconnected.

When receiving a call you can use the answer key on the headset cable to answer and end calls.

Warning!

Using a headset at high volume can damage your hearing. Adjust the sound volume carefully when using a headset.

When you use the headset, your ability to hear outside sounds may be affected. Do not use the headset where it can endanger your safety.

SOS calls

As long as the phone is switched on, it is always possible to place an emergency call by pressing the **SOS-key**.

Most – but not all – networks accept calls to 112 without a valid SIM card.

Contact your network operator for more information.

Emergency Call key

To make an emergency call, press and hold the Emergency Call key (☎) on the back of the phone for 3 seconds, or press it two times within 1 second.

The phone will send an emergency SMS text message to all numbers in the **Emergency numbers list**. The phone will then dial the first number on the list. If the call is not answered within 30 seconds, the next number is dialled. Dialling is repeated 3 times or until the call is answered, or until  is pressed.

The Emergency Call function must be activated before use. See [Settings](#) on how to activate this function and enter Emergency Numbers.

Note!

Automatic calls to 112 are normally not allowed. Do not save this number in the list of numbers to be called automatically.

Some private security companies can accept automatic calls from their clients. Always contact the security company before programming in its number.















Settings

Note!





The settings described in this chapter are carried out in standby mode.

Time & date

Setting the time and date







1. Press and hold  (on the side) >4 seconds.
2. Scroll to **Time & date** using the side keys **+/-**.
3. Press .
4. Select **Set time** and press .
5. Current time setting is shown. Press .
6. Enter the time (HH:MM) using the side keys **+/-**.
Use  to move the cursor. Delete with .
7. Press  to confirm.
8. Select **Set date** and press .
9. Current date setting is shown. Press .
10. Enter the date (DD/MM/YYYY) using the side keys **+/-**.
Use  to move the cursor. Delete with .
11. Press  to confirm, or press  to discard changes.
12. Press  one or more times to return to stand-by.

Setting the time format

1. Press and hold  (on the side) >4 seconds.
2. Scroll to **Time & date** using the side keys **+/-**.
3. Press .
4. Select **Time Format** and press .
5. Select **12** (h) or **24** (h).
6. Press  to confirm.
7. Press  one or more times to return to stand-by.







Setting Auto time on/off

Select if time/date should automatically be detected from operator when power on the phone. Does only work with some operators.







1. Press and hold  (on the side).
2. Scroll to **Time & date** using the side keys **+/-**.
3. Press .
4. Select **Auto time** and press .
5. Select **On** or **Off**.
6. Press  to confirm, or press  to discard changes.
7. Press  one or more times to return to stand-by.

User setup

Tone setup







1. Press and hold  (on the side) >4 seconds.
2. Scroll to **User Setup** using the side keys **+/-**.
3. Press .
4. Select **Tone setup** and press .
5. Select **Ring tone** and press .
6. Select one of the available tones using the side keys **+/-**, the tone will be played.
7. Press  to confirm, or press  to discard changes.
8. Press  one or more times to return to stand-by.

Volume

1. Press and hold  (on the side) >4 seconds.
2. Scroll to **User Setup** using the side keys **+/-**.
3. Press .
4. Select **Tone setup** and press .
5. Scroll to **Volume**, and press .
6. Scroll up/down to change the ring volume.
7. Press  to confirm, or press  to discard changes.
8. Press  one or more times to return to stand-by.



Changing the language

The default language for the phone menus is determined by the SIM card. You can change this to any other language supported by the phone.

1. Press and hold  (on the side).
2. Scroll to **User Setup** using the side keys **+/-**.
3. Press .
4. Scroll to **Language**, and press .
5. Scroll up/down using the side keys **+/-** to select a language.
6. Press  to confirm, or press  to discard changes.
7. Press  one or more times to return to stand-by.

Emergency Call key

See also *Additional functions*.

1. Press and hold  (on the side) >4 seconds.
2. Scroll to **Emergency** using the side keys **+/-**, and press .
3. Select **Activation** and press  for the following settings:

Activation

Select one of the following options and press .

Off	Emergency call key disabled.
On Normal	Emergency Call key enabled. To activate, press and hold key for >3 seconds, or press 2 times within 1 second.
On (3)	Emergency Call key enabled. To activate, press key 3 times within 1 second.

Message

The SMS text message to be sent when the Emergency Call key () is pressed. The phone is pre-programmed with the following message:

“This is an automatically generated alarm message from my mobile phone, please take appropriate action.”

Alarm information













Please read this important safety information before enabling the Emergency Call function.

“Be careful about including numbers with automatic answering in the call list, as the alarm sequence stops once the call is answered.”



Numbers list

The list of numbers that will be called when the Emergency Call key (☎) is pressed.

Add a new contact in the numbers list

1. Press and hold  (on the side) >4 seconds.
2. Scroll to **Emergency** using the side keys +/-.
3. Press  .
4. Scroll to **Numbers list**, and press  .
5. Select **Empty** and press  .
6. Select **Name** and press  .
7. Enter the name using the side keys +/-. Use  to move the cursor within the text. Delete with  .
8. Press  to confirm.
9. Scroll to **Number**, and press  .
10. Enter the number using the side keys +/-. Use  to move the cursor. Delete with  .
11. Press  to confirm.
12. Press  one or more times to return to stand-by.

Repeat until you have max. 5 emergency numbers.

To edit an existing entry, select it and press  , then select name/number and press  . Delete with  .













SOS key

Important!

The SOS key is pre-programmed to call 112.

As this telephone does not have an ordinary keypad we advise you to keep this key programmed to call 112.













This way, in case of an emergency it is always possible to call 112 from this phone.

1. Press and hold  (on the side) >4 seconds.
2. Scroll to **Emergency** using the side keys **+/-**, and press .
3. Scroll to **SOS key** and press .
4. Select **SOS** and press .
5. **SOS** is pre-programmed.
Change the name using the side keys **+/-**, then press  to confirm. Use  to move the cursor.
Delete with .
6. Scroll to **112** using the side keys **+/-**, and press .
7. Enter the number using the side keys **+/-** and , then press  to confirm. Delete with .
8. Press  one or more times to return to stand-by.



Speed dial

You can call 4 pre-programmed telephone numbers using the memory keys **A**, **B**, **C** and **D**.

Adding speed dial numbers (keys A-D)

1. Press and hold  (on the side) >4 seconds.
2. Scroll to **Speed dial** using the side keys **+/-**, and press .
3. Select **Empty** and press .
4. Select **Name** and press .
5. Enter the name using the side keys **+/-**, then press  to confirm. Use  to move the cursor.
Delete with .
6. Scroll to **Number** and press .
7. Enter the number using the side keys **+/-**, then press  to confirm. Use  to move the cursor.
Delete with .
8. Press  one or more times to return to stand-by.

Repeat until you have max. 4 contacts.

To edit an existing entry, select it and press , then select name/number and press .





Security settings

SIM lock

The SIM card is protected with a PIN code (Personal Identification Number). On this phone there are 3 options to handle the function:

- **On** - PIN code activated, you need to enter the PIN code every time the phone is started.
- **Off** - PIN code deactivated.
Warning, if SIM card is lost/stolen it is unprotected.
- **Auto** - You do not need to enter the PIN code when the phone is started, the phone remembers it automatically. If SIM card is moved to another phone (lost/stolen), the PIN code needs to be entered to unlock.

To set the PIN code options:





1. Press and hold  (on the side) >4 seconds.
2. Scroll to **Security** and press .
3. Select **SIM lock** and press .
4. Select **On**, **Off** or **Auto** and press  to enable or disable SIM lock.

Note!

You need to input the current PIN code to activate/deactivate SIM lock.

Menu lock



When Menu lock is **On** the phone can be used to receive and make calls, but the Menu/settings is not accessible.

1. Press and hold  (on the side) >4 seconds.
2. Scroll to **Security** and press .
3. Select **Menu lock** and press .
4. Select **On** or **Off** and press  to enable or disable Menu lock.

Note!

*You need to input the current Phone code to change this setting. The default Phone code is **1234**.*

Phone lock

1. Press and hold , scroll to **Security** and press .
2. Select **Phone lock**, select **On** or **Off** and press  to enable or disable Phone lock.



Note!

*You need to input the current Phone code to change this setting. The default Phone code is **1234**.*

Keylock

You can lock the keypad to prevent the keys being accidentally pressed, for example, when your phone is in your handbag. During a call, the phone can be operated normally. When you end or reject the call, the keypad will automatically be locked again.

Function



1. Press and hold  (on the side) >4 seconds.
2. Scroll to **Security** and press .
3. Scroll to **Keylock** and press .
4. Select **Function** and select **On** or **Off** using the side keys **+/-** to enable or disable keylock.

Note!







*If you set the Key lock function to **Off** the -key will not work.*

Auto key lock

Select one of the following options and press .

None	Lock/unlock the keypad manually with  .
30 sec	Keylock is activated after 30 seconds. Unlock the keypad with  .
1 min	Keylock is activated after 1 minute. Unlock the keypad with  .



Change Passwords (PIN/PIN2/Phone lock code)

1. Press and hold  (on the side) >4 seconds.
2. Scroll to **Security** and press .
3. Scroll to **Passwords** and press .
4. Select **PIN** and enter the current code and confirm with .
5. Enter a new code and confirm with .
6. Enter the new code again and confirm with .

Set up the **PIN2** and **Phone code** in the same way.

Reset

Resets the phone to the factory settings.

Input the phone lock password and press  and press to  confirm.

Note!

*You need to input the current Phone code to change this setting. The default Phone code is **1234**.*

Safety instructions

Warning!

The unit and the accessories can contain small parts. Keep all of the equipment out of the reach of small children.

Operating environment

Follow the rules and laws that apply wherever you are, and always turn off the unit whenever its use is prohibited or can cause interference or hazards. Only use the unit in its normal user position.

This unit complies with guidelines for radiation when it is used either in a normal position against your ear, or when it is at least 2.2 cm from your body. If the unit is carried close to your body in a case, belt holder or other holder, these holders should not contain any metal, and the product should be placed at the distance from your body specified above. Make sure that the distance instructions above are followed until the transfer is complete.

Parts of the unit are magnetic. The unit can attract metal objects. Do not keep credit cards or other magnetic media near the unit. There is a risk that information stored on them can be erased.

Medical units

The use of equipment that transmits radio signals, for example, mobile phones, can interfere with insufficiently protected medical equipment. Consult a doctor or the manufacturer of the equipment to determine if it has adequate protection against external radio signals, or if you have any questions. If notices have been put up at health care facilities instructing you to turn off the unit while you are there, you should comply. Hospitals and other health care facilities sometimes use equipment that can be sensitive to external radio signals.

Pacemakers

The Health Industry Manufacturers Association recommends that a minimum separation of 15 cm be maintained between a handheld wireless phone and a pacemaker to avoid potential interference with the pacemaker. Persons with pacemakers:

- Should always keep the phone more than 15 cm from their pacemaker when the phone is turned on
- Should not carry the phone in a breast pocket
- Should use the ear opposite the pacemaker to minimize the potential for interference

If you have any reason to suspect that interference is taking place, turn the phone off immediately.

Areas with explosion risk

Always turn off the unit when you are in an area where there is a risk of explosion. Follow all signs and instructions. There is a risk of explosion in places that include areas where you are normally requested to turn off your car engine. In these areas, sparks can cause explosion or fire which can lead to personal injury or even death.

Turn off the unit at filling stations, and any other place that has fuel pumps and auto repair facilities.

Follow the restrictions that apply to the use of radio equipment near places where fuel is stored and sold, chemical factories and places where blasting is in progress.

Areas with risk for explosion are often – but not always – clearly marked. This also applies to below decks on ships; the transport or storage of chemicals; vehicles that use liquid fuel (such as propane or butane); areas where the air contains chemicals or particles, such as grain, dust or metal powder.

Emergency calls

Important!

Mobile phones use radio signals, the mobile phone network, the terrestrial network and user-programmed functions. This means that connection cannot be guaranteed in all circumstances. Therefore, never rely only on a mobile phone for very important calls such as medical emergencies.

Hearing aids

This device should work with most hearing aid equipment in the market. However, full compatibility with all equipment cannot be promised.

Vehicles

Radio signals can affect electronic systems in motor vehicles (for example, electronic fuel injection, ABS brakes, automatic cruise control, air bag systems) that have been incorrectly installed or are inadequately protected. Contact the manufacturer or its representative for more information about your vehicle or any additional equipment.

Do not keep or transport flammable liquids, gases or explosives together with the unit or its accessories. For vehicles equipped with air bags: Remember that air bags fill with air with considerable force.

Do not place objects, including fixed or portable radio equipment in the area above the airbag or the area where it might expand. Serious injuries may be caused if the mobile phone equipment is incorrectly installed and the airbag fills with air.

It is prohibited to use the unit in flight. Turn off the unit before you board a plane. Using wireless telecom units inside a plane can pose risks to air safety and interfere with telecommunications. It may also be illegal.

Specific Absorption Rate (SAR)

This device meets applicable international safety requirements for exposure to radio waves.

Doro HandlePlus 334gsm measures 0.521 W/kg (GSM 900MHz) / 0.159 W/kg (DCS 1800MHz) measured over 10 g tissue. The maximum limit according to WHO is 2.0 W/kg measured over 10 g tissue.

Troubleshooting

Phone cannot be switched on

Battery charge low	Connect the power adapter and charge the battery for 12 hours.
---------------------------	--

Battery incorrectly installed	Check the installation of the battery.
--------------------------------------	--

Failure to charge the battery

Battery or charger damaged	Check the battery and charger.
-----------------------------------	--------------------------------

Battery recharged in temperatures < 0°C or > 40°C	Improve the charging environment.
--	-----------------------------------

Charger incorrectly connected to phone or power socket	Check the charger connections.
---	--------------------------------

Standby time decreases

Battery charge capacity too low	Install a new battery.
--	------------------------

Too far from base station, phone is constantly searching for signal	Searching the network consumes battery power. Find a place with a stronger signal, or temporarily turn off the phone.
--	---

PIN code not accepted

Wrong PIN code entered too many times	Enter the PUK code to change the PIN code, or contact the network operator.
--	---

SIM card error

SIM card damaged

Check the condition of the SIM card. If it is damaged, contact the network operator.

SIM card incorrectly installed

Check the installation of the SIM card. Remove the card and reinstall it.

SIM card dirty or damp

Wipe the contact surfaces of the SIM card with a clean cloth.

Failure to connect to network

SIM card invalid

Contact the network operator.

No coverage of GSM service

Contact the network operator.

Signal too weak

See *Weak signal* below.

Weak signal

Too far from base station

Try again from another location.

Network congestion

Try calling at a later time.

Echo or noise

Regional problem from bad network relay

Hang up and redial. This may switch to another network relay.

Failure to set a function

Function not supported or subscribed from network

Contact the network operator.

Care and maintenance

Your unit is a technically advanced product and should be treated with the greatest care. Negligence may void the warranty.

- Protect the unit from moisture. Rain/snowfall, moisture and all types of liquid can contain substances that corrode the electronic circuits. If the unit gets wet, you should remove the battery and allow the unit to dry completely before you replace it.
- Do not use or keep the unit in dusty, dirty environments. The unit's moving parts and electronic components can be damaged.
- Do not keep the unit in warm places. High temperatures can reduce the lifespan for electronic equipment, damage batteries and distort or melt certain plastics.
- Do not keep the unit in cold places. When the unit warms up to normal temperature, condensation can form on the inside which can damage the electronic circuits.
- Do not try to open the unit in any other way than that which is indicated here.
- Do not drop the unit. Do not knock or shake it either. If it is treated roughly the circuits and precision mechanics can be broken.
- Do not use strong chemicals to clean the unit.

The advice above applies to the unit, battery, mains adapter and other accessories. If the phone is not working as it should, please contact the place of purchase for service. Don't forget the receipt or a copy of the invoice.

Innehåll

Installation	3
Sätta i SIM-kortet och batteriet	3
Ladda batteriet	4
Använda telefonen	5
Aktivera telefonen	5
Att ringa	6
Ta emot ett samtal	6
Volymkontroll	6
Samtalsinformation	7
Displaysymboler	8
Övriga funktioner	9
Högtalarfunktion	9
Skriva in text	9
Knapplås	10
Headset	10
SOS-samtal	10
Knapp för nödsamtal	11

Inställningar	12
Datum & tid	12
Användarinställningar.....	14
Nödsamtal	16
SOS-samtal	19
Snabbval	20
Säkerhet	21
Säkerhetsinstruktioner	25
Felsökning	28
Skötsel och underhåll	31
Garanti och tekniska data	32

Installation

Varning!

Stäng av telefonen och koppla ur laddaren innan du tar bort batteriluckan.

Sätta i SIM-kortet och batteriet

Hållaren för SIM-kortet finns bakom batteriet.

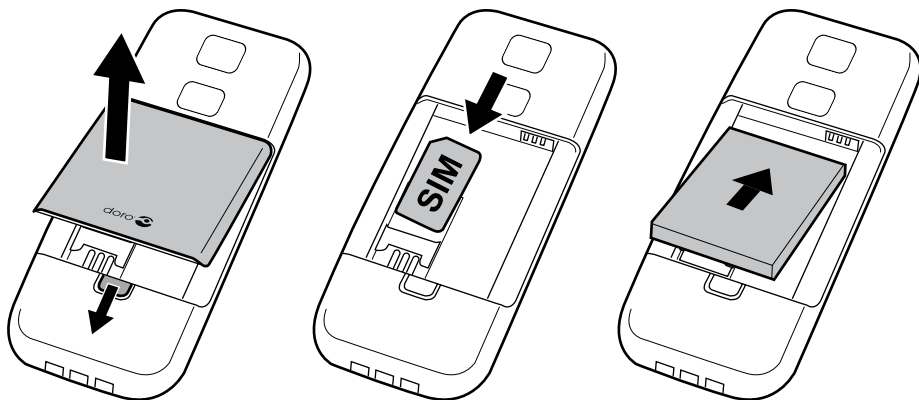

1. Ta bort batteriet om det redan är isatt.
2. Sätt i SIM-kortet genom att försiktigt skjuta in det i hållaren. Se till så att kontakterna på SIM-kortet är vända inåt och att det avklippta hörnet pekar uppåt. Var försiktig så att du inte skrapar eller böjer kontakterna på SIM-kortet.
3. Sätt i batteriet genom att skjuta in det i batterifacket med kontakterna vända uppåt åt höger.
4. Sätt tillbaka batterilocket.





Ladda batteriet

Varning!

Använd endast batterier, laddare och tillbehör som har godkänts för användning med den aktuella modellen. Om andra tillbehör kopplas in kan telefonens typgodkännande och garanti bli ogiltiga, dessutom kan det innebära fara.

När batteriet nästan är helt slut visas  på displayen och en varningssignal ljuder. Ladda upp batteriet genom att ansluta strömadaptern till vägguttaget och till uttaget för laddaren .

 visas kort när laddaren ansluts till telefonen och  när den dras ut. Batteriladdningsindikatorn aktiveras under laddning.

Det tar cirka 3 timmar att ladda batteriet.

 visas när laddningen är slutförd.

Obs!

Batteriet når inte full kapacitet förrän det har laddats 3-4 gånger.

Den omgivande temperaturen måste vara mellan 0° C och +40° C under laddning.

Batterier blir sämre ju äldre de är, vilket innebär att tiden för samtal och viloläge normalt minskar vid normal användning.

Använda telefonen

Aktivera telefonen

Tryck på och håll in  (på ovansidan) för att slå på/av telefonen. Följande meddelanden kan visas:



SIM-kortet saknas eller är felaktigt isatt.



SIM-kortet skadat eller ogiltigt.

Om SIM-kortet är giltigt men skyddat med en PIN-kod (personligt identifikationsnummer), visas **PIN:**.

Använd sidoknapparna **+/-** för att ange PIN-koden och tryck på .

Du kan radera med hjälp av .

Telefonen har 3 olika inställningsval för funktionen SIM-lås, se [Inställningar/Säkerhet/SIM-lås](#).

Obs!

Kontakta din nätoperatör om du inte fick någon PIN- eller PUK-kod tillsammans med ditt SIM-kort.



Försök: # anger hur många PIN-försök du har kvar. När inga försök återstår visas **SIM spärrat**. SIM-kortet måste då låsas upp med hjälp av PUK-koden.

1. Ange PUK-koden och bekräfta med .

2. Ange en ny PIN-kod och bekräfta med .

Ändra språk, tid och datum

Vid den första användningen måste språk, tid och datum ställas in för telefonen. Standardspråket bestäms av SIM-kortet.



Om din operatör stödjer automatisk tid/datum kommer du vid påslagning av telefonen att få en fråga om du vill uppdatera tiden. Tryck  för att uppdatera tiden eller tryck  för att avvisa den föreslagna tiden.

Se [Inställningar](#) för information om hur du ändrar språk, tid och datum.



Viktigt!

Tänk på att först utföra åtgärderna enligt [Inställningar](#) innan det går att ringa eller ta emot samtal.

Att ringa

1. Håll önskad snabbvals knapp (**A** till **D**) nedtryckt. Alternativt, tryck önskad snabbvals knapp (**A** till **D**) följt av .
2. Tryck  för att avsluta samtalet.

Ta emot ett samtal

1. Tryck på  för att svara. Tryck alternativt på  för att avvisa samtalet helt.
2. Tryck på  för att avsluta samtalet.

Volymkontroll

Använd sidoknapparna **+/-** under pågående samtal för att justera ljudvolymen. Volymnivån visas i displayen.

Samtalsinformation



Under ett samtal visas det uppringda eller inkommande telefonnumret samt hur länge samtalet har pågått.

Om den uppringande har skyddat nummer, visas **Okänd**.

Missat samtal























= Missat samtal

1. Tryck på  för att se det missade numret.
2. Tryck på  för att ringa numret.
3. Tryck på  för att radera samtalet.

Displaysymboler

	Signalstyrka		Knappplås på
	Ring + vibration		Batterinivå
	Headset är anslutet		Roaming (ansluten till annat telefonnät)

	SIM-kort saknas		Batteriladdare är ansluten
	Fel på SIM-kort		Laddaren ej ansluten
	Låser knappsats		Headset är anslutet
	Låser upp knappsats		Headset ej anslutet
	Endast nödsamtal		Handsfree på
	OK (bekräftat)		Handsfree av
	Batterinivå låg		Fel
	Ringer		Laddar (rörlig symbol)
	Inkommande samtal		Samtalet avslutat
	Söker		Missat samtal

Övriga funktioner

Högtalarfunktion (knapp)

Aktiverar högtalarläget **under samtal** vilket innebär att du kan prata utan att hålla i telefonen.

Tala tydligt in i mikrofonen på max 1 meters avstånd. Använd sidoknapparna **+/-** för att justera högtalarens ljudvolym.



Tryck på  för att återgå till normalt läge.

Obs!

Endast en person i taget kan prata med högtalarfunktionen. Telefonen växlar automatiskt mellan prata/lyssna och aktiveras när en person börjar prata. Starka ljud (musik, etc.) i bakgrunden kan försämra högtalarfunktionen.

Skriva in text



Använd sidoknapparna **+/-** för att skriva text och siffror.

Tryck upprepade gånger på sidoknapparna **+/-** tills det önskade tecknet visas. Vänta några sekunder innan du skriver in nästa tecken. Använd  för att flytta markören i texten. Radera med .

Viktigt!

Håll  (på sidan) nedtryckt > 4 sek. för att komma in i huvudmenynmenyn.

Knapplås

Tryck på och håll in  för att låsa/låsa upp knappsatsen. Du kan besvara inkommande samtal genom att trycka på  även om knapplåset är låst. Under samtalet är knappsatsen upplåst. När samtalet är avslutat låses knappsatsen på nytt.

Se *Inställningar* för alternativ angående knapplås.

Headset

När ett headset ansluts till telefonen fränkopplas den interna mikrofonen i telefonen automatiskt.

När du får ett inkommande samtal kan du använda svarsknappen på headsetsladden för att svara på och avsluta samtalet.

Varning!

Om du använder headset med hög volym kan du få hörselskador. Var noga med att justera ljudvolymen när du använder headset.

När du använder headsetet kan din förmåga att höra omgivningens ljud påverkas. Använd inte headsetet där det kan hota säkerheten.

SOS-samtal

Så länge telefonen är på kan du alltid ringa ett nödsamtal genom att trycka på **SOS-knappen**.

De flesta – men inte alla – nätverk accepterar samtal till 112 utan giltigt SIM-kort. Kontakta din nätoperatör för mer information.

Knapp för nödsamtal

Nödsamtalsfunktionen måste aktiveras före användning. Läs i *Inställningar* om hur du aktiverar den här funktionen och anger nödnummer.

För att ringa ett nödsamtal, tryck på och håll in knappen (☎) för nödsamtal på baksidan av telefonen under 3 sekunder, eller tryck på den två gånger inom 1 sekund. Telefonen skickar då ett nöd-SMS till alla nummer i **nummerlistan**. Telefonen ringer sedan upp det första numret i listan. Om samtalet inte besvaras inom 30 sekunder ringer telefonen upp nästa nummer. Uppringningen upprepas tre gånger eller tills dess samtalet besvaras eller  trycks in.

Obs!

Automatiska samtal till 112 är normalt sett inte tillåtna. Spara inte 112 i listan över nummer som ska ringas upp automatiskt.

En del privata säkerhetsbolag kan acceptera automatiska samtal från sina kunder. Kontakta alltid säkerhetsbolaget innan du lägger in deras nummer.











Inställningar

Obs!





Inställningarna i följande kapitel utförs i standbyläge.

Datum & tid

Ställa in tid och datum





1. Håll  (på sidan) nedtryckt minst 4 sekunder, för att komma in i menyn.
2. Bläddra fram till **Datum & tid** med sidoknapparna **+/-**.
3. Tryck .
4. Välj **Ange tid** och tryck .
5. Aktuell tid visas. Tryck .
6. Ange tid (TT:MM), med sidoknapparna **+/-**. Använd  för att flytta markören.
7. Tryck  för att bekräfta.
8. Välj **Ange datum** och tryck .
9. Aktuellt datum visas. Tryck .
10. Ange datum (DD/MM/ÅÅÅÅ) med sidoknapparna.
11. Tryck  för att bekräfta.
12. Tryck  en eller flera gånger för att gå ur menyn.

Ställa in format för tid

1. Håll  (på sidan) nedtryckt minst 4 sekunder, för att komma in i menyn.
2. Välj **Datum & tid** med sidoknapparna **+/-**.
3. Tryck på .
4. Välj **Tidsformat** och tryck .
5. Välj **12** (timmar) eller **24** (timmar).
6. Tryck  för att bekräfta.
7. Tryck på  en eller flera gånger för att gå ur menyn.







Ställa in automatisk dag/tid

Med vissa operatörer kan aktuell tid/datum erhållas automatiskt när telefonen slås på.







1. Håll  (på sidan) nedtryckt minst 4 sekunder, för att komma in i menyn.
2. Välj **Datum & tid** med sidoknapparna **+/-**.
3. Tryck på .
4. Bläddra fram till **Auto dag/tid** och tryck på .
5. Välj **Av** eller **På**.
6. Tryck på .
7. Tryck på  en eller flera gånger för att gå ur menyn.

Användarinställningar

Signaler







1. Håll  (på sidan) nedtryckt minst 4 sekunder, för att komma in i menyn.
2. Bläddra fram till **Inställning** med sidoknapparna **+/-**.
3. Tryck på .
4. Välj **Signaler** och tryck på .
5. Välj **Ringmelodi** och tryck på .
6. Bläddra upp/ned för att välja en ringsignal och den spelas upp.
7. Tryck  för att bekräfta eller  om du inte vill ändra.
8. Tryck på  en eller flera gånger för att gå ur menyn.

Volym

1. Håll  (på sidan) nedtryckt minst 4 sekunder, för att komma in i menyn.
2. Bläddra fram till **Inställning** med sidoknapparna **+/-**.
3. Tryck på .
4. Välj **Signaler** och tryck på .
5. Välj **Volym** och tryck på .
6. Bläddra upp/ned för att välja.
7. Tryck  för att bekräfta eller  om du inte vill ändra.
8. Tryck på  en eller flera gånger för att gå ur menyn.

Ändra språk



Standardspråk för telefonmenyerna bestäms av SIM-kortet. Du kan ändra detta till något av de andra språk som stöds av telefonen.

1. Håll  (på sidan) nedtryckt minst 4 sekunder, för att komma in i menyn.
2. Bläddra fram till **Inställning/User setup** med sidoknapparna **+/-**.
3. Tryck på .
4. Välj **Språk/Language** och tryck på .
5. Bläddra upp/ned för att välja språk.
6. Tryck  för att bekräfta eller  om du inte vill ändra.
7. Tryck på  en eller flera gånger för att gå ur menyn.

Nödsamtal

Inställningar för nödsamtalsknappen på telefonens baksida.

Se även *Övriga funktioner*.

1. Håll  (på sidan) nedtryckt minst 4 sekunder, för att komma in i menyn.
2. Bläddra fram till **Nödsamtal** med sidoknapparna **+/-**, och tryck på .
3. Välj **Aktivering** och tryck på  för att få fram följande inställningar:

Aktivering

Välj **Av**, **På Normal** eller **På (3)** och tryck på  för att aktivera/inaktivera nödsamtalsknappen på telefonens baksida.

Av	Funktionen avstängd.
På Normal	Nödsamtal rings upp genom att trycka på knappen på baksidan 2 gånger inom en sekund eller genom att hålla knappen intryckt i minst 3 sekunder.
På (3)	Nödsamtal rings upp genom att trycka på knappen på baksidan 3 gånger inom en sekund

Meddelande

Det förprogrammerade SMS-meddelande som skickas ut när nödsamtalsknappen (☎) trycks in.

Larminfo

Läs denna viktiga säkerhetsinformation innan du aktiverar nödsamtalsfunktionen.















Inkludera aldrig nummer med telefonsvarare, eftersom uppringningsekvensen avbryts så snart samtalet besvaras.

En del privata säkerhetsbolag kan acceptera automatiska samtal från sina kunder. Kontakta alltid säkerhetsbolaget innan du lägger in deras nummer.

Nummerlista

Lista över de nummer som kommer att ringas upp när nödsamtalsknappen (☎) trycks in.

Lägg till ett nummer i nummerlistan:











1. Håll  (på sidan) nedtryckt minst 4 sekunder, för att komma in i menyn.
 2. Bläddra till **Nödsamtal** med sidoknapparna **+/-**.
 3. Tryck på .
 4. Välj **Nummerlista** och tryck på .
 5. Välj **Tom** och tryck på .
 6. Välj **Namn** och tryck på .
 7. Ange ett namn på kontakten med sidoknapparna **+/-**.
Använd  för att flytta markören i texten.
Radera med .
 8. Tryck på .
 9. Välj **Nummer** och tryck på .
 10. Ange telefonnumret, med sidoknapparna **+/-**.
Radera med hjälp av .
 11. Tryck .
 12. Tryck  för att komma tillbaka till listan.
- Upprepa tills du har max 5 nödnummer.
- För att redigera en existerande post, välj den och tryck på .
- Välj sedan namn eller nummer och tryck på .
- Radera med hjälp av .

SOS-samtal

SOS-knappen är förprogrammerad att ringa 112.

Viktigt!











Eftersom denna telefon inte har någon vanlig knappats eller display rekommenderar vi att förprogrammeringen (112) bibehålls, då kan man alltid ringa 112 från denna telefon.

1. Håll  (på sidan) nedtryckt minst 4 sekunder, för att komma in i menyn.
2. Bläddra till **Nödsamtal** med sidoknapparna **+/-**.
3. Bläddra till **SOS-tangent** med sidoknapparna **+/-**.
4. Tryck på .
5. Välj **SOS** och tryck på .
6. SOS-tangenten är förprogrammerad
Ändra namnet med sidoknapparna **+/-** tryck på .
Använd  för att flytta markören.
Radera med hjälp av .
7. Välj **112** och tryck på .
8. Ange telefonnumret, med sidoknapparna **+/-**. Tryck  för att bekräfta. Använd  för att flytta markören.
Radera med hjälp av .
9. Tryck  för att komma tillbaka till listan.

Snabbval

Lägg till snabbvalsnummer.

Du kan ringa upp 4 förprogrammerade telefonkontakter med snabbvalsknapparna (A-D).

1. Håll  (på sidan) nedtryckt minst 4 sekunder för att komma in i menyn.
2. Bläddra fram till **Snabbval** med sidoknapparna **+/-**.
3. Tryck på .
4. Välj **Tom** och tryck på .
5. Välj **Namn** och tryck på .
6. Ange namn, med sidoknapparna **+/-**, (se *Skriva in text*) tryck därefter  för att bekräfta. Använd  för att flytta markören i texten. Radera med .
7. Bläddra fram till **Nummer** och tryck .
8. Ange nummer, med sidoknapparna **+/-**.
9. Tryck på  för att bekräfta eller  för att radera.
10. Tryck på  en eller flera gånger för att gå ur menyn.

Upprepa tills du har max 4 kontakter.

För att redigera en existerande post, välj den och tryck på .

Välj sedan **Ändra** eller **Radera** och tryck på .

Radera med .





Säkerhet

SIM-lås

SIM-kortet skyddas med en PIN-kod. Telefonen har 3 olika inställningsval för denna funktion:

- **PÅ** - PIN-koden aktiverad, koden måste anges varje gång telefonen startas.
- **Av** - PIN-koden avaktiverad, Varning, om telefonen stjäls/förläggs är telefonen oskyddad.
- **Auto** - Koden behöver inte anges vid varje uppstart, telefonen minns koden automatiskt. Om SIM-kortet flyttas till en annan telefon (stjäls/förläggs) måste koden anges.

Inställningar för PIN-kod:





1. Håll  (på sidan) nedtryckt minst 4 sekunder för att komma in i menyn.
2. Bläddra fram till **Säkerhet** och tryck på .
3. Bläddra fram till **SIM-lås** och tryck på .
4. Välj **SIM-lås**, välj **Av**, **På** eller **Auto** och tryck .

Obs!

Du måste ange din aktuella PIN-kod för att aktivera/avaktivera SIM-låset.

Meny-lås

När Meny-lås är **På** kan telefonen användas till att ringa- och ta emot samtal, men Meny/Inställningar är låsta.



1. Håll  (på sidan) nedtryckt minst 4 sekunder för att komma in i menyn.
2. Bläddra fram till **Säkerhet** och tryck på .
3. Bläddra fram till **Meny-lås** och tryck på .
4. Välj **Av** eller **På** och tryck  för att aktivera/avaktivera Meny-lås.

Obs!

*Du måste ange din aktuella telefonkod för att ändra denna inställning. Förinställd telefonkod är **1234**.*

Telefonkod

Telefonen kan ställas så att den frågar efter telefonkoden vid start.





1. Håll  (på sidan) nedtryckt minst 4 sekunder för att komma in i menyn.
2. Bläddra fram till **Säkerhet** och tryck på .
3. Välj **Telefonkod**, välj **Av** eller **På** och tryck .

Obs!

*Du måste ange din aktuella telefonkod för att ändra denna inställning. Förinställd telefonkod är **1234**.*





Knapplås

Du kan låsa knapparna och förhindra att de trycks ner av misstag, t.ex. när du har telefonen i handväskan. Under samtalet kan du använda telefonens alla funktioner som vanligt. När du avslutar eller avvisar ett samtal, låses knapparna automatiskt igen.







1. Håll  (på sidan) nedtryckt minst 4 sekunder för att komma in i menyn.
2. Bläddra fram till **Säkerhet** och tryck på .
3. Välj **Funktion** och tryck , välj **Av** eller **På** och tryck .

Viktigt!

Om du stänger av Knapplåsfunktionen, fungerar inte -knappen.

Ingen	Välj Ingen och tryck på  . Aktivera/deaktivera knappsatsen med  .
30 sek.	Ange tidsfördröjning för automatiskt knapplås, tryck  för ett bekräfta.
1 min.	Ange tidsfördröjning för automatiskt knapplås, tryck  för ett bekräfta.

Ändra lösen (PIN/PIN2/Telefonkod)

1. Håll  (på sidan) nedtryckt minst 4 sekunder för att komma in i menyn.
2. Bläddra fram **Säkerhet** och tryck .
3. Välj **Ändra lösen** och tryck på .
4. Bläddra fram önskad kod som ska ändras. Tryck .
5. Ange din aktuella kod och bekräfta med .
6. Ange en ny kod och bekräfta med .
7. Ange den nya koden på nytt och bekräfta med .

Återställa

Återställer telefonen till fabriksinställningarna.

Ange telefonkoden(1234 vid leverans) och tryck .

Säkerhetsinstruktioner

Varning!

**Telefonen och tillbehören kan innehålla små delar.
Behåll all utrustning på avstånd från små barn.**

Användningsmiljö

Följ de regler och lagar som gäller där du befinner dig och stäng alltid av telefonen på platser där den inte får användas eller kan orsaka störningar eller utgöra en risk. Använd endast telefonen i normal användningsposition.

Telefonen uppfyller riktlinjerna för strålning när den används antingen i normal position mot ditt öra eller när den är minst 2,2 cm (7/8 tum) från din kropp. Om telefonen förvaras nära din kropp i en väska, bälteshållare eller annan typ av hållare får dessa inte innehålla metall och telefonen ska placeras med ett avstånd från din kropp enligt ovan. Kontrollera att avståndsinstruktionerna följs tills överföringen är avslutad.

Vissa delar av telefonen är magnetiska. Telefonen kan attrahera metallföremål. Förvara inte kreditkort eller andra magnetiska föremål nära telefonen. Det finns risk för att den information som finns sparad på dessa raderas.

Medicinsk utrustning

Användning av utrustning som sänder radiosignaler t.ex. mobiltelefoner, kan störa otillräckligt skyddad medicinsk utrustning. Kontakta en läkare eller tillverkaren av utrustningen för att avgöra om den har tillräckligt skydd mot externa radiosignaler eller om du har några frågor. Stäng alltid av telefonen om det finns information om detta på vårdinrättningar av olika slag. Sjukhus och andra vårdinrättningar använder ibland utrustning som kan vara känslig för externa radiosignaler.

Pacemakers

Tillverkare av pacemakers rekommenderar ett avstånd på minst 15 cm mellan en trådlös telefon för att undvika störningar på pacemakern.

Personer med pacemakers:

- alltid hålla telefonen mer än 15 cm från sin pacemaker när telefonen slås på
- bör inte förvara telefonen i bröstfickan
- bör använda det öra som inte sitter på samma sida som pacemakern så att störningsrisken minimeras

Om du har skäl att misstänka att störning pågår, stäng genast av telefonen.

Områden med explosionsrisk

Stäng alltid av telefonen när du befinner dig i ett område med explosionsrisk. Följ alla skyltar och instruktioner. Explosionsrisk finns bl.a. på platser där du normalt ombeds att stänga av bilmotorn. Inom ett sådant område kan en gnista orsaka en explosion eller brand som i sin tur kan leda till personskador eller till och med dödsfall.

Stäng av telefonen på bensinstationer och alla andra platser med bränslepumpar och verkstäder.

Följ begränsningar som gäller användning av radioutrustning nära platser där bränsle förvaras och säljs, kemiska fabriker och platser där sprängning pågår.

Områden med explosionsrisk är ofta – men inte alltid – tydligt markerade. Detta gäller även under däck på fartyg, vid transport eller förvaring av kemikalier, i fordon som drivs med flytande bränsle (som t.ex. propan eller butan); i områden där luften innehåller kemikalier eller partiklar som spannmål, damm eller metallpulver.

Nödsamtal

Viktigt!

Mobiltelefoner som t.ex. denna telefon använder radiosignaler, mobiltelefonnätet, markbundet nät och användarprogrammerade funktioner. Detta medför att det inte går att garantera att det alltid går att ringa. Se därför till att inte vara helt beroende av en mobiltelefon för mycket viktiga samtal som t.ex. medicinska nödsituationer.

Hörapparater

Denna telefon ska fungera med de flesta hörapparater som finns på marknaden. Full kompatibilitet med alla apparater kan dock inte garanteras.

Fordon

Radiosignaler kan påverka elektroniska system i motorfordon (t.ex. elektronisk bränsleinsprutning, ABS-bromsar, farthållare, krockkuddar) som är felaktigt monterade eller saknar skydd. Kontakta tillverkaren eller dennes representant för mer information om ditt fordon eller annan utrustning.

Förvara eller transportera inte brännbara vätskor, gaser eller explosiva varor tillsammans med telefonen eller dess tillbehör. För bilar med krockkuddar: Glöm inte att krockkuddar fylls med luft med stor kraft.

Placera inte föremål, inklusive fast eller portabel radioutrustning i området vid krockkudden eller i området där den kan expandera. Om mobiltelefonutrustningen är felaktigt monterad och krockkudden fylls med luft kan skadorna bli allvarliga.

Det är förbjudet att använda telefonen när man flyger. Stäng av telefonen innan du går ombord på planet. Att använda apparater för trådlös kommunikation i ett flygplan kan medföra risker för luftsäkerheten och störa telekommunikationen. Det kan även vara olagligt.

Specifik absorptionsnivå (SAR)

Telefonen uppfyller tillämpliga internationella säkerhetskrav för exponering av radiovågor.

Doro HandlePlus 334gsm har uppmätts till 0.521 W/kg (GSM 900 MHz) / 0.159 W/kg (DCS 1800 MHz) uppmätt i 10 g vävnad. Maxgräns enligt WHO är 2 W/kg uppmätt i 10 g vävnad.

Felsökning

Telefonen går inte att slå på

Låg batteriladdning

Anslut adaptern och ladda batteriet i 12 timmar.

Batteriet felaktigt installerat

Kontrollera batteriinstallationen.

Det går inte att ladda batteriet

Skadat batteri eller skadad laddare

Kontrollera batteriet och laddaren.

Batteriet har laddats upp i en temperatur på $< 0^{\circ} \text{C}$ eller $> 40^{\circ} \text{C}$

Förbättra laddningsmiljön.

Laddaren är felaktigt ansluten till telefonen eller eluttaget

Kontrollera laddarens anslutningar.

Standbytiden minskar

Batteriladdningskapaciteten för låg

Installera ett nytt batteri.

För långt från basstationen, telefonen söker hela tiden efter signal

Att söka efter nätet drar mycket batteri. Hitta en plats med en starkare signal, eller stäng av telefonen tillfälligt.

PIN-kod accepteras inte

Fel PIN-kod angiven för många gånger

Ange PUK-koden för att ändra PIN-kod eller kontakta nätoperatören.

Det gick inte att ställa in en funktion

Funktionen stöds inte allt du abonnerar inte på denna tjänst

Kontakta nätoperatören.

Fel på SIM-kort

SIM-kortet skadat

Kontrollera status på SIM-kortet. Om kortet är skadat, kontakta nätoperatören.

SIM-kortet felaktigt installerat

Kontrollera installationen av SIM-kortet. Ta ut kortet och installera det på nytt.

SIM-kortet är smutsigt eller fuktigt

Torka kontaktytorna på SIM-kortet med en ren trasa.

Det gick inte att ansluta till nätet

SIM-kortet ogiltigt

Kontakta nätoperatören.

Ingen GSM-täckning

Kontakta nätoperatören.

Signalen är för svag

Se *Svag signal* nedan.

Svag signal**För långt från basstationen**

Försök igen från en annan plats.
Om du befinner dig inomhus, prova att ställa dig nära ett fönster. Greppa telefonen högre upp för att undvika att du täcker antennen som befinner sig i telefonens nedre del. Antennen har placerats där för att förbättra hörslingans funktion.

Överbelastning av nätet

Försök ringa senare.

Eko eller oljud**Regionalt problem orsakat av en dålig uppkoppling**

Lägg på och ring upp igen.
Detta kan göra att du växlas om till en annan uppkoppling.

Skötsel och underhåll

Telefonen är en tekniskt avancerad produkt och måste behandlas försiktigt. Oförsiktig behandling kan leda till att garantin blir ogiltig.

- Utsätt inte telefonen för fukt. Regn, snö, fukt och alla typer av vätskor innehåller ämnen som korroderar elektroniska kretsar. Om enheten blir blöt, måste du ta bort batteriet och låta telefonen torka helt innan batteriet sätts in på nytt.
- Använd eller förvara inte telefonen i dammiga och smutsiga miljöer. Telefonens rörliga delar och elektroniska komponenter kan skadas.
- Förvara inte telefonen på varma platser. Höga temperaturer kan reducera livslängden för elektronisk utrustning, skada batterier och deformera eller smälta vissa plastmaterial.
- Förvara inte telefonen på kalla platser. När telefonen värms upp till normal temperatur kan kondens bildas på insidan och skada de elektroniska kretsarna.
- Försök aldrig att öppna telefonen på något annat sätt än de som anges här.
- Tappa inte telefonen. Slå inte på den och skaka den inte. Om den hanteras ovarsamt kan kretsarna och precisionsmekaniken skadas.
- Använd inte starka kemikalier för att rengöra telefonen.

Råden ovan gäller för telefonen, batteriet, strömadaptern och andra tillbehör. Kontakta inköpsstället om telefonen inte fungerar som den ska. Glöm inte inköpskvittot eller en kopia av fakturan.

Garanti och tekniska data

Den här produkten omfattas av en garanti på 24 månader från inköpsdatum. Kontakta inköpsstället om ett fel inträffar under denna period. Kvitto eller liknande krävs för service- och underhållsarbeten under garantiperioden.

Garantin omfattar inte fel som orsakats av olyckor och liknande incidenter eller skador, fuktskador, misskötsel, onormal användning, felaktig service eller andra omständigheter som användaren ansvarar för. Garantin omfattar heller inte skador som orsakats av blixtnedslag eller andra spänningsvariationer. För säkerhets skull rekommenderar vi att du alltid kopplar ur laddaren under åskväder.

Batterierna är förbrukningsvaror och omfattas inte av garantin.

Garantin gäller inte om andra batterier än DORO:s originalbatterier har använts.

Specifikationer

Nätverk: GSM 900/DCS1800/PCS1900 Triple Band

Mått: 125 mm x 52 mm x 16 mm

Vikt: 95 g (inkl. batterier)

Batteri: 3,7 V/850 mAh li-jon-batteri

Försäkran om överensstämmelse

Doro intygar att **Doro HandlePlus 334gsm** uppfyller de grundläggande krav och andra relevanta bestämmelser som anges i direktiven 1999/5/EG (R&TTE) och 2002/95/EG (RoHS).

En kopia av denna försäkran finns på www.doro.com/dofc

Innhold

Installasjon	3
Installere SIM-kortet og batteriet	3
Lading	4
Betjening	5
Aktivere telefonen	5
Ringe	6
Svare	6
Volumregulering	7
Samtaleinformasjon	7
Skjersymboler	8
Tilleggsfunksjoner	9
Håndfrimodus	9
Angi tekst	9
Tastelås	10
Hodesett	10
SOS-anrop	10
Tast for nødanrop	11

Innstillinger	12
Dato og klokkeslett	12
Brukeroppsett	14
Nødsituasjon	15
SOS tast	18
Hurtigtaster.....	19
Sikkerhetsinnstillinger.....	20
Sikkerhetsinstruksjoner	24
Feilsøking	27
Pleie og vedlikehold	30
Garanti og tekniske data	31

Installasjon

Advarsel!

Slå av telefonen og koble fra laderen før du fjerner batteridekselet.

Installere SIM-kortet og batteriet

SIM-kortholderen er plassert under batteriet.

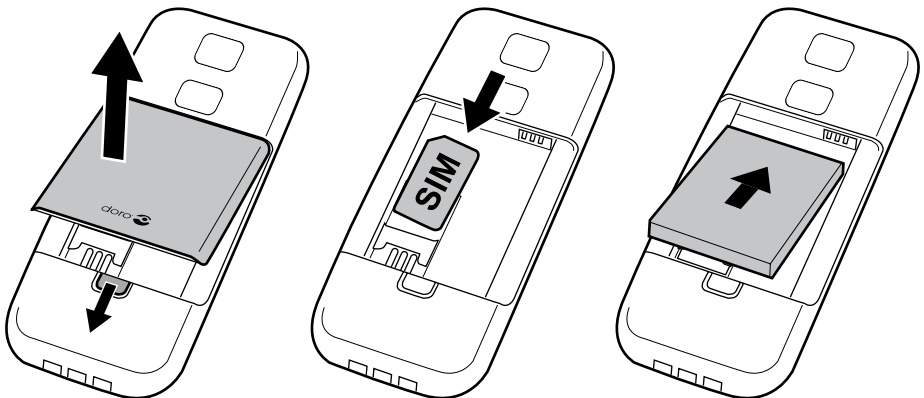

1. Fjern batteridekselet og batteriet hvis det allerede er installert.
2. Sett inn SIM-kortet ved å skyve det forsiktig inn i holderen. Pass på at kontaktflatene på SIM-kortet vender innover, og at det skrå hjørnet peker opp. Pass på så du ikke riper opp eller bøyer kontaktpunktene på SIM-kortet.
3. Sett inn batteriet ved å skyve det inn i batteriholderen med kontaktene oppover til høyre.
4. Sett på batteridekselet igjen.





Lading

Advarsel!

Bruk bare batterier, lader og tilbehør som er godkjent for bruk med akkurat denne modellen. Hvis du kobler til annet utstyr kan det medføre fare, og føre til at telefonens typegodkjenning og garanti blir ugyldig.

Når batterinivået blir lavt vises , og en varseltone høres. Batteriet lades ved å koble strømadapteren til en stikkontakt og til ladekontakten .

 vises kort når laderen kobles til telefonen, og  vises når den kobles fra igjen. En animert ladeindikator vises under lading.

Lad opp telefonen i 3 timer for å oppnå full batterilading.

 vises når ladingen er fullført.

Merk!

Full batterikapasitet oppnås når batteriet har blitt ladet 3-4 ganger.

Omgivelsestemperaturen må være mellom 0 °C og +40 °C under lading.

Batteriene brytes ned over tid, og derfor vil hvile- og samtaletiden normalt bli redusert ved regelmessig bruk.

Betjening

Aktivere telefonen



Trykk og hold inne  øverst på telefonen for å slå den på/av. Følgende meldinger kan vises:



SIM-kort mangler eller er feil installert.



SIM-kortet er skadet eller ugyldig.



Hvis SIM-kortet er gyldig, men beskyttet med en PIN-kode (Personal Identification Number), vises **PIN:**. Bruk sidetastene **+/-** til å angi PIN-koden og trykk . Slette med .

Telefonen har 3 alternativer for å håndtere SIM-låsfunksjonen, se [Innstillinger/Sikkerhet/SIM lås](#).

Merk!



Hvis PIN- og PUK-kodene ikke fulgte med SIM-kortet, kontakter du teleoperatøren.

Forsøk: # viser antall gjenstående forsøk på å taste riktig PIN-kode. Når alle forsøkene er brukt, vises **SIM blokk..** SIM-kortet må i så fall låses opp med PUK-koden (Personal Unblocking Key).

1. Tast PUK-koden og bekreft med .
2. Tast en ny PIN-kode og bekreft med .

Endre språk, klokkeslett og dato

Første gang telefonen brukes må språk, klokkeslett og dato stilles inn. Standardspråk fastsettes av SIM-kortet. Hvis teleoperatøren støtter automatisk innstilling av klokkeslett og dato, kan det være at du blir spurt om du vil oppdatere til foreslått klokkeslett og dato under installasjon.



Trykk  for å godta eller  for å avvise det foreslåtte klokkeslettet.

Se [Innstillinger](#) hvis du vil vite hvordan du endrer språk, klokkeslett og dato.



Viktig!

Pass på at du først utfører tiltakene beskrevet under [Innstillinger](#) før du kan bruke telefonen til å ringe eller svare på anrop.

Ring

1. Trykk og hold inne ønsket hurtigtaste (**A** til **D**).
Alternativt, trykk ønsket hurtigtaste (**A** till **D**) fulgt av .
2. Trykk  for å avslutte samtalen.

Svare

1. Trykk  for å svare.
Du kan også trykke  for å avvise anropet direkte.
2. Trykk  for å avslutte samtalen.

Volumregulering

Bruk sidetastene **+/-** til å justere lydvolument under samtale. Volumnivået vises på displayet.

Samtaleinformasjon



Mens en samtale pågår vises nummeret som ringer eller det oppringte nummeret, samt samtalens varighet.

Hvis den som ringer har hemmelig nummer, vises **Ukjent**.



Tapt anrop



Tapt anrop

1. Trykk  for å vis nummeret.
2. Trykk  for å ringe opp nummeret.
3. Trykk  for å slette anropet.

Skjersymboler

	Signalstyrke		Tastelås på
	Ringelyd + vibrasjon		Batterinivå
	Hodetelefoner tilkoblet		Roaming (tilkoblet et annet nettverk)



SIM-kort mangler



SIM-kortfeil



Tastelås aktiv



Låse opp tastene



Kun SOS-anrop



OK (bekreftet)



Lavt batterinivå



Ringer



Innkommende anrop



Søker



Lader tilkoblet



Lader frakoblet



Hodetelefoner tilkoblet



Hodesett frakoblet



Håndfri på



Håndfri av



Feil



Lader (animasjon)



Samtale avsluttet



Tapt anrop

Tilleggsfunksjoner

Håndfrimodus (tast)

Aktiverer håndfrimodus, slik at du kan snakke uten å holde telefonen.

Trykk  under samtale.

Snakk tydelig inn i mikrofonen fra en avstand på maksimalt 1 meter. Bruk sidetastene **+/-** til å justere høyttalervolumet.

Trykk  for å gå tilbake til normal modus.



Merk!

Med håndfrifunksjonen kan bare én person snakke av gangen. Vekslingen mellom tale/lytte utløses av lyden av en person som snakker. Høye lyder (musikk osv.) i bakgrunnen kan påvirke håndfrifunksjonen.

Angi tekst

Trykk på sidetastene **+/-** flere ganger før å angi tekst og tall.

Trykk flere ganger på tasten, til ønsket tegn vises.

Vent noen sekunder før du skriver inn neste tegn. Bruk  til å bevege markøren i teksten. Slette med .

Merk!

Trykk og hold inne  >4 sekunder, for å gå til menyen.

Tastelås

Hold inne  for å låse/låse opp tastaturet.

Innkommende samtaler kan besvares ved å trykke  selv om tastelåsen er på. Tastaturet er ulåst mens samtalen pågår. Når samtalen avsluttes eller avvises, låses tastaturet igjen.

Se [Innstillinger](#) for alternativer for tastelås.

Hodesett

Hvis du kobler til et hodesett, blir den innebygde høyttaler og mikrofon i telefonen automatisk koblet ut.

Når du mottar et anrop kan du bruke svartasten på hodesettkabelen til å besvare og avslutte samtaler.

Advarsel!

Høyt volum ved bruk av hodesett kan føre til hørselsskade.

Husk å justere volumet når du bruker hodesett.

Når du bruker hodetelefonene, kan evnen til å høre lyder utenfor påvirkes. Ikke bruk hodetelefonene der dette kan medføre en sikkerhetsfare.

SOS-anrop

Så lenge telefonen er slått på, kan du alltid ringe nødsamtaler ved å trykke på **SOS-tasten**.

De fleste – men ikke alle – nettverk godtar anrop til 112 uten gyldig SIM-kort. Kontakt teleoperatøren hvis du vil vite mer.

Tast for nødansrop

For å ringe et nødansrop trykker du og holder inne nødansroptasten (☎) på baksiden av telefonen i 3 sekunder, eller trykker den to ganger i løpet av 1 sekund. Telefonen sender en SMS-nødmelding til alle telefonnumre i **Nødnummerlisten**. Deretter ringer telefonen det første nummeret på listen. Hvis anropet ikke blir besvart innen 30 sekunder, ringes neste nummer. Anropene gjentas 3 ganger eller til anropet besvares, eller til du trykker .

Nødansropsfunksjonen må aktiveres før den kan brukes. Se [Innstillinger](#) hvis du vil vite hvordan du aktiverer denne funksjonen som beskrevet over eller med 3 tastetrykk, hvordan du angir nødnumre.

Merk!

Automatiske anrop til 112 er normalt ikke tillatt. Dette nummeret må ikke lagres i listen over numre som skal ringes opp automatisk.

Enkelte private sikkerhetsselskaper godtar automatiske oppringninger fra sine klienter. Kontakt alltid sikkerhetsselskapet før du programmerer nummeret.











Innstillinger

Merk!





Innstillingene som er beskrevet i dette kapittelet velges i hvilemodus.

Dato og klokkeslett





Stille dato og klokkeslett

1. Trykk og hold inne  (på siden) minst 4 sekunder.
2. Bla til **Tid og dato** med sidetastene **+/-**.
3. Trykk .
4. Velg **Angi tid** og trykk .
5. Aktuell tid visas. Trykk .
6. Angi klokkeslettet (TT:MM) med sidetastene **+/-**. Bruk  til å bevege markøren.
7. Trykk  for å bekrefte.
8. Velg **Angi dato** og trykk .
9. Trykk .
10. Angi datoen (DD/MM/ÅÅÅÅ) med sidetastene **+/-**.
11. Trykk  for å bekrefte.
12. Trykk  (flere ganger) for å gå tilbake til hvilemodus.

Stille inn klokkeslett-format

1. Trykk og hold inne  (på siden) minst 4 sekunder.
2. Velg **Tid og dato** med sidetastene **+/-**.
3. Trykk .
4. Bla til **Tidsformat** og trykk .
5. Velg **12** (timer) eller **24** (timer).
6. Trykk  for å bekrefte.
7. Trykk  (flere ganger) for å gå tilbake til hvilemodus.





Slå automatisk klokkeslett og dato på/av

1. Trykk og hold inne  (på siden) minst 4 sekunder.
2. Velg **Tid og dato** med sidetastene **+/-**.
3. Trykk .
4. Bla til **Auto tid** og trykk .
5. Velg **På/Av**.
6. Trykk .
7. Trykk  (flere ganger) for å gå tilbake til hvilemodus.







Brukeroppsett

Endre språk







Standardspråket for telefonmenyer fastsettes av SIM-kortet. Du kan endre dette til et annet av språkene som støttes av telefonen.

1. Trykk og hold inne  (på siden) minst 4 sekunder.
2. Bla til **Brukeroppsett/User setup** med sidetastene **+/-**.
3. Trykk .
4. Velg **Språk/Language** og trykk .
5. Bla opp/ned for å velge et språk
6. Trykk deretter .
7. Trykk  (flere ganger) for å gå tilbake til hvilemodus.

Toneinnstillinger



1. Trykk og hold inne  (på siden) minst 4 sekunder.
2. Bla til **Brukeroppsett** med sidetastene **+/-**.
3. Trykk .
4. Velg **Lydsignaler** og trykk .
5. Velg **Ringetone** og trykk .
6. Velg en av de tilgjengelige ringetonene. Ringetonen spilles av.
7. Trykk  for å bekrefte eller  for å forkaste endringene.
8. Trykk  (flere ganger) for å gå tilbake til hvilemodus.

Volum

1. Trykk og hold inne  (på siden) minst 4 sekunder.
2. Bla til **Brukeroppsett** med sidetastene **+/-**.
3. Trykk .
4. Velg **Lydsignaler** og trykk .
5. Velg **Volum** og trykk .
6. Bla opp/ned for å velge ringevolum.
7. Trykk  for å bekrefte eller  for å forkaste endringene.
8. Trykk  (flere ganger) for å gå tilbake til hvilemodus.

Nødsituasjon

Innstillinger for tastefunksjonen Nødanrop. Se også [Tilleggsfunksjoner](#).

1. Trykk og hold inne  (på siden) minst 4 sekunder.
2. Bla til **Nødsituasjon** med sidetastene **+/-** og trykk .
3. Velg **Aktivering** og trykk  for å velge følgende innstillinger:

Aktivering

Velg ett av de følgende alternativene og trykk .

Av	Nødanropstast deaktivert.
På normal	Nødanropstast aktivert. Trykk og hold inne tasten i >3 sekunder for å aktivere, eller trykk 2 ganger i løpet av 1 sekund.
På (3)	Nødanropstast aktivert. Trykk tasten 3 ganger i løpet av 1 sekund for å aktivere.

Melding

SMS-tekstmeldingen som sendes når nøddanropstasten (☎) trykkes inn. Trykk  (flere ganger) for å gå tilbake til hvilemodus.

Alarminformasjon















Les denne viktige sikkerhetsinformasjonen før du aktiverer Nøddanrop-funksjonen:



Vær forsiktig med å legge inn numre som besvares automatisk i listen, siden alarmsekvensen stopper så snart anropet blir besvart.

Nummerliste

Listen over numre som skal ringes opp hvis nødandropstasten (☎) trykkes inn.

Legg til et nytt nummer i nummerlisten

1. Trykk og hold inne  (på siden) minst 4 sekunder.
2. Bla til **Nødsituasjon** med sidetastene +/-.
3. Trykk  .
4. Velg **Nummerliste** og trykk  .
5. Velg **Tom** og trykk  .
6. Velg **Navn** og trykk  .
7. Angi navn med sidetastene +/-. Bruk  til å bevege markøren i teksten. Trykk  for å forkaste endringene.
8. Trykk  for å bekrefte.
9. Velg **Nummer** og trykk  .
10. Angi nummer med sidetastene +/-. Bruk  til å bevege markøren i teksten. Trykk  for å forkaste endringene.
11. Trykk  for å bekrefte. Trykk  .
12. Trykk  (flere ganger) for å gå tilbake til hvilemodus. Gjenta til du har max. 5 nødnumre.













Hvis du vil redigere en eksisterende oppføring, velger du den og trykker  , og velger deretter navn/numre og trykker  .

SOS tast

Viktig!

Sos knappen er forhåndsprogrammert til å ringe 112 (når simkort ikke er satt inn).













For å kunne ringe 112 ved hjelp av Sos knappen (når simkortet er satt inn) må man selv lagre 112, dette gjøres på følgende måte:



1. Trykk og hold inne  (på siden) minst 4 sekunder.
2. Bla til **Nødsituasjon** med sidetastene **+/-**, og trykk .
3. Velg **SOS tast** og trykk .
4. Velg **SOS** og trykk .
5. Endre navn med sidetastene **+/-**. Bruk  til å bevege markøren i teksten. Trykk  for å bekrefte. Trykk  for å forkaste endringene.
6. Velg **112** og trykk .
7. Angi nummer med sidetastene **+/-**. Bruk  til å bevege markøren i teksten. Trykk  for å bekrefte. Trykk  for å forkaste endringene.
8. Trykk  (flere ganger) for å gå tilbake til hvilemodus.

Hurtigtaster

Tastene **A**, **B**, **C** og **D** kan brukes som hurtigtaster.

Legge til hurtignumre (tastene A-D)

1. Trykk og hold inne  (på siden) minst 4 sekunder.
2. Bla til **Hurtignummer** med sidetastene **+/-**, og trykk .
3. Velg **Tom** og trykk .
4. Velg **Navn** og trykk .
5. Angi navn med sidetastene **+/-**. Bruk  til å bevege markøren i teksten. Trykk  for å bekrefte. Trykk  for å forkaste endringene.
6. Velg **Nummer** og trykk .
7. Angi nummer med sidetastene **+/-**. Bruk  til å bevege markøren i teksten. Trykk  for å bekrefte. Trykk  for å forkaste endringene.
8. Trykk  (flere ganger) for å gå tilbake til hvilemodus. Gjenta til du har max. 4 numre.

Hvis du vil redigere en eksisterende oppføring, velger du den og trykker , og velger deretter navn/numre og trykker .

Nå kan du ringe denne oppføringen direkte ved å trykke og hold inne **A**.

Gjenta for å legge til hurtignumre for tastene **B**, **C** og **D**.





Sikkerhetsinnstillinger

SIM-lås

SIM-kortet er beskyttet med en PIN-kode (Personal Identification Number). Telefonen har 3 alternativer for å håndtere denne funksjonen:

- **På** – PIN-kode aktivert, du må taste inn PIN-kode hver gang telefonen blir slått på.
- **Av** – PIN-kode er deaktivert.
Advarsel, hvis du mister SIM-kortet eller det blir stjålet, er det ubeskyttet.
- **Auto** – Du trenger ikke å taste inn PIN-kode når telefonen blir slått på, telefonen husker den automatisk. Hvis SIM-kortet blir flyttet til en annen telefon (tapt/stjålet), må PIN-koden tastes inn for å låse det opp.

Slik velger du PIN-kodealternativer:





1. Trykk og hold inne  (på siden) >4 sekunder.
2. Bla til **Sikkerhet** og trykk .
3. Velg **SIM-lås** og trykk .
4. Velg **På**, **Av** eller **Auto** og  for å aktivere eller deaktivere SIM-lås.

Merk!

Du må taste inn PIN-koden for å aktivere/deaktivere SIM-låsen.

Menylås





Hvis Menylås er **På** kan telefonen brukes til å ringe opp og motta anrop, men Meny/innstillinger er ikke tilgjengelig.

1. Trykk og hold inne  (på siden) >4 sekunder.
2. Bla til **Sikkerhet** og trykk .
3. Velg **Meny-lås** og trykk .
4. Velg **På** eller **Av** og trykk  for å aktivere eller deaktivere Meny lås.

Merk!

Du må taste inn telefonkoden for å endre denne innstillingen. Standardkoden er 1234.

Telefonlås

1. Trykk og hold inne  (på siden) minst 4 sekunder.
2. Bla til **Sikkerhet** med sidetastene **+/-**, og trykk .
3. Velg **Telefonlås** og trykk .
4. **På/Av** og trykk  for å aktivere/deaktivere telefonlåsen.





Telefonen kan stilles inn slik at du må taste telefonkoden når den slås på.

Merk!

*Du må taste inn telefonkoden for å endre.
Standardkoden er **1234**.*

Tastelås Av/På

Du kan låse tastaturet for å hindre at taster trykkes ned uten at det er meningen, for eksempel når du har telefonen i vesken. Under en samtale kan telefonen brukes som normalt. Når du avslutter eller avviser samtalen, blir tastaturet automatisk låst igjen.

1. Trykk og hold inne  (på siden) minst 4 sekunder.
2. Bla til **Sikkerhet** med sidetastene **+/-**, og trykk .
3. Velg **Tastelås** og trykk .
4. Velg **Funksjon og** velg **På/Av** og trykk  for å aktivere/deaktivere tastelås.





Velg tidsforsinkelsen for automatisk tastelås og bekreft med .

Note!

If you set the Key lock function to off the -key will not work.



Auto tastelås

Velg ett av de følgende alternativene og trykk .

Ingen	Velg Ingen Trykk  for å bekrefte. Aktivere/deaktivere tastelåsen med  .
30 sek.	Velg tidsforsinkelsen for automatisk tastelås og bekreft med  .
1 min	Velg tidsforsinkelsen for automatisk tastelås og bekreft med  .

Angi passord (PIN / PIN2 / telefonkod)

Endre PIN-kodene eller telefonpassordet:

1. Tast koden og bekreft med .
2. Tast en ny kode og bekreft med .
3. Tast inn den nye koden og bekreft med .

Nullstill

Tilbakestiller telefonen til fabrikkinnstillinger.

Tast inn telefonpassordet og trykk  for å nullstille.

Du må taste inn telefonkoden for å nulstille.

*Standardkoden er **1234**.*

Sikkerhetsinstruksjoner

Advarsel!

Apparatet og tilbehøret kan inneholde små deler. Alt utstyret må oppbevares utilgjengelig for små barn.

Betjeningsmiljø

Følg reglene og bestemmelsene som gjelder der du befinner deg, og slå alltid av apparatet der det er forbudt å bruke det eller der det kan forårsake forstyrrelser eller fare. Hold alltid apparatet i vanlig stilling når det brukes.

Dette apparatet samsvarer med retningslinjene for stråling når det brukes i vanlig stilling mot øret, eller når det er minst 2,2 cm fra kroppen. Hvis apparatet bæres tett inntil kroppen i et etui, en belteveske eller annen type holder, bør disse holderne ikke inneholde metall, og produktet bør plasseres så langt fra kroppen som angitt over. Forsikre deg om at avstandsinstruksen overholdes til overføringen er ferdig.

Deler av apparatet er magnetisk. Apparatet kan tiltrekke seg metallgjenstander. Unngå å oppbevare kredittkort eller andre magnetiske medier nær apparatet. Det er fare for at informasjonen som er lagret på mediet blir slettet.

Medisinsk utstyr

Bruk av utstyr som sender ut radiosignaler, for eksempel mobiltelefoner, kan forstyrre medisinsk utstyr som ikke er tilstrekkelig beskyttet. Rådfør deg med lege eller med produsenten av utstyret for å fastslå om utstyret har tilstrekkelig beskyttelse mot eksterne radiosignaler, eller hvis du har andre spørsmål. Hvis det er satt opp skilter ved pleieinstitusjoner der du blir bedt om å slå av apparatet, bør du følge denne instruksjonen. Noen sykehus og andre helseinstitusjoner bruker utstyr som kan være følsomt for eksterne radiosignaler.

Pacemakere

Forbundet for produsenter av medisinsk utstyr anbefaler en minsteavstand på 15 cm mellom håndholdte trådløse telefoner og pacemakere for å unngå potensiell forstyrrelse av pacemakeren. Personer med pacemakere:

- Må alltid holde telefonen minst 15 cm fra pacemakeren når telefonen er slått på
- Må ikke bære apparatet i brystlommen
- Må bruke øret som er lengst borte fra pacemakeren for å redusere faren for forstyrrelser til et minimum

Hvis du har grunn til å tro at det forekommer forstyrrelser, slår du av telefonen umiddelbart.

Områder med eksplosjonsfare

Slå alltid av apparatet når du befinner deg steder der det er eksplosjonsfare. Følg aller skilter og instruksjoner. Eksplosjonsfare finnes blant annet på steder der du vanligvis blir bedt om å stoppe bilmotoren. På slike steder kan en gnist føre til en eksplosjon eller brann som kan føre til personskader eller dødsfall.

Slå av apparatet på bensinstasjoner og andre steder der det er drivstoffpumper, samt på bilverksteder.

Følg begrensningene for bruk av radioutstyr nær steder der det oppbevares og selges drivstoff og nær kjemiske fabrikker og steder der det pågår sprengning.

Områder med eksplosjonsfare er ofte – men ikke alltid – tydelig merket. Dette gjelder også under dekk på skip, transport eller lagring av kjemikalier, kjøretøy som bruker flytende drivstoff (som propan eller butan), områder der luften inneholder kjemikalier eller partikler som korn, støv eller metallpulver.

Nødsamtaler

Viktig!

Mobiltelefoner bruker radiosignaler, mobiltelefonnettverket, bakkenettverket og brukerprogrammerte funksjoner. Dette betyr at forbindelse i alle situasjoner ikke kan garanteres. Derfor må du aldri stole

på mobiltelefonen alene når det gjelder viktige samtaler, for eksempel medisinske nødsituasjoner.

Høreapparater

Dette apparatet fungerer sammen med de fleste høreapparater på markedet. Vi kan imidlertid ikke garantere full kompatibilitet med alt utstyr.

Kjøretøy

Radiosignaler kan påvirke elektroniske systemer i motorkjøretøy (for eksempel elektronisk drivstoffinnsprøyting, ABS-bremser, automatisk hastighetskontroll, kollisjonsputer) som er feil montert eller som ikke er tilstrekkelig beskyttet. Kontakt produsenten eller en representant for denne hvis du vil vite mer om din bil eller eventuelt tilleggsutstyr.

Unngå å oppbevare eller transportere brennbare væsker, gasser eller eksplosiver sammen med apparatet eller tilbehøret. For biler med kollisjonsputer: Husk at kollisjonsputene fylles med luft med sterk kraft.

Unngå å plassere gjenstander i området over kollisjonsputen eller området der den blåses opp, inkludert fast eller flyttbart radioutstyr. Det kan føre til alvorlig skade hvis mobilutstyret er feilmontert og kollisjonsputen løses ut.

Det er forbudt å bruke apparatet mens du flyr. Slå av apparatet før du går ombord i fly. Bruk av trådløst telekommunikasjonsutstyr ombord i fly kan medføre fare for flysikkerheten og forstyrre radiokommunikasjonen. Det kan også være forbudt.

Feilsøking

Kan ikke slå på telefonen

Lavt batterinivå	Koble til strømadapteren og lad telefonen i 3 timer.
Batteriet er installert feil	Kontroller at batteriet er satt i riktig.

Batteriet lades ikke

Batteriet eller laderen er skadet	Kontroller batteriet og laderen.
Batteriet lades i temperaturer < 0 °C eller > 40 °C	Lad telefonen på et mer egnet sted.
Laderen er koblet feil til telefonen eller stikkontakten	Kontroller ladepluggene.

Batteriets varighet blir kortere

Batterikapasiteten er for lav	Monter et nytt batteri.
For langt fra basestasjonen, telefonen søker kontinuerlig etter signal	Søk etter nettverk øker strømforbruket. Finn et sted med sterkere signal, eller slå av telefonen midlertidig.

PIN-koden godtas ikke

Feil PIN-kode er tastet for mange ganger	Tast inn PUK-koden for å endre PIN-koden, eller kontakt teleoperatøren.
---	---

SIM-kortfeil

SIM-kortet er skadet	Kontroller SIM-kortet. Kontakt teleoperatøren hvis det er skadet.
SIM-kortet er satt i feil	Kontroller installasjonen av SIM-kortet. Fjern kortet og sett det inn på nytt.
SIM-kortet er skittent eller fuktig	Tørk av metallflatene på SIM-kortet med en ren klut.

Kan ikke koble til nettverket

SIM-kort ugyldig	Kontakt teleoperatøren.
Ingen GSM-dekning	Kontakt teleoperatøren.
For svakt signal	Se <i>Svakt signal</i> nedenfor.

Svakt signal

For langt fra basestasjonen	Prøv igjen på et annet sted. Ved innendørs bruk, prøv å beveg deg nærmere et vindu. Man kan også prøve å holde høyere oppe på telefonen fordi antennen er lokalisert nederst på telefonen for å forbedre høreslynge funksjonaliteten.
Nettverket er opptatt	Prøv igjen senere.

Ekko eller støy**Lokalt problem
på grunn av dårlig
Nettverksforbindelse**Legg på og ring opp på nytt.
Dette kan føre til at et annet
Nettverksforbindelse velges.**Kan ikke angi en funksjon****Funksjonen støttes ikke
eller du abonnerer ikke på
den**

Kontakt teleoperatøren.

Specific Absorption Rate (SAR)

Dette apparatet oppfyller gjeldende internasjonale sikkerhetskrav for eksponering mot radiobølger.

Doro HandlePlus 334gsm måler 0.521 W/kg (GSM 900MHz) / 0.159 W/kg (DCS 1800MHz) målt over 10 g vev. Maks.-grensen i henhold til WHO er 2,0 W/kg (målt over 10 g vev).

Pleie og vedlikehold

Dette apparatet er et teknisk avansert produkt som må behandles med omtanke. Misbruk kan føre til at garantien blir ugyldig.

- Apparatet må beskyttes mot fuktighet. Regn/snø, fuktighet og alle typer væske kan inneholde stoffer som får de elektroniske kretsene til å kortslutte. Hvis apparatet blir vått, fjerner du batteriet og lar apparatet tørke helt før du setter inn batteriet igjen.
- Apparatet må ikke brukes eller oppbevares på steder med mye støv eller skitt. Dette kan føre til at de bevegelige delene og de elektroniske komponentene blir skadet.
- Unngå å oppbevare apparatet på varme steder. Høye temperaturer kan redusere levetiden til elektronisk utstyr, skade batteriene og skade eller smelte enkelte plasttyper.
- Unngå å oppbevare apparatet på kalde steder. Når apparatet varmes opp til normal temperatur, kan det dannes kondens på innsiden, som kan skade de elektroniske kretsene.
- Prøv ikke å åpne apparatet på andre måter enn det som er beskrevet her.
- Unngå å slippe ned apparatet. Unngå å utsette apparatet for støt eller rystelser. Hvis apparatet håndteres uforsiktig, kan kretsene og finmekanikken bli ødelagt.
- Bruk ikke sterke kjemikalier til å rengjøre apparatet.

Rådene over gjelder apparatet, batteriet, strømadapteren og annet tilbehør. Kontakt forhandleren hvis telefonen ikke fungerer som den skal. Husk å ta med kvitteringen eller en kopi av fakturaen.

Garanti og tekniske data

Dette produktet har 24 måneders garanti fra kjøpsdato. Hvis det skulle oppstå feil i løpet av denne perioden kontakter du forhandleren. Garantiservice utføres kun mot forevisning av kjøpsbevis.

Garantien dekker ikke feil som skyldes ulykkestilfeller eller lignende, andre skader, inntrenging av væske, misbruk, unormal bruk, manglende vedlikehold eller lignende forhold fra kjøpers side. Garantien gjelder heller ikke feil forårsaket av tordenvær eller andre spenningsvariasjoner.

Vi anbefaler å koble ut laderen i tordenvær.

Batterier er forbruksartikler, og er ikke dekket av noen garanti.

Denne garantien gjelder ikke hvis det er brukt andre batterier enn DORO originalbatterier.

Reklamasjonsrett for privatkjøp ytes i henhold til gjeldende lovgivning.

Spesifikasjoner

Nettverk: GSM 900/DCS1800/PCS1900 Triple Band

Mål: 125 mm x 52 mm x 16 mm

Vekt: 95 g (inkludert batteri)

Batteri: 3,7V/850 mAh Li ion-batteri

Samsvarserklæring

Doro erklærer at apparatet **Doro HandlePlus 334gsm** oppfyller de viktigste kravene og andre relevante bestemmelser i direktivene 1999/5/EC (R&TTE) og 2002/95/EC (RoHS).

En kopi av samsvarserklæringen er tilgjengelig på www.doro.com/dofc

Indhold

Installation	3
Isættelse af SIM-kort og batteri	3
Opladning	4
Betjening	5
Aktivering af telefonen	5
Foretage opkald	6
Besvarelse af opkald	6
Lydstyrkeregulering	7
Opkaldsoplysninger	7
Ubesvaret opkald	7
Displaysymboler	8
Yderligere funktioner	9
Håndfri	9
Indtastning af tekst	9
Tastaturlås	10
Headset	10
Nødopkald	10
Nødopkaldstast	11

Indstillinger	12
Tid og dato	12
Opsætning	14
Nødopkald	15
SOS-opkald	18
Hurtigopkald	19
Sikkerhedsindstillinger	20
Sikkerhedsanvisninger.....	24
Fejlfinding	27
Pleje og vedligeholdelse	30
Garanti og tekniske data	31

Installation

Advarsel!

Sluk for telefonen og frakobl opladeren, inden du tager batteridækslet af.

Isættelse af SIM-kort og batteri

SIM-kortholderen sidder bag batteriet.

1. Aftag batteridækslet og udtag batteriet, hvis det ikke er fjernet.
2. Isæt forsigtigt SIM-kortet ved at skubbe det ind i holderen. Sørg for, at kontaktfladerne på SIM-kortet vender indad, og at det afskårne hjørne vender opad. Undgå at ridse eller bøje kontaktfladerne på SIM-kortet.
3. Isæt batteriet ved at skubbe det ind i batterirummet med kontaktfladerne opad og pegende mod højre.
4. Sæt batteridækslet på igen.

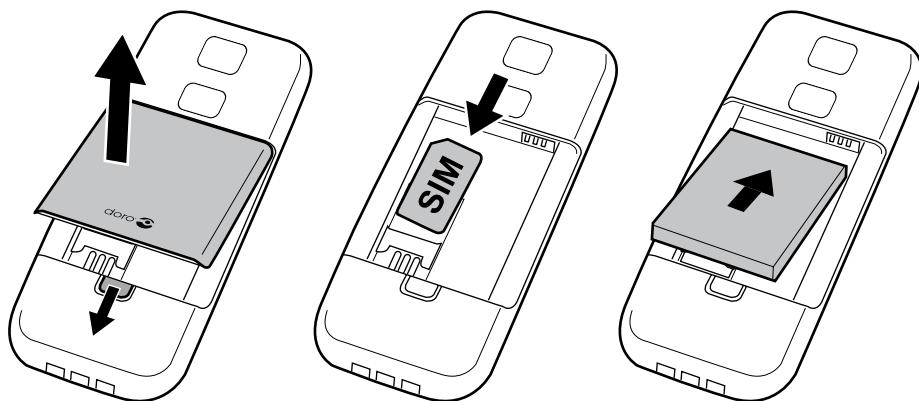



Opladning



Advarsel!

Brug kun batterier, ladere og tilbehør, der er godkendt til brug med netop denne model.

Tilslutning af andet tilbehør kan være farligt, og telefonens typegodkendelse og garanti kan bortfalde.

Når batteriet næsten er helt afladet, vises  og der høres et advarselssignal.

Batteriet oplades ved at tilslutte opladeren til stikkontakt og udgang for oplader .

 vises kort, når opladeren tilsluttes til telefonen, samt  når den frakobles. Indikatoren for batteriniveau aktiveres, når telefonen oplades.

Det tager cirka 3 timer at oplade batteriet helt.

 vises, når opladningen er fuldført.

Bemærk!

Fuld batterikapacitet opnås først, når batteriet er blevet opladet 3-4 gange.

Omgivelsestemperaturen skal være mellem 0 °C to +40 °C, når enheden oplades.

Batteriers kapacitet nedsættes med tiden. Det indebærer, at talletiden og standbytiden normalt bliver mindre ved regelmæssig brug.

Betjening

Aktivering af telefonen

Tryk på ⓘ øverst på telefonen, og hold den nede for at tænde eller slukke den. Herefter kan følgende meddelelser blive vist:



SIM-kort mangler eller er isat forkert.



SIM-kort er beskadiget eller ugyldigt.

Hvis SIM-kortet er gyldigt, men er beskyttet med en PIN-kode (Personal Identification Number), vises meddelelsen **PIN:**. Brug sidetasterne **+/-** til at angive PIN-koden, og tryk på . Slet ved at trykke på .

Denne telefon har 3 valgmuligheder til håndtering af funktionen SIM-lås, se [Indstillinger/Sikkerhed/SIM-lås](#).

Bemærk!

Hvis der ikke er leveret PIN- og PUK-koder med dit SIM-kort, skal du kontakte din teleudbyder.

Forsøg: # viser det resterende antal



*indtastningsforsøg af PIN-koden. Når der ikke er flere forsøg tilbage, vises meddelelsen **SIM Blokeret**.*

SIM-kortet skal herefter låses op ved hjælp af PUK-koden (Personal Unblocking Key).

1. Indtast PUK-koden, og bekræft med .

2. Indtast en ny PIN-kode, og bekræft med .

Ændring af sprog, tid og dato



Når telefonen tændes første gang, skal sprog, tid og dato angives. Standardsproget bestemmes i henhold til SIM-kortet. Hvis din teleudbyder understøtter automatisk indstilling af tid/dato, vil du muligvis blive spurgt, om du vil opdatere til det foreslåede klokkeslæt. Tryk på  for at acceptere eller på  for at afvise det foreslåede klokkeslæt.

Se [Indstillinger](#) for, hvordan du ændrer sprog, tid og dato.



Vigtigt!

Husk, at du først skal foretage indstillingerne under [Indstillinger](#), før du kan foretage eller modtage opkald.

Foretage opkald

1. Tryk på den ønskede hurtigvalgstast (**A** til **D**) og hold den nede.
Alternativt kan du trykke på den ønskede hurtigvalgstast (**A** til **D**) og derefter på .
2. Tryk på  for at afslutte opkaldet.

Besvarelse af opkald

1. Tryk på  for at besvare opkaldet.
Alternativt kan du trykke på  for at afvise opkaldet med det samme.
2. Tryk på  for at afslutte opkaldet.

Lydstyrkeregulering

Brug sidetasterne **+/-** til at justere lydstyrken **under samtale**. Lydstyrken angives i displayet.



Opkaldsoplysninger

Under et opkald vises det udgående eller indgående nummer samt den forløbne tid.





Hvis opkalderens nummer er skjult, vises meddelelsen **Skjult nr..**





















Ubesvaret opkald

 = Ubesvaret opkald

1. Tryk på  for at vise nummeret.
2. Tryk på  for at ringe op.
3. Tryk på  for at slette opkaldet.

Displaysymboler

	Signalstyrke		Tastaturlås til
	Ringetone + vibrator		Batteriniveau
	Headset tilsluttet		Roaming (sluttet til andet telefonnet)

	SIM-kort ikke isat		Oplader tilsluttet
	SIM-kort fejl		Oplader ikke tilsluttet
	Lydløs		Headset tilsluttet
	Tastatur låst op		Headset ikke tilsluttet
	Kun nødopkald		Håndfri til
	OK (bekræftet)		Håndfri fra
	Lavt batteriniveau		Fejl
	Ringes op		Oplader (animation)
	Indgående opkald		Opkald afsluttet
	Søger		Ubesvaret opkald

Yderligere funktioner

Håndfri (tast)

Aktiverer håndfri tilstand, som gør, at du kan tale uden at skulle holde telefonen.

Tal tydeligt i mikrofonen med en maks. afstand på 1 meter. Brug sidetasterne **+/-** til at justere lydstyrken for højttaleren.

Tryk på  for at vende tilbage til normal tilstand.

Bemærk!

Den håndfri funktion gør det kun muligt for én person at tale ad gangen. Skift mellem tale og lytning udløses af lyden fra personen, der taler. Høje lyde (musik osv.) i baggrunden kan forstyrre den håndfri funktion.

Indtastning af tekst

Tryk på sidetasterne **+/-** flere gange, indtil det ønskede tegn vises.

Vent få sekunder, inden du indtaster næste tegn.

Brug  til at flytte markøren i teksten. Slet med .

Bemærk!

Tryk på  og hold den nede >4 sekunder, for at komme til menuen.

Tastaturlås

Tryk på , og hold den inde for at aktivere/deaktivere tastaturlåsen.

Indgående opkald kan besvares ved at trykke på , også hvis tastaturlåsen er aktiveret. Under opkaldet er tastaturet ikke låst. Når opkaldet afsluttes eller afvises, låses tastaturet igen.

Se *Indstillinger* for yderligere indstillinger for tastaturlåsen.

Headset

Når et headset er tilsluttet, afbrydes telefonens interne mikrofon automatisk.

Når du modtager et opkald, kan du bruge svartasten på headsetledningen til at besvare og afslutte opkald.

Advarsel!

Anvendelse af headset ved høj lydstyrke kan forårsage høreskader. Husk at justere lydstyrken, når du bruger et headset.

Når du bruger headsettet, nedsættes evnen til at høre lyde udefra. Brug ikke headsettet, hvor det kan være til fare for din sikkerhed.

Nødopkald

Så længe telefonen er tændt, er det altid muligt at foretage nødopkald ved at trykke på **SOS-tasten**.

De fleste, men ikke alle, netværk accepterer opkald til 112 uden et gyldigt SIM-kort. Kontakt din teleudbyder for flere oplysninger.

Nødopkaldstast

Hvis du vil foretage et nødopkald, skal du trykke på nødopkaldstasten (☎) bag på telefonen og holde den inde i 3 sekunder eller trykke på den to gange inden for 1 sekund. Telefonen sender herefter en SMS med en nødbesked til alle telefonnumre i **Liste med nødtelefonnumre**. Telefonen ringer derefter op til det første nummer på listen. Hvis opkaldet ikke besvares inden for 30 sekunder, ringes der op til næste nummer på listen. Opkaldet gentages 3 gange eller indtil opkaldet besvares, eller indtil der trykkes på .

Nødopkaldsfunktionen skal aktiveres, inden den kan anvendes. Se [Indstillinger](#) for, hvordan du aktiverer denne funktion, og hvordan du indtaster nødopkaldsnumre.

Bemærk!

Automatiske opkald til 112 tillades normalt ikke. Dette nummer må ikke gemmes i listen med numre, der automatisk ringes op.

Nogle private sikkerhedsvirksomheder accepterer automatiske opkald fra deres kunder. Kontakt altid sikkerhedsvirksomheden, før du inkluderer deres nummer på listen.









Indstillinger

Bemærk!





Indstillingerne, beskrevet i dette afsnit, udføres i standbytilstand.

Tid og dato





Indstilling af tid og dato

1. Tryk på  (på siden) og hold den nede >4 sekunder.
2. Gå til **Tid og dato** brug sidetasterne **+/-**.
3. Tryk på .
4. Vælg **Indstil tid**, og tryk på .
5. Tryk på .
6. Indtast klokkeslættet (TT:MM) brug sidetasterne **+/-**.
Brug  til at flytte markøren.
7. Tryk på .
8. Vælg **Indstil dato** og tryk på .
9. Tryk på .
10. Indtast dato (DD/MM/ÅÅÅÅ) brug sidetasterne **+/-**.
Brug  til at flytte markøren.
11. Tryk på .
12. Tryk på  (flere gange) for at vende tilbage til standbytilstand.

Indstilling af tidsformat







1. Tryk på  (på siden) og hold den nede >4 sekunder.
2. Gå til **Tid og dato** brug sidetasterne +/–.
3. Tryk på .
4. Vælg **Tidsformat**, og tryk på .
5. Vælg **12** (timer) eller **24** (timer).
6. Tryk på .
7. Tryk på  (flere gange) for at vende tilbage til standbytilstand.

Aktivering/deaktivering af automatisk indstilling af tid







1. Tryk på  (på siden) og hold den nede.
2. Gå til **Tid og dato** brug sidetasterne +/–.
3. Tryk på .
4. Vælg **Autotid**, og tryk på .
5. Vælg **Til/Fra**.
6. Tryk på .
7. Tryk på  (flere gange) for at vende tilbage til standbytilstand.

Opsætning

Signaler





1. Tryk på  (på siden) og hold den nede >4 sekunder.
2. Gå til **Opsætning** brug sidetasterne **+/-**.
3. Tryk på .
4. Vælg **Signaler**, og tryk på .
5. Vælg **Ringetone**, og tryk på .
6. Vælg en af de tilgængelige ringetoner, som herefter afspilles.
7. Tryk  for at bekræfte valget, eller tryk på  for at fortryde ændringerne.
8. Tryk på  (flere gange) for at vende tilbage til standbytilstand.

Volumen

1. Tryk på  (på siden) og hold den nede >4 sekunder.
2. Gå til **Opsætning** brug sidetasterne **+/-**.
3. Tryk på .
4. Vælg **Signaler**, og tryk på .
5. Vælg **Volumen**, og tryk på .
6. Brug piletasterne til at ændre lydstyrken.
7. Tryk  for at bekræfte valget, eller tryk på  for at fortryde ændringerne.
8. Tryk på  (flere gange) for at vende tilbage til standbytilstand.

Ændring af sprog



Standardsproget for telefonens menuer bestemmes af SIM-kortet. Du kan ændre sproget til ethvert andet sprog, som telefonen understøtter.

1. Tryk på  (på siden) og hold den nede >4 sekunder.
2. Gå til **Opsætning/User setup** brug sidetasterne **+/-**.
3. Tryk på .
4. Vælg **Sprog/Language**, og tryk på .
5. Brug sidetasterne **+/-** til at vælge et sprog.
6. Tryk på .
7. Tryk på  (flere gange) for at vende tilbage til standbytilstand.

Nødopkald

Indstillinger for nødopkaldstasten.

Se også [Betjening/Nødopkald](#).

1. Tryk på  (på siden) og hold den nede >4 sekunder.
2. Vælg **Nødopkald** brug sidetasterne **+/-**.
3. Tryk **Aktivering** , og tryk på  for at få vist følgende indstillinger:

Aktivering

Vælg en af følgende indstillinger, og tryk på .

Fra	Nødopkaldstast deaktiveret.
Til	Nødopkaldstast aktiveret. Hvis du vil aktivere den, skal du trykke på tasten og holde den nede i >3 sekunder eller trykke på den 2 gange inden for 1 sekund.
Til (3)	Nødopkaldstast aktiveret. Tryk på tasten 3 gange inden for 1 sekund for at aktivere den.









Besked





Den besked, der sendes via SMS, når der trykkes på nødopkaldstasten.



Nummerliste

Oversigt med numre, som der ringes op til, når der trykkes på nødopkaldstasten (☎).

Tilføjelse af numre til nummerliste

1. Tryk på  (på siden) og hold den nede >4 sekunder.
2. Gå til **Nødopkald** brug sidetasterne +/-.
3. Tryk på .
4. Vælg **Nummerliste**, og tryk på .
5. Vælg **Tom**, og tryk på .
6. Vælg Navn, og tryk på .
7. Brug sidetasterne +/-, til at indtaste navnet.
Brug  til at flytte markøren. Slet med .
8. Tryk på .

9. Vælg **Nummer**, og tryk på .
10. Brug sidetasterne **+/-** og , til at indtaste nummeret.
Slet med .
11. Tryk på .
12. Tryk på  (flere gange) for at vende tilbage til standbytilstand.

For at redigere en eksisterende post, vælg denne og tryk på . Vælg derefter navn eller nummer og tryk på . Slet ved at trykke på .

Alarminfo













Læs disse vigtige sikkerhedsoplysninger, inden du aktiverer funktionen til nødopkald:

Sørg for ikke at inkludere numre med telefonsvar i listen, da sekvensen standses, når opkaldet besvares.

SOS-opkald

Vigtigt!













SOS-tasten er forprogrammeret til at ringe 112. Da denne telefon ikke har normalt tastatur eller display, anbefaler vi at forprogrammeringen (112) beholdes, så man altid kan ringe til 112 fra denne telefon.

1. Tryk på  (på siden) og hold den nede >4 sekunder.
2. Gå til **Nødopkald** brug sidetasterne **+/-**, tryk på .
3. Vælg **SOS-tast**, og tryk på .
4. Vælg **SOS**, og tryk på .
5. Brug sidetasterne **+/-**, til at ændre navnet. Brug  til at flytte markøren. Slet med .
6. Tryk på .
7. Vælg **112**, og tryk på .
8. Brug sidetasterne **+/-**, til at ændre nummeret. Brug  til at flytte markøren. Slet med .
9. Tryk på .
10. Tryk på  (flere gange) for at vende tilbage til standbytilstand.

Hurtigopkald



Tasterne **A**, **B**, **C** og **D** kan bruges til hurtigopkald.

Tilføjelse af numre til hurtigopkald

1. Tryk på  (på siden) og hold den nede >4 sekunder.
2. Gå til **Hurtigvalgstast** brug sidetasterne **+/-**, og tryk på .
3. Vælg **Tom**, og tryk på .
4. Vælg **Navn**, og tryk på .
5. Brug sidetasterne **+/-**, til at indtaste navnet. Brug  til at flytte markøren. Slet med .
6. Tryk på .
7. Vælg **Nummer**, og tryk på .
8. Brug sidetasterne **+/-**, til at indtaste nummeret. Brug  til at flytte markøren. Slet med .
9. Tryk på .
10. Tryk på  (flere gange) for at vende tilbage til standbytilstand.

Du kan nu foretage et hurtigopkald ved at trykke på **A**, og holde den inde.

Gentag fremgangsmåden for at tilføje hurtigopkaldsnumre til tasterne **B**, **C** og **D**.

For at redigere en eksisterende post, vælg denne og tryk på . Vælg derefter navn eller nummer og tryk på . Slet ved at trykke på .





Sikkerhedsindstillinger

SIM-lås

SIM-kortet er beskyttet med en PIN-kode (Personal Identification Number). Telefonen har 3 valgmuligheder til håndtering af funktionen:

- **Til** - PIN-kode aktiveret; du skal indtaste PIN-koden, hver gang telefonen tændes.
- **Fra** - PIN-kode deaktiveret.
Advarsel: Hvis SIM-kortet tabes/stjæles, vil det være ubeskyttet.
- **Auto** - Det er ikke nødvendigt at indtaste PIN-koden, når telefonen tændes. Telefonen husker automatisk koden. Hvis SIM-kortet flyttes til en anden telefon (tabes/stjæles), skal PIN-koden indtastes for at låse kortet op.

Sådan indstilles PIN-kodefunktionerne:





1. Hold  (på siden) inde i > 4 sekunder.
2. Gå til **Sikkerhed**, og tryk på .
3. Vælg **SIM-lås**, og tryk på .
4. Vælg **Til**, **Fra** eller **Auto**, og tryk på  for at aktivere eller deaktivere SIM-låsen.

Bemærk!

Du skal indtaste den aktuelle PIN-kode for at aktivere/deaktivere SIM-låsen.

Menulås





Når menulåsen er aktiv (**Til**), kan telefonen bruges til at modtage og foretage opkald, men Menu/Indstillinger vil ikke være tilgængelig.

1. Hold  (på siden) inde i > 4 sekunder.
2. Gå til **Sikkerhed**, og tryk på .
3. Vælg **Lås menuredigering.**, og tryk på .
4. Vælg **Til** eller **Fra**, og tryk på  for at aktivere eller deaktivere Menu-lås.

Bemærk!

Du skal indtaste den aktuelle telefonkode for at kunne ændre denne indstilling. Telefonkoden er som standard 1234.

Telefonlås

1. Tryk på  (på siden) og hold den nede >4 sekunder.
2. Gå til **Sikkerhed**, og tryk på .
3. Vælg **Telefonlås**, og tryk på .
4. Vælg **Til** eller **Fra**, og tryk på  for at aktivere eller deaktivere telefonlåsen.





Bemærk!

*Du skal indtaste den aktuelle telefonkode for at kunne ændre denne indstilling. Telefonkoden er som standard **1234**.*

Tastaturlås Til/Fra

Tastaturlåsen forhindrer, at taster trykkes ned ved en fejltagelse, når telefonen f.eks. ligger i en taske.



Du kan betjene telefonen på normal vis under et opkald. Når du afslutter eller afviser et opkald, låses tastaturet automatisk igen.

1. Tryk på  (på siden) og hold den nede >4 sekunder.
2. Gå til **Sikkerhed**, og tryk på .
3. Vælg **Tastaturlås**, og tryk på .
4. Vælg **Funktion** og vælg **Til** eller **Fra** med sidetasterne **+/-**, og tryk på  for at aktivere eller deaktivere tastaturlås.

OBS!





Hvis du deaktiverer tastaturlåsfunktionen, virker  ikke.

Vælg en af følgende indstillinger, og tryk på .

Ingen	Tryk på  for at aktivere/deaktivere den.
30 sek.	Tastaturlåsen aktiveres efter 30 sekunder. Tryk på  for at deaktivere den.
1 min	Tastaturlåsen aktiveres efter 1 min. Tryk på  for at deaktivere den.

Skift kode (PIN / PIN2 / Telefonkode)

Sådan ændrer du PIN-koderne eller adgangskode for telefonlås:

1. Tryk på  (på siden) og hold den nede >4 sekunder.
 2. Gå til **Sikkerhed**, og tryk på .
 3. Gå til **Skift kode**, og tryk på .
 4. Vælg **PIN**, indtast den nye kode, og bekræft med .
- PIN2** og **Telefonkode** indstilles på samme måde.

Nulstil

Nulstiller telefonen til fabriksindstillingerne.

Indtast koden til telefonlåsen, og tryk på  for at nulstille telefonen.

Bemærk!

*Du skal indtaste den aktuelle telefonkode for at kunne ændre denne indstilling. Telefonkoden er som standard **1234**.*

Sikkerhedsanvisninger

Advarsel!

Enheden og tilbehøret kan indeholde smådele.

Alt udstyr skal opbevares utilgængeligt for mindre børn.

Driftsmiljø

Følg altid alle regler og love, der er gældende, hvor du opholder dig, og sluk altid for enheden, hvor det ikke er tilladt at bruge den, eller hvor den kan virke forstyrrende eller indebære en risiko. Enheden må kun anvendes i normale brugersituationer.

Denne enhed opfylder de gældende regler for stråling, hvis den anvendes i den normale position mod øret, eller hvis den befinder sig mindst 2,2 cm fra kroppen. Hvis enheden bæres tæt på din krop i et etui, en bælteholder eller anden holder, må disse ikke indeholde metal, og produktet skal placeres i den afstand fra din krop, som er angivet ovenfor. Sørg for, at de angivne afstande overholdes, indtil transmissionen er afsluttet.

Dele af enheden er magnetisk. Enheden kan derfor tiltrække metaldele. Opbevar ikke kreditkort eller andre magnetiske medier i nærheden af enheden. Information lagret på sådanne enheder kan blive slettet.

Medicinsk udstyr

Brug af udstyr, der udsender radiosignaler, som for eksempel mobiltelefoner, kan forstyrre medicinsk udstyr, der ikke er tilstrækkeligt beskyttet. Kontakt en læge eller udstyrets producent for at afgøre, om det har tilstrækkelig beskyttelse mod eksterne radiosignaler, eller hvis du har spørgsmål. Hvis der er opslag på sygehuse og lignende med påbud om, at du skal slukke for enheden, når du er der, skal du overholde dette. Sygehuse anvender ofte udstyr, der kan være følsomt over for eksterne radiosignaler.

Pacemakere

Health Industry Manufacturers Association anbefaler, at der altid holdes en minimumsafstand på 15 cm mellem en håndholdt trådløs telefon og en pacemaker for at undgå potentiel interferens med pacemakere. Personer med pacemakere:

- Skal altid holde telefonen mere end 15 cm fra egen pacemaker, når telefonen er tændt.
- Må ikke bære enheden i en brystlomme.
- Skal anvende øret modsat pacemakere for at reducere potentiel interferens

Hvis du har mistanke om eventuel interferens, skal du øjeblikkeligt slukke telefonen.

Områder med risiko for eksplosion

Sluk altid enheden, når du opholder dig i et område med risiko for eksplosion. Følg altid skilte og anvisninger. Der er risiko for eksplosion på steder, hvor du normalt bliver bedt om at slukke bilens motor. På sådanne steder kan gnister forårsage eksplosion eller brand, som kan medføre personskader eller være dødbringende.

Sluk enheden på tankstationer og andre steder med brændstofpumper og på værksteder.

Følg restriktionerne for brug af radioudstyr, der gælder på steder, hvor man opbevarer eller sælger brændstof, kemiske fabrikker og steder med igangværende sprængningsarbejde.

Områder med risiko for eksplosion er oftest, men ikke altid, klart afmærkede. Dette gælder også under dæk på skibe, ved transport eller opbevaring af kemikalier, i biler, der anvender flydende brændstof (som propan eller butan), områder, hvor luften indeholder kemikalier eller partikler som korn, støv eller metalpulver.

Nødopkald

Vigtigt!

Mobiltelefoner anvender radiosignaler, mobiltelefonnet, jordnet og brugerprogrammerede funktioner. Det betyder, at der ikke altid kan garanteres forbindelse under alle forhold. Du bør derfor aldrig sætte din lid til en mobiltelefon alene, hvis du skal foretage meget vigtige opkald, for eksempel i nødsituationer.

Høreapparater

Denne enhed fungerer med de fleste høreapparater på markedet. Der kan dog ikke garanteres fuld kompatibilitet med enhver form for udstyr.

Køretøjer

Radiosignaler kan påvirke det elektroniske system i motorkøretøjer (f.eks. elektroniske brændstofindsprøjtningssystemer, blokeringsfri bremses, automatiske fartpiloter, airbagsystemer), der er installeret forkert eller er dårligt afskærmede. Kontakt producenten eller dennes repræsentant for at få flere oplysninger om dit køretøj og eventuelt ekstraudstyr.

Undlad at opbevare eller transportere brandfarlige væsker, gasser eller eksplosive emner sammen med enheden eller tilbehørsdelene. Køretøjer, der er udstyret med airbags: Husk, at airbags fyldes med luft med betydelig kraft.

Undlad derfor at anbringe genstande, herunder også fastmonteret eller bærbart radioudstyr, i området over airbagen eller i området, hvor den udløses. Hvis mobiltelefonudstyret er monteret forkert, og airbagen fyldes med luft, kan der opstå alvorlige skader.

Det er ikke tilladt at anvende enheden ombord på fly. Sluk for enheden, før du går ombord på flyet. Anvendelse af trådløse telekommunikationsenheder ombord på fly kan udgøre en sikkerhedsrisiko i luften og forstyrre telekommunikationen. Det kan desuden være ulovligt.

Fejlfinding

Telefonen kan ikke tændes

Lavt batteriniveau

Tilslut strømadapteren, og oplad batteriet i 12 timer.

Batteriet er ikke isat korrekt

Kontrollér, at batteriet er isat korrekt.

Batteriet kan ikke lades op

Batteri eller oplader er beskadiget

Kontrollér batteriet og opladeren.

Batteriet er blevet ladet op ved temperaturer < 0° C eller > 40° C

Sørg for et tilfredsstillende opladningsmiljø.

Opladeren er ikke tilsluttet korrekt til telefonen eller stikkontakten

Kontrollér opladerens tilslutninger.

Standbytid er blevet kortere

Batteriets opladningskapacitet er for lav

Udskift batteriet.

Telefonen er for langt fra modtagerstationen og søger konstant efter signal

Søgning efter netværk bruger meget strøm. Find et sted med stærkere signal, eller sluk telefonen midlertidigt.

PIN-kode accepteres ikke

PIN-koden er indtastet forkert for mange gange

Indtast PUK-koden for at ændre PIN-koden eller kontakt din teleudbyder.

Kan ikke indstille en funktion

Funktionen understøttes ikke eller er afmeldt fra netværket

Kontakt din teleudbyder.

SIM-kortfejl

SIM-kortet er beskadiget

Kontrollér SIM-kortets tilstand. Kontakt teleudbyderen, hvis kortet er beskadiget.

SIM-kortet er isat forkert

Kontrollér, at SIM-kortet er isat korrekt. Udtag kortet, og sæt det i igen.

SIM-kortet er snavset eller fugtigt

Tør SIM-kortets kontaktoverflader af med en ren klud.

Kan ikke oprette forbindelse til netværket

SIM-kortet er ugyldigt

Kontakt din teleudbyder.

Der er ingen GSM-dækning

Kontakt din teleudbyder.

Signalet er for svagt

Se *Svagt signal* nedenfor.

Svagt signal

Telefonen er for langt fra modtagerstationen

Prøv igen fra et andet sted.
Indendørs: Prøv at stille dig tættere på et vindue. Du kan også prøve at holde i mobilens øverste del da antennen sidder i nederste del for forbedret HAC-funktion.

Overbelastning af netværket

Prøv at ringe op på et senere tidspunkt.

Ekko eller støj

Regionalt problem på grund af en dårlig netværksforbindelse

Afbryd opkaldet og ring op igen. Dette kan medføre skift til en anden netværksforbindelse.

Specific Absorption Rate (SAR)

Dette apparat opfylder gældende internationale sikkerhedskrav for eksponering af radiobølger.

Målene for Doro HandlePlus 334gsm er 0.521 W/kg (GSM 900MHz) /

0.159 W/kg (DCS 1800MHz) målt over 10 g væv. WHO's maksimumgrænseværdier er 2,0 W/kg (målt over 10 g væv).

Pleje og vedligeholdelse

Din enhed er et teknisk avanceret produkt, der skal behandles forsigtigt. Garantien bliver ugyldig ved misbrug.

- Beskyt enheden mod fugt. Nedbør, fugt og alle former for væske kan indeholde emner, der korroderer de elektroniske kredsløb. Hvis enheden bliver våd, skal du tage batteriet ud og lade enheden tørre helt, før du installerer det igen.
- Undlad at bruge eller opbevare enheden i fugtige og snavsede omgivelser. Enhedens bevægelige dele og elektroniske komponenter kan tage skade.
- Undlad at opbevare enheden på varme steder. Høje temperaturer kan forkorte det elektroniske apparats levetid, ødelægge batterierne og deformere eller smelte visse plastdele.
- Undlad at opbevare enheden på kolde steder. Når enheden varmes op til normal temperatur, kan der dannes fugt på indersiden, så de elektroniske kredsløb kan blive ødelagt.
- Forsøg ikke at åbne enheden på andre måder end dem, der er angivet her.
- Undgå at tabe enheden. Undlad at slå på enheden eller at ryste den. Hvis den behandles voldsomt, kan printkortet og de finmekaniske dele blive ødelagt.
- Undlad at bruge stærke kemikalier til at rengøre enheden.

Ovenstående råd gælder både enheden samt batteri, lader og andet tilbehør. Hvis telefonen ikke virker, som den skal, skal du kontakte forhandleren for at få løst problemet. Husk købskvittering eller en kopi af fakturaen.

Garanti og tekniske data

Dette produkt har 24 måneders garanti fra købsdato. Ved eventuelle reklamationer skal du kontakte det sted, hvor du har købt apparatet. Garantiservice udføres kun mod forevisning af en gyldig købskvittering/fakturakopi.

Garantien dækker ikke, hvis fejlen skyldes ulykkestilfælde eller lignende, andre udefrakommende påvirkninger, indtrængende væske, skødesløshed, unormal brug eller lignende forhold fra købers side. Garantien dækker heller ikke fejl, som er opstået på grund af lynnedslag eller andre elektriske spændingsvariationer. Af sikkerhedsmæssige hensyn anbefaler vi, at du trækker ledningen til apparatet ud under tordenvejr.

Batterier er forbrugsdele og er ikke omfattet af nogen garanti.

Denne garanti gælder ikke, hvis der har været anvendt andre batterier end originale DORO-batterier.

Specifikationer

Netværk: GSM 900/DCS1800/PCS1900 Triple Band

Dimensioner: 125 mm x 52 mm x 16 mm

Vægt: 95 g (inklusive batterier)

Batteri: 3,7 V /850 mAh Li-ion-batteri

Overensstemmelseserklæring

Doro erklærer hermed, at **Doro HandlePlus 334gsm** er i overensstemmelse med de grundlæggende krav og øvrige relevante bestemmelser i Rådets direktiv 1999/5/EF (R&TTE) og 2002/95/EF (RoHS).

Et eksemplar af Overensstemmelseserklæringen findes på www.doro.com/dofc

Sisältö

Asentaminen	3
SIM-kortin ja akun asentaminen	3
Lataaminen	4
Käyttäminen	5
Puhelimen ottaminen käyttöön	5
Soittaminen	6
Vastaaminen	6
Äänenvoimakkuuden säätö.....	7
Puhelutiedot	7
Näytön symbolit	8
Lisätoiminnot	9
Handsfree-tila	9
Tekstin syöttäminen	9
Näppäinlukko.....	10
Kuulokemikrofoni	10
Hätäpuhelut.....	11
Turvapuhelupainike.....	11

Asetukset	13
Aika ja PVM	13
Käyttäjän asetukset.....	15
Turvapuhelupainike.....	16
Hätäpuhelupainike.....	19
Pikavalinta.....	20
Suojaus-asetukset.....	21
Turvaohjeet	25
Vianmääritys	28
Huolto ja kunnossapito	31
Takuu ja tekniset tiedot	32

Asentaminen

Varoitus!

Sammuta puhelin ja irrota laturi, ennen kuin irrotat akun kannen.

SIM-kortin ja akun asentaminen

SIM-kortin pidike on akun takana.

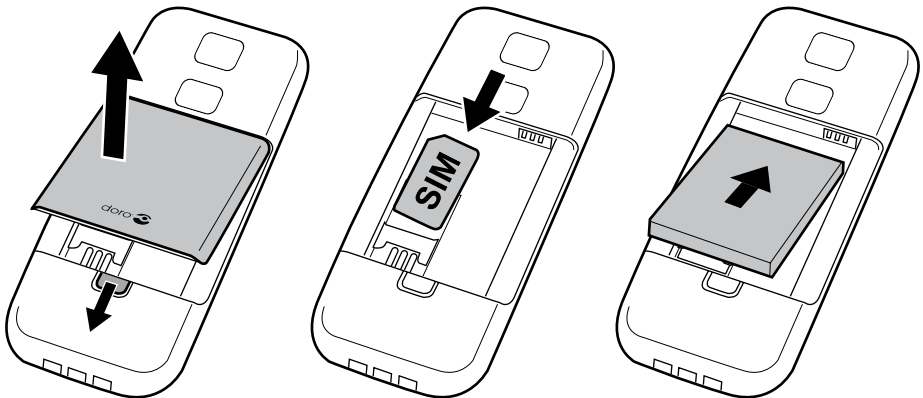

1. Irrota akkukotelon kansi ja akku, mikäli se on jo asennettu.
2. Aseta SIM-kortti liu'uttamalla se varovaisesti pidikkeeseen. Varmista, että SIM-kortin koskettimet ovat alaspäin ja viisto kulma osoittaa ylöspäin. Älä naarmuta tai taivuta SIM-kortin koskettimia.
3. Aseta akku paikalleen liu'uttamalla se akkukoteloon siten, että akun koskettimet ovat oikeassa yläkulmassa.
4. Aseta akkukotelon kansi takaisin.





Lataaminen

Varoitus!

Käytä ainoastaan tämän puhelimen kanssa käytettäviksi tarkoitettuja akkuja, latauslaitteita ja varusteita. Muiden lisävarusteiden käyttäminen voi olla vaarallista, ja ne voivat mitätöidä puhelimen tyyppihyväksynnän ja takuun.

Kun akku on lähes tyhjä, näytössä näkyy  ja kuuluu varoitusääni. Lataa akku kytkemällä verkkovirtasovitin pistorasiaan ja laturin liitääntään .

 näkyy näytössä, kun laturi kytketään puhelimeen ja  näkyy, kun se irrotetaan. Latauksen ilmaisin liikkuu latauksen aikana.

Akun latautuminen täyteen kestää noin kolme tuntia.

 näkyy näytössä, kun lataus on valmis.

Ota huomioon!

Akun täysi varauskyky saavutetaan, kun akkua on ladattu 3–4 kertaa.

Ympäristön lämpötila on oltava 0 °C – +40 °C latauksen aikana.

Akut kuluvat käytössä. On normaalia, että puheaika ja valmiusaika lyhenevät säännöllisessä käytössä.

Käyttäminen

Puhelimen ottaminen käyttöön

Puhelin kytketään päälle ja sammutetaan painamalla pitkään -näppäintä.



Näyttöön saattaa tulla seuraavia viestejä:



SIM-kortti puuttuu tai asetettu väärin.



SIM-kortti vaurioitunut tai ei se kelpaa.

Jos SIM-kortti on oikea, mutta se on suojattu PIN-koodilla (Personal Identification Number), näyttöön tulee **PIN:** Anna PIN-koodi sivupainikkeilla **+/-** (kts. Tekstin syöttäminen) ja paina  kun koodi on syötetty. Voit poistaa merkkejä painamalla .



Tässä puhelimessa SIM-kortin lukitustoiminnossa on kolme vaihtoehtoa, katso kohta [Asetukset/Suojaus/SIM:n lukitus](#).

Ota huomioon!



Jos SIM-kortin mukana ei toimitettu PIN- ja PUK-koodeja, ota yhteyttä verkko-operaattoriisi.

Jäljellä: # näyttää jäljellä olevien PIN-yritysten määrän. Kun yrityksiä ei ole enää jäljellä, näyttöön tulee **SIM estetty**.

SIM-kortti on nyt avattava PUK-koodilla (Personal Unblocking Key).

1. Syötä PUK-koodi ja vahvista se painamalla .
2. Syötä uusi PIN-koodi ja vahvista se painamalla .

Kielen, kellonajan ja päivämäärän vaihtaminen

Jos operaattori tukee automaattista kellonajan ja päivämäärän asettamista, sinulta saatetaan kysyä asennuksen aikana, haluatko päivittää ehdotettuun aikaan. Hyväksy ehdotettu aika painamalla  tai hylkää se painamalla .

Puhelimen kieli, kellonaika ja päivämäärä on asetettava ensimmäisellä käyttökerralla.



SIM-kortti määrittää oletuskielen.

Lisätietoja kielen, kellonajan ja päivämäärän muuttamisesta on kohdassa [Asetukset](#).



Tärkeää!

Ennen kuin voit soittaa puhelimella, sinun on suoritettava kohdassa [Asetukset](#) määritetyt toimet.

Soittaminen

1. Paina haluamaasi pikavalintanäppäintä (**A – D**) pitkään. **Vaihtoehtoisesti** voit painaa haluamaasi pikavalintanäppäintä (**A – D**) ja painaa -näppäintä.
2. Lopeta puhelu painamalla .

Vastaaminen

1. Vastaa puheluun painamalla . **Vaihtoehtoisesti** voit hylätä puhelun suoraan painamalla .
2. Lopeta puhelu painamalla .

Äänvoimakkuuden säätö

Säädä äänvoimakkuutta puhelun aikana sivunäppäimillä **+/-**. Äänvoimakkuuden taso näkyy näytössä.

Puhelutiedot

Puhelun aikana näytöllä näkyy toisen osapuolen puhelinnumero ja puhelun kesto.



Jos soittajan numero on salattu, näytöllä näkyy

Tuntematon.







Vastaamaton puhelu



= Vastaamaton puhelu

1. Näet vastaamattoman numeron painamalla .
2. Voit soittaa numeroon painamalla .
3. Voit poistaa sen painamalla .

Näytön symbolit

	Signaalinvoimakkuus		Näppäinlukko käytössä
	Soittoääni ja värinä		Akun lataustaso
	Kuuloke käytössä		Verkkovierailu (yhdistetty toiseen verkkoon)

	SIM-kortti puuttuu		Laturi kytketty
	SIM-korttivirhe		Laturi irrotettu
	Näppäimet lukittu		Kuuloke käytössä
	Näppäinlukon avaaminen		Kuuloke irrotettu
	Hätäpuhelut		Handsfree käytössä
	OK (vahvistettu)		Handsfree pois käytöstä
	Akun varaus vähissä		Virhe
	Soittaa		Ladataan (animoitu)
	Saapuva puhelu		Puhelu lopetettu
	Haetaan		Vastaamaton puhelu

Lisätoiminnot

Handsfree-tila (-näppäin)

Aktivoi handsfree-tilan puhelun aikana, voit puhua pitämättä puhelimesta kiinni.

Puhe selkeästi mikrofoniin korkeintaan yhden metrin etäisyydeltä. Säädä kaiuttimen äänenvoimakkuutta sivunäppäimillä **+/-**.

Voit palata valmiustilaan painamalla .



Ota huomioon!

Handsfree-toiminto mahdollistaa vain yhden ihmisen puhumisen kerrallaan. Puhumisen ja kuuntelemisen välinen vaihto toteutetaan puhuvan ihmisen puheen mukaan. Kovat taustaäänet (esim. musiikki) saattavat häiritä handsfree-toimintoa.

Tekstin syöttäminen

Teksti (ja numerot) esim. pikavalintojen nimi ja numero syötetään valitsemalla merkit/numerot painamalla sivupainikkeita **+/-** toistuvasti.

Paina näppäintä uudelleen kunnes näkyviin tulee haluttu merkki. Odota pari sekuntia ennen kuin syötät seuraavan merkin.

Voit siirtää osoitinta tekstin sisällä -painikkeen avulla. Voit poistaa merkkejä painamalla .

Ota huomioon!

Paina -painiketta (sivulla) yli 4 sekunnin ajan päästäksesi päävalikkoon.

Näppäinlukko

Avaa/lukitse näppäimistö pitämällä  painettuna.

Puheluihin voidaan vastata painamalla , vaikka näppäinlukko on päällä. Näppäinlukko ei ole päällä puhelun aikana. Kun puhelu päätetään tai hylätään, näppäimet lukitaan uudelleen.

Lisätietoja näppäinlukosta on kohdassa [Asetukset](#).

Kuulokemikrofoni

Kun kuulokemikrofoni on kytketty, puhelimen sisäinen mikrofoni kytketään automaattisesti pois käytöstä.

Voit vastata saapuviin puheluihin ja lopettaa puheluita kuulokemikrofonin johdon painikkeella.

Varoitus!

Kuulokemikrofonin liian suuri äänenvoimakkuus voi aiheuttaa kuulovaurioita. Säädä kuulokkeiden äänenvoimakkuutta varovasti.

Kuulokkeiden käyttäminen voi vaikuttaa kykyysi kuulla ulkopuolisia ääniä. Älä käytä kuulokkeita silloin, kun se voi vaarantaa turvallisuutesi.

Hätäpuhelut

Aina kun puhelin on päällä ja sillä on yhteys matkapuhelinverkkoon, hätäpuhelu voidaan soittaa painamalla **SOS-hätäpuhelupainiketta**.

Useimmat, mutta eivät kaikki, verkot hyväksyvät 112-puhelut ilman kelpollista SIM-korttia.

Lisätietoja saat teleoperaattoriltasi.

Turvapuhelupainike

Voit soittaa turvapuhelun painamalla puhelimen takana olevaa turvapuhelupainiketta (☎) 3 sekunnin ajan tai painamalla sitä kaksi kertaa sekunnin sisällä.

Puhelin lähettää tekstiviestin kaikkiin

Turvanumeroluettelon numeroihin. Sen jälkeen puhelin soittaa luettelon ensimmäiseen numeroon.

Jos puheluun ei vastata 30 sekunnin kuluessa, puhelin soittaa seuraavaan numeroon. Soittaminen toistetaan 3 kertaa tai kunnes puheluun vastataan, tai kunnes painetaan .

Turvapuhelutoiminto on aktivoitava ennen käyttämistä. Lisätietoja toiminnon aktivoimisesta ja numeroiden syöttämisestä on kohdassa [Asetukset](#).

Ota huomioon!

Automaattisia puheluita numeroon 112 ei sallita.

Älä tallenna tätä numero automaattisesti soitettavien numeroiden luetteloon.

Jotkin yksityiset turvallisuusyritykset hyväksyvät automaattiset puhelut asiakkailtaan. Ota aina yhteyttä turvallisuusyritykseen ennen sen numeron ohjelmoimista.















Asetukset

Ota huomioon!





Tässä kappaleessa kuvatut asetukset suoritetaan valmiustilassa.

Aika ja PVM

Kellonajan ja päivämäärän asettaminen







1. Paina -painiketta (sivulla) yli 4 sekunnin ajan.
2. Siirry kohtaan **Aika ja PVM** sivupainikkeiden **+/-** avulla.
3. Paina .
4. Valitse **Aseta aika** ja paina .
5. Näytössä näkyy kellonaika. Paina .
6. Syötä kellonaika (hh:mm) sivupainikkeiden **+/-** avulla. Siirrä osoitinta -painikkeella. Voit poistaa merkkejä painamalla .
7. Vahvista painamalla .
8. Valitse **Aseta pvm** ja paina .
9. Näytössä näkyy päivämäärä. Paina .
10. Syötä päivämäärä (pp/kk/vvvv) sivupainikkeiden **+/-** avulla. Siirrä osoitinta -painikkeella. Voit poistaa merkkejä painamalla .
11. Vahvista painamalla  tai hylkää muutokset painamalla .
12. Palaa valmiustilaan painamalla -painiketta kerran tai useammin.

Ajan esitysmuodon asettaminen

1. Paina -painiketta (sivulla) yli 4 sekunnin ajan.
2. Siirry kohtaan **Aika ja PVM** sivupainikkeiden **+/-** avulla.
3. Paina .
4. Valitse **Ajan esitystapa** ja paina .
5. Valitse **12** (h) tai **24** (h).
6. Vahvasta painamalla .
7. Palaa valmiustilaan painamalla -painiketta kerran tai useammin.







Automaattisen ajan asettaminen päälle/pois

Valitse tunnistetaanko kellonaika ja päivämäärä automaattisesti operaattorin signaalista, kun puhelimeen kytketään virta. Ei toimi kaikilla operaattoreilla.







1. Paina -painiketta (sivulla) pitkään.
2. Siirry kohtaan **Aika ja PVM** sivupainikkeiden **+/-** avulla.
3. Paina .
4. Valitse **Auto aika** ja paina .
5. Valitse **Päälle** tai **Pois**.
6. Vahvasta painamalla  tai hylkää muutokset painamalla .
7. Palaa valmiustilaan painamalla -painiketta kerran tai useammin.

Käyttäjän asetukset

Ääniasetukset







1. Paina -painiketta (sivulla) yli 4 sekunnin ajan.
2. Siirry kohtaan **Asetukset** sivupainikkeiden **+/-** avulla.
3. Paina .
4. Valitse **Äänen asetus** ja paina .
5. Valitse **Saapuva puhelu** ja paina .
6. Valitse jokin käytettävissä olevista soittoäänistä sivupainikkeiden **+/-** avulla, puhelin toistaa soittoäänien.
7. Vahvista painamalla  tai hylkää muutokset painamalla .
8. Palaa valmiustilaan painamalla -painiketta kerran tai useammin.

Äänenvoimakkuus

1. Paina -painiketta (sivulla) yli 4 sekunnin ajan.
2. Siirry kohtaan **Asetukset** sivupainikkeiden **+/-** avulla.
3. Paina .
4. Valitse **Äänen asetus** ja paina .
5. Siirry kohtaan **Voimakk.** ja paina .
6. Voit muuttaa äänenvoimakkuutta siirtymällä ylös tai alas.
7. Vahvista painamalla  tai hylkää muutokset painamalla .
8. Palaa valmiustilaan painamalla -painiketta kerran tai useammin.



Kielen vaihtaminen

SIM-kortti määrittää puhelimen valikoissa käytettävän oletuskielen. Voit vaihtaa tämän miksi tahansa puhelimen tukemaksi kieleksi.

1. Paina -painiketta (sivulla) pitkään.
2. Siirry kohtaan **Asetukset** sivupainikkeiden **+/-** avulla.
3. Paina .
4. Siirry kohtaan **Kieli** ja paina .
5. Valitse kieli siirtymällä ylös tai alas sivupainikkeiden **+/-** avulla.
6. Vahvista painamalla  tai hylkää muutokset painamalla .
7. Palaa valmiustilaan painamalla -painiketta kerran tai useammin.

Turvapuhelupainike

Katso myös [*Lisätoiminnot*](#).

1. Paina -painiketta (sivulla) yli 4 sekunnin ajan.
2. Siirry kohtaan **Turva** sivupainikkeiden **+/-** avulla ja paina .
3. valitse **Toiminto päällä/pois** ja paina , näyttöön tulee seuraavat asetukset:

Aktivointi

Valitse jokin seuraavista vaihtoehdoista ja paina .

Pois	Turvapuhelupainike pois käytöstä.
Päälle	Turvapuhelupainike käytössä. Voit aktivoida sen painamalla näppäintä yli 3 sekunnin ajan tai painamalla sitä kaksi kertaa sekunnin aikana.
Päällä (3)	Turvapuhelupainike käytössä. Aktivoi painamalla näppäintä 3 kertaa sekunnin aikana.

Viesti

Tekstiviesti, joka lähetetään, kun turvapuhelupainiketta (☎) painetaan. Puhelimeen on ohjelmoitu valmiiksi seuraava viesti, viesti ei ole muutettavissa:

“Automaattinen hälytysviesti minun matkapuhelimestani, ole hyvä ja ryhdy toimenpiteisiin.”

Hälytystiedot













Lue nämä tärkeät turvallisuustiedot ennen kuin otat turvapuhelutoiminnon käyttöön.

Älä lisää soittoluetteloon numeroita, joissa on automaattinen vastaus (puhelinvastaaja), sillä hälytysjakso pysähtyy, kun puheluun vastataan.



Numeroluettelo

Luettelo numeroista, joihin soitetaan, kun turvapuhelupainiketta (☎) painetaan.

Lisää uusi yhteystieto numeroluetteloon

1. Paina -painiketta (sivulla) yli 4 sekunnin ajan.
2. Siirry kohtaan **Turva** sivupainikkeiden **+/-** avulla.
3. Paina .
4. Siirry kohtaan **Numeroluettelo** ja paina .
5. Valitse **Tyhjä** ja paina .
6. Valitse **Nimi** ja paina .
7. Syötä nimi sivupainikkeiden **+/-** avulla. Voit siirtää osoitinta tekstin sisällä -painikkeen avulla. Voit poistaa merkkejä painamalla .
8. Vahvista painamalla .
9. Siirry kohtaan **Numero** ja paina .
10. Syötä numero sivupainikkeiden **+/-** avulla. Siirrä osoitinta -painikkeella. Voit poistaa merkkejä painamalla .
11. Vahvista painamalla .
12. Palaa valmiustilaan painamalla -painiketta kerran tai useammin.

Toista, kunnes turvanumeroita on korkeintaan viisi.

Voit muokata olemassa olevaa merkintää valitsemalla sen ja painamalla  ja valitsemalla sitten nimen tai numeron ja painamalla . Voit poistaa merkkejä painamalla .













Hätäpuhelupainike

Tärkeää!

SOS-hätäpuhelupainike on esiohjelmoitu soittamaan numeroon 112.

Koska tässä puhelimessa ei ole tavallista numeronäppäimistöä, suosittelemme, että tämän näppäin pidetään ohjelmoituna numeroon 112.













Näin hätätapauksessa tällä puhelimella voidaan aina soittaa numeroon 112.

1. Paina -painiketta (sivulla) yli 4 sekunnin ajan.
2. Siirry kohtaan **Turva** sivupainikkeiden **+/-** avulla ja paina .
3. Siirry kohtaan **SOS-näppäin** ja paina .
4. Valitse **SOS** ja paina .
5. **SOS** ohjelmoidaan uudelleen.
Voit muuttaa nimeä sivupainikkeiden **+/-** avulla ja vahvistaa painamalla . Siirrä osoitinta -painikkeella. Voit poistaa merkkejä painamalla .
6. Siirry kohtaan **112** sivupainikkeiden **+/-**, ja paina .
7. Voit muuttaa numeroa sivupainikkeiden **+/-** ja  avulla ja vahvistaa painamalla . Voit poistaa merkkejä painamalla .
8. Palaa valmiustilaan painamalla -painiketta kerran tai useammin.



Pikavalinta

Voit soittaa neljään ohjelmoituun puhelinnumeroon muistipainikkeiden **A**, **B**, **C** ja **D** avulla.

Pikavalintanumeroiden lisääminen (painikkeet A-D)

1. Paina -painiketta (sivulla) yli 4 sekunnin ajan.
2. Siirry kohtaan **Pikavalinta** sivupainikkeiden **+/-** avulla ja paina .
3. Valitse **Tyhjä** ja paina .
4. Valitse **Nimi** ja paina .
5. Syötä nimi sivupainikkeiden **+/-** avulla (kts. Tekstin syöttäminen) ja vahvistaa lopuksi painamalla . Siirrä osoitinta -painikkeella.
Voit poistaa merkkejä painamalla .
6. Siirry kohtaan **Numero** ja paina .
7. Syötä numero sivupainikkeiden **+/-** avulla ja vahvistaa lopuksi painamalla . Siirrä osoitinta -painikkeella.
Voit poistaa merkkejä painamalla .
8. Palaa valmiustilaan painamalla -painiketta kerran tai useammin.

Toista, kunnes yhteystietoja on korkeintaan neljä.

Voit muokata olemassa olevaa merkintää valitsemalla sen ja painamalla  ja valitsemalla sitten nimen tai numeron ja painamalla .





Suojaus-asetukset

SIM:n lukitus

SIM-kortin suojauksena on PIN-koodi (lyhenne sanoista Personal Identification Number). Tässä puhelimessa toiminnossa on kolme vaihtoehtoa.

- **Päällä** – PIN-koodi kysely on aktivoitu ja sinun tulee syöttää PIN-koodi aina, kun käynnistät puhelimen.
- **Pois** – PIN-koodi kysely on pois käytöstä.
Varoitus: Jos SIM-kortti katoaa tai se varastetaan, sitä ei ole suojattu.
- **Auto** – Sinun ei tarvitse syöttää PIN-koodia, kun käynnistät puhelimen, sillä puhelin muistaa sen automaattisesti. Jos SIM-kortti siirretään toiseen puhelimeen (se katoaa/varastetaan), PIN-koodi tulee syöttää lukituksen purkamiseksi.

PIN-koodin toimintovaihtoehdon asettaminen:





1. Paina ja pidä alhaalla  (puhelimen sivussa) >4 sekuntia.
2. Mene kohtaan **Suojaus** ja paina .
3. Valitse **SIM:n lukitus** ja paina .
4. Valitse **Päällä**, **Pois** tai **Auto** ja paina  ottaaksesi SIM:n lukituksen käyttöön tai pois käytöstä.

Ota huomioon!

SIM-kortin lukituksen käyttöönotto/poistaminen edellyttää PIN-koodin syöttämistä.

Valikkolukko



Kun valikkolukko on **Päällä**, puhelinta voidaan käyttää puheluiden vastaanottamiseen ja soittamiseen, mutta Valikko/asetukset eivät ole käytössä.

1. Paina ja pidä alhaalla  (puhelimien sivussa) >4 sekuntia.
2. Mene kohtaan **Suojaus** ja paina .
3. Valitse **Valikkolukko.** ja paina .
4. Valitse **Päällä** tai **Pois** ja paina  ottaaksesi Valikkolukon käyttöön tai pois käytöstä.

Ota huomioon!

Tämän asetuksen muuttaminen edellyttää puhelimen koodin syöttämistä. Oletusarvoinen puhelimen koodi on 1234.

Puhelimen lukitus

1. Paina pitkään -näppäintä, siirry kohtaan **Suojaus** ja paina .
2. Valitse **Puhelimen lukitus**, valitse **Päälle** tai **Pois** ja kytke puhelimen lukitus päälle tai pois päältä painamalla .



Ota huomioon!

Tämän asetuksen muuttaminen edellyttää puhelimen koodin syöttämistä. Oletusarvoinen puhelimen koodi on 1234.

Näppäinlukko

Voit lukita puhelimen painikkeet, jotta niitä ei paineta vahingossa, kun puhelin on esimerkiksi käsilaukussa. Puhelun aikana puhelin toimii tavallisesti. Kun lopetat tai hylkään puhelun, painikkeet lukitaan jälleen automaattisesti.

Toiminto



1. Paina -painiketta (sivulla) yli 4 sekunnin ajan.
2. Siirry kohtaan **Suojaus** ja paina .
3. Siirry kohtaan **Näppäinlukko** ja paina .
4. Valitse **Toiminto** ja kytke näppäinlukko päälle tai pois valitsemalla **Päälle** tai **Pois** sivupainikkeiden **+/-** avulla.

Ota huomioon!







*Jos kytket näppäinlukon **Pois**, -painike ei toimi.*

Auto lukitus

Valitse jokin seuraavista vaihtoehtoista ja paina .

Ei yhtään	Lukitse ja avaa painikkeet manuaalisesti  -painikkeella.
30 s	Näppäinlukko aktivoituu 30 sekunnin kuluttua. Avaa painikkeet  -painikkeella.
1 min	Näppäinlukko aktivoituu 1 minuutin kuluttua. Avaa painikkeet  -painikkeella.



Salasanojen muuttaminen (PIN-, PIN2- ja puhelimen lukituskoodi)

1. Paina -painiketta (sivulla) yli 4 sekunnin ajan.
2. Siirry kohtaan **Suojaus** ja paina .
3. Siirry kohtaan **Salasana** ja paina .
4. Valitse **PIN** ja syötä nykyinen koodi ja vahvista painamalla .
5. Syötä uusi koodi ja vahvista se painamalla .
6. Syötä uusi koodi uudelleen ja vahvista se painamalla .

Aseta **PIN2** ja **Puh. salasana** samalla tavalla.

Nollaa

Palauttaa puhelimen tehdasasetukset.

Syötä puhelimen salasana ja paina  ja vahvista painamalla .

Ota huomioon!

*Tämän asetuksen muuttaminen edellyttää puhelimen koodin syöttämistä. Oletusarvoinen puhelimen koodi on **1234**.*

Turvaohjeet

Varoitus!

Puhelin ja varusteet voivat sisältää pieniä osia.

Pidä kaikki laitteet poissa pienten lasten ulottuvilta.

Käyttöympäristö

Noudata paikallisia lakeja ja säädöksiä ja sammuta laite paikoissa, joissa sen käyttö on kiellettyä tai se voi aiheuttaa häiriöitä tai vaaratilanteita. Käytä puhelinta vain normaalissa käyttöasennossa.

Tämä puhelin täyttää säteilyrajoitukset, kun sitä käytetään tavallisessa asennossa korvan lähellä tai vähintään 2,2 cm:n päässä kehosta. Jos laitetta kannetaan kehon lähellä kantolaukussa, vyöpidikkeessä tai muussa pidikkeessä, siinä ei saa olla metallia ja puhelinta on pidettävä aiemmin mainitun etäisyyden päässä kehosta. Varmista, että edellä mainittuja etäisyysohjeita noudatetaan myös siirrettäessä puhelinta toiseen paikkaan.

Puhelimessa on myös magneettisia osia. Se voi vetää metalliesineitä puoleensa. Älä pidä luottokortteja tai muita magneettisia tietovälineitä laitteen lähellä. Niille tallennetut tiedot voivat kadota.

Lääketieteelliset laitteet

Radioaaltoja lähettävien laitteiden, kuten matkapuhelinten, käyttäminen voi häiritä puutteellisesti suojattuja lääketieteellisiä laitteita. Tarkista lääkäriltä tai laitteen valmistajalta, onko laite suojattu ulkoisilta radioaaltoilta. Jos mielessäsi on kysymyksiä, käänny heidän puoleensa. Jos hoitolaitoksen ohjeet kehottavat sulkemaan puhelimen siellä olosi ajaksi, noudata ohjetta. Sairaaloissa ja hoitolaitoksissa käytetään joskus ulkoisille radioaaltoilähteille herkkiä laitteita.

Sydämentahdistimet

Suositus on, että langattoman puhelimen ja sydämentahdistimen välillä pidetään vähintään 15 cm etäisyyttä, jotta vältetään sydämentahdistimen mahdolliset häiriöt. Henkilöt, joilla on sydämentahdistin:

- Tulisi aina pitää puhelin vähintään 15 cm etäisyydellä sydämentahdistimesta, kun puhelin on päällä.
- Ei pitäisi säilyttää puhelinta rintataskussa.
- Tulisi pitää laitetta vastakkaisella korvalla sydämentahdistimeen nähden, jotta häiriöiden mahdollisuus olisi mahdollisimman pieni.

Jos on syytä epäillä, että laite häiritsee sydämentahdistinta, katkaise heti virta laitteesta.

Räjähdysvaara

Katkaise matkapuhelimen virta, jos olet räjähdysvaarallisella alueella. Noudata kaikkia ohjeita ja neuvoja. Räjähdysvaara on olemassa esimerkiksi paikoissa, joissa auton moottori on sammutettava. Kipinät voivat tällaisella alueella aiheuttaa räjähdysten tai tulipalon, joka voi aiheuttaa henkilövahinkoja tai jopa kuoleman.

Sammuta puhelin polttoainemasemilla ja muissa paikoissa, joissa on polttoainepumppuja ja autokorjaamoissa.

Noudata radiolaitteiden käyttörajoituksia polttoaineen säilytys- ja myyntipisteiden lähellä, kemiantehtaissa ja räjäytystyön ollessa meneillään.

Räjähdysvaaralliset alueet on yleensä merkitty selkeästi, mutta ei aina. Tällaisia paikkoja on esimerkiksi veneen kannen alla, kuljetettaessa tai varastoitaessa kemikaaleja, propaanin tai butaanin kaltaisia nesteytettyjä polttoaineita käyttävissä ajoneuvoissa tai jos ilmassa on kemikaaleja tai hiukkasia, kuten viljaa, pölyä tai metallihiukkasia.

Hätäpuhelut

Tärkeää!

Matkapuhelimet käyttävät radioaaltoja, matkapuhelinverkkoa, maanpäällistä verkkoa ja käyttäjän ohjelmoimia toimintoja. Yhteyksien muodostumista ei voida siksi aina taata. Älä koskaan luota vain matkapuhelimeen, jos puhelun soittaminen on äärimmäisen tärkeää, esimerkiksi sairaustapauksessa.

Kuulolaitteet

Tämän laitteen pitäisi toimia useimpien markkinoilla olevien kuulolaitteiden kanssa. Täyttä yhteensopivuutta kaikkien laitteiden kanssa ei kuitenkaan voida luvata.

Ajoneuvot

Radioaallot voivat vaikuttaa moottoriajoneuvojen elektronisiin osiin, kuten polttoaineenruiskutukseen, lukkiutumattomiin jarruihin, vakionopeudensäätimeen tai turvatyynyjärjestelmiin, jos ne on asennettu virheellisesti tai suojattu puutteellisesti. Saat lisätietoja ottamalla yhteyden auton tai sen varusteen valmistajaan tai tämän edustajaan.

Älä säilytä äläkä kuljeta palovaarallisia nesteitä, kaasuja tai räjähtäviä aineita puhelimen tai sen varusteiden lähellä. Jos ajoneuvossa on turvatyyny, muista, että se täyttyy ilmalla hyvin voimakkaasti.

Älä asenna mitään esineitä, kuten kiinteästi asennettuja tai irrotettavia radiolaitteita, turvatyynyn yläpuolelle tai alueelle, jonka se täyttää. Jos matkapuhelinlaitteisto on asennettu virheellisesti ja turvatyyny täyttyy, voi aiheutua vakavia vammoja.

Matkapuhelinta ei saa käyttää lentomatkan aikana. Katkaise laitteesta virta ennen lentokoneeseen nousemista. Langattomien laitteiden käyttäminen lentokoneessa voi vaarantaa lentoturvallisuuden ja aiheuttaa tietoliikennehäiriöitä. Se voi myös olla laitonta.

Specific Absorption Rate (SAR)

Tämä laite täyttää voimassaolevat kansainväliset radiosäteilyä koskevat määräykset.

Doro HandlePlus 334gsm:n mittaustulos on 0,521 W/kg (GSM 900MHz) / 0,159 W/kg (DCS 1800MHz) mitattu jaettuna 10 g:n kudokselle. WHO:n raja-arvo on 2,0 W/kg mitattu jaettuna 10 g:n kudokselle.

Vianmääritys

Puhelin ei käynnisty

Akun virta on vähissä

Kytke latauslaite ja lataa akkua 12 tunnin ajan.

Akku on asennettu väärin

Tarkista akun asennus.

Akun lataaminen ei onnistu

Akku tai latauslaite on viallinen

Tarkista akun ja latauslaitteen kunto.

**Akun latauslämpötila
< 0 °C tai > 40 °C**

Valitse sopivampi latausympäristö.

**Latauslaite on kytketty
puhelimeen tai pistorasiaan väärin**

Tarkista latauslaitteen liitännät.

Valmiusaika lyhenee

**Akun latauskapasiteetti on
liian matala**

Asenna uusi akku.

**Liian kaukana tukiasemasta,
puhelin hakee signaalia koko
ajan**

Verkon etsiminen kuluttaa akkua. Etsi paikka, jossa signaali on voimakkaampi tai sammuta puhelin väliaikaisesti.

PIN-koodi ei kelpaa

**Väärä PIN-koodi on syötetty
liian monta kertaa**

Näppäile PUK-koodi ja muuta PIN-koodia tai ota yhteyttä verkko-operaattoriisi.

SIM-korttivirhe

SIM-kortti on rikki

Tarkista SIM-kortin kunto. Jos kortti on rikki, ota yhteyttä verkko-operaattoriisi.

SIM-kortti on asennettu väärin

Tarkista SIM-kortin asennus. Poista kortti ja aseta se takaisin.

SIM-kortti on likainen tai kostea

Pyyhi SIM-kortin kontaktipinta puhtaalla liinalla.

Verkkoyhteys ei onnistu

SIM-kortti ei kelpaa

Ota yhteyttä verkko-operaattoriin.

Ei GSM-peittoa

Ota yhteyttä verkko-operaattoriin.

Signaali on liian heikko

Katso *Signaali on heikko* jäljempänä.

Signaali on heikko

Liian kaukana tukiasemasta

Yritä uudelleen toisessa paikassa. Jos olet sisätiloissa yritä päästä ikkunan läheisyyteen. Ota ote puhelimen yläosasta, antenni sijaitsee puhelimen alaosassa. Näin kuuluvuutta voidaan parantaa jonkin verran.

Verkko tukossa

Yritä myöhemmin uudelleen.

Kaikua tai kohinaa

Ongelma alueellisessa verkkovälityksessä

Katkaise puhelu ja soita uudelleen. Puhelu voi yhdistyä toisen välitysaseman kautta.

Toiminnon asettaminen ei onnistu

Toiminto ei ole tuettu tai sitä ei ole tilattu verkosta

Ota yhteyttä verkko-operaattoriin.

Huolto ja kunnossapito

Tämä puhelin on teknisesti kehittynyt laite. Sitä on käsiteltävä varovaisesti. Takuu ei ole voimassa, jos laitetta on käytetty epäasianmukaisesti.

- Suojaa puhelinta kosteudelta. Sade, kosteus ja kaikenlaiset nesteet syövyttävät elektroniikkapiirejä. Jos puhelin kastuu, irrota akku ja anna puhelimen kuivua kokonaan ennen akun asettamista takaisin paikoilleen.
- Älä käytä tai säilytä laitetta pölyisissä tai likaisissa paikoissa. Muutoin laitteen liikkuvat osat ja elektroniset komponentit voivat vaurioitua.
- Älä säilytä puhelinta lämpimissä paikoissa. Korkeat lämpötilat voivat lyhentää elektronisten laitteiden elinikää, vahingoittaa akkuja tai saada tietyt muoviosat vääntymään tai sulamaan.
- Älä säilytä puhelinta kylmissä paikoissa. Kun puhelin jälleen lämpenee normaaliin lämpötilaan, sen sisälle voi tiivistyä kosteutta, joka voi vaurioittaa elektroniikkapiirejä.
- Älä yritä avata laitetta muulla kuin tässä käyttöohjeessa kuvatulla tavalla.
- Älä pudota puhelinta. Älä altista sitä iskuille tai tärinälle. Raju käsittely voi rikkoa piirilevyn ja hienomekaniikan.
- Älä puhdista laitetta käyttämällä voimakkaita kemikaaleja.

Nämä neuvot koskevat puhelinta, akkuja, verkkovirta-adapteria ja muita varusteita. Jos puhelin ei toimi oikein, ota yhteys laitteen ostopaikkaan. Takuuhuolto suoritetaan vain alkuperäistä kuittia tai laskukopiota vastaan.

Takuu ja tekniset tiedot

Tällä laitteella on yhden vuoden takuu ostopäivästä lähtien. Takuuajana mahdollisesti esiintyvän käyttöhäiriön sattuessa ota yhteys liikkeeseen, josta ostit laitteen. Takuuajana tehtävät huoltotoimenpiteet ja tukitoiminnot edellyttävät ostotodistusta.

Tämä takuu ei kata vikoja, jotka ovat aiheutuneet onnettomuudesta tai vastaavasta tapahtumasta, nesteen pääsystä laitteen sisään, huolimattomuudesta, käyttöohjeiden vastaisesta käytöstä, huollon laiminlyönnistä tai muista vastaavista, ostajan aiheuttamista tilanteista. Takuu ei kata myöskään ukkosen tai muiden sähköjännitteen vaihteluiden aiheuttamia vikoja. On suositeltavaa irrottaa laturi ukkosen ajaksi.

Akut ovat kuluvia eivätkä kuulu takuun piiriin.

Jos käytetään muita kuin alkuperäisiä akkuja, takuu raukeaa.

Tekniset tiedot

Verkko:	GSM 900/DCS1800/PCS1900 Kolmitaajuus
Mitat:	125 mm x 52 mm x 16 mm
Paino:	95 g (mukaan lukien akku)
Akku:	3,7V/850 mAh:n litiumakku

Vakuutus vaatimusten täyttämisestä

Doro vakuuttaa, että **Doro HandlePlus 334gsm** täyttää 1999/5/EY (R&TTE) ja 2002/95/EY (ROHS) -direktiivien tärkeimmät vaatimukset ja asiaankuuluvat säädökset.

Vakuutus on nähtävissä osoitteessa: www.doro.com/dofc

© 2009 Doro AB. Kaikki oikeudet pidätetään.

English
Swedish
Norwegian
Danish
Finnish

Version 1.1

www.doro.com

