

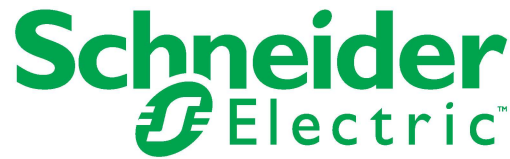

NetShelter® 隔音柜

收货、开箱和搬运指南

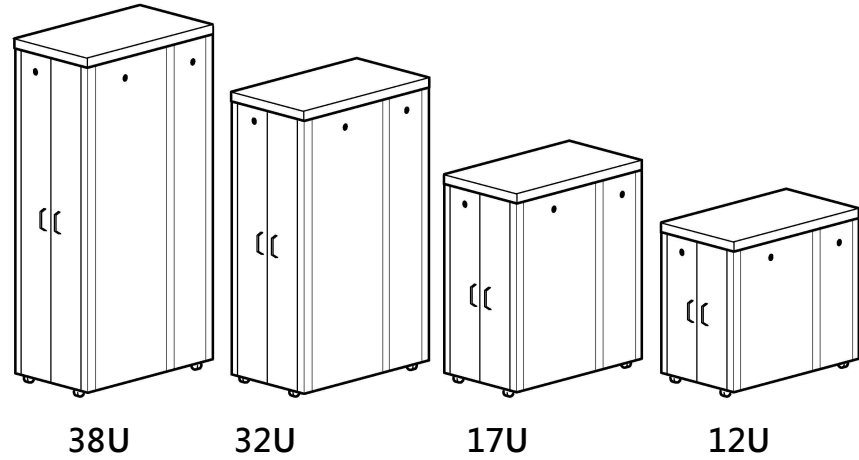

重要安全须知

警告

重型设备 / 倾翻危险

- 机架容易倾翻。开箱或搬运时请小心。
 - 机架开箱至少需要两个人。
 - 当机架还在装运托盘上时，使用托盘叉车或叉车搬运机架。
 - 使用脚轮搬运机架时，请确保调平脚已调高，并且仅从前面或后面推动机架。切勿从侧面推动机架。
 - 穿戴适当的个人防护设备，并遵循安全工作实践。
- 若不遵循这些说明，可能会导致死亡或严重人身伤害。若不遵循这些说明，可能会导致死亡或严重人身伤害。

收货



- 收到货物后应立即仔细检查货物外观，然后再拆开货物包装。
- 开箱后，请仔细检查机架是否有明显的运输损坏迹象。
- 如果发现运输损坏，请联系运输公司并在 www.apc.com 上联系 APC 客户支持。

存放

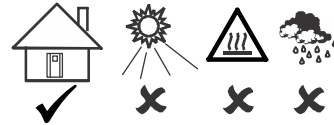

注意

请将机架存放在温度受控的室内环境中。

所需工具（未提供）

开箱刀	T-30 梅花起子	19 mm 开口扳手
水平仪	套筒扳手 · 13 mm 套筒	

搬运机架

当机架还在托盘上时，尽可能使用叉车或托盘叉车搬运机架。

叉车	托板叉车

32U 和 38U 机架开箱



运输材料可回收。保留供日后使用，或妥善处置。

1. 在 **CUT HERE** (剪此处) 标签处剪开塑料外罩，然后拆下塑料膜。
2. 拆下将斜坡绑在机架上的带子，然后移除斜坡。将斜坡放到一旁，以便用于步骤 9 中的安装。

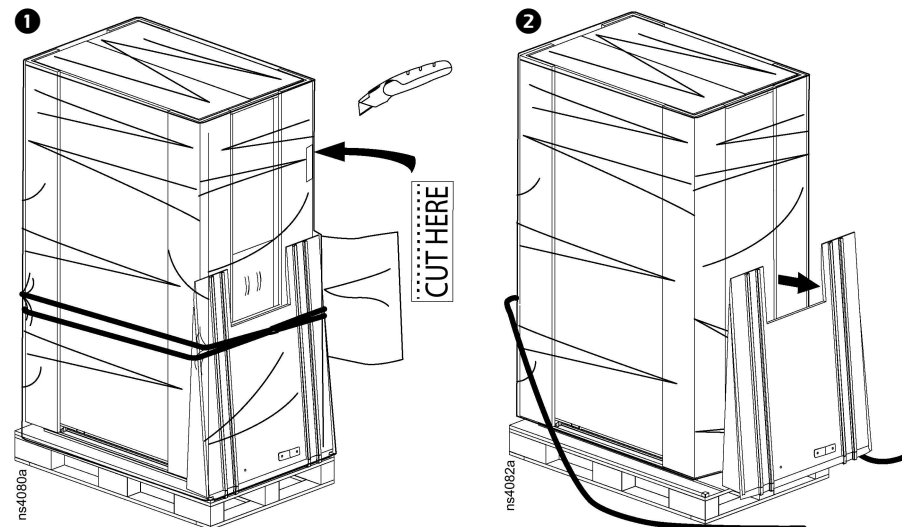

3. 拆除塑料膜后，即可取下泡沫护角。
4. 提起纸板箱将其取下。此任务建议由两人执行。

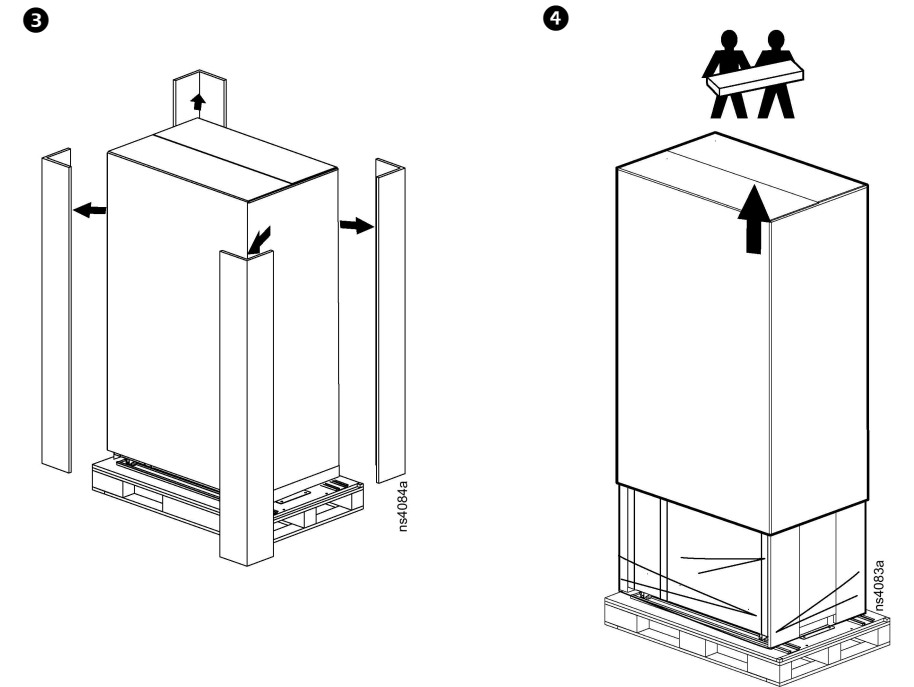

5/2023

990-900012-037

© 2023 Schneider Electric. 版权所有。

客户支持和保修信息可在以下位置获取
www.apc.com

全球客户支持

5. 拆除将泡沫板固定到机架上的塑料膜。剪切区域与拆除第一层塑料膜时相同。

6. 取下泡沫板。

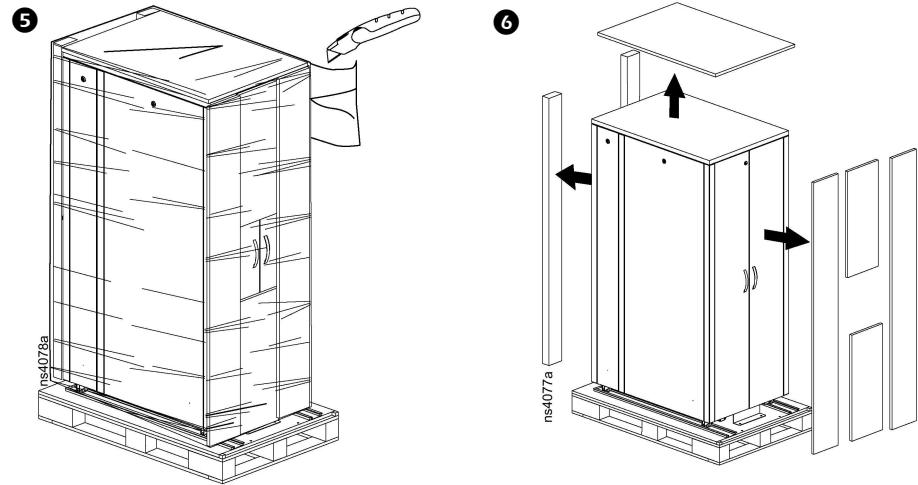

7. 后门未锁。打开后门，从五金包中取出前门钥匙。

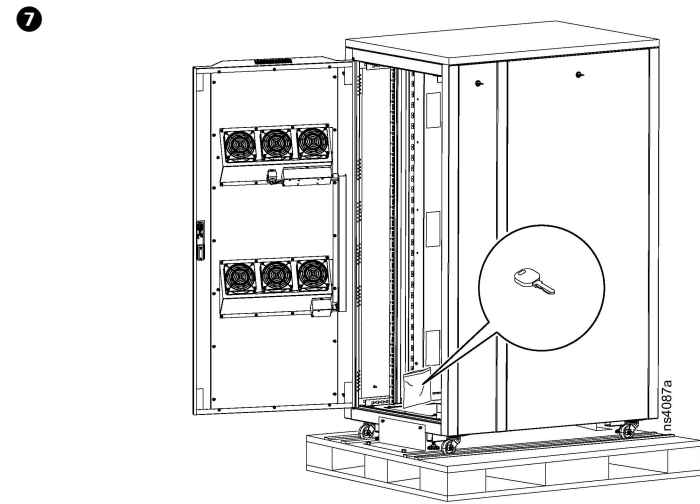

8. 解锁并打开前门。拆下将每个支架（前、后支架）固定在机架上的两（2）颗 T-30 梅花螺钉。使用 13 mm 套筒卸下将每个支架固定到托盘上的两（2）根 10 x 20 螺栓。

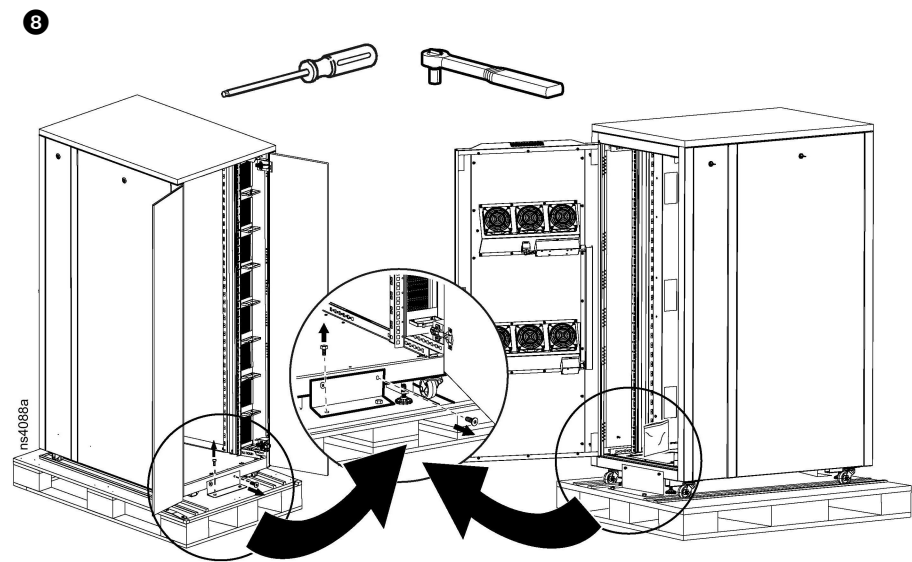

9. 卸下托盘上固定斜坡支架的螺栓 (A)。卸下斜坡上固定第二个斜坡支架的螺栓 (B)。托盘和斜坡上提供了额外的斜坡螺栓。

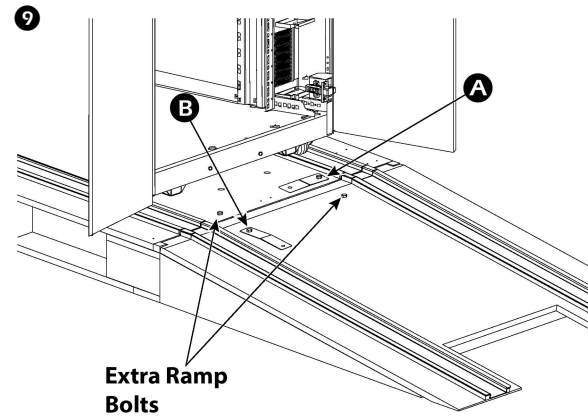

10. 关上门。使用支架和随附螺栓将斜坡固定在托盘上。

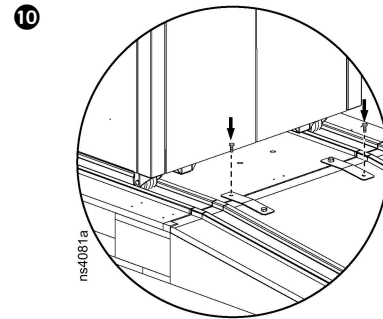

警告

重型设备 / 倾翻危险

- 机架容易倾翻。开箱或搬运时请小心。
 - 机架开箱至少需要两个人。
 - 使用脚轮搬运机架时，请确保调平脚已调高，并且仅从前面或后面推动机架。切勿从侧面推动机架。
 - 穿戴适当的个人防护设备，并遵循安全工作实践。
- 若不遵循这些说明，可能会导致死亡或严重人身伤害。若不遵循这些说明，可能会导致死亡或严重人身伤害。

11. 至少需要两个人才能将机架沿斜坡滚下。

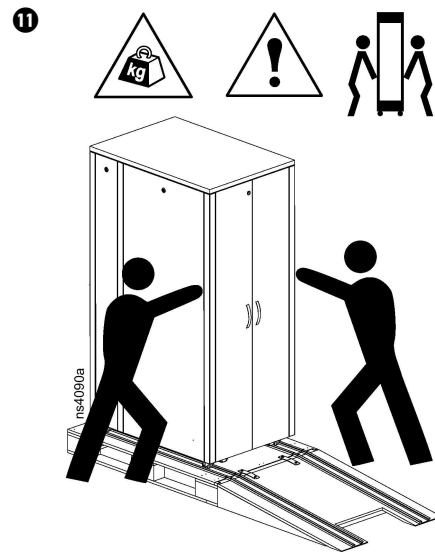

调平机架

注意

将机架安装在相对平整的表面上。地板不平整可能会导致稳定性问题。调平脚对地板不平整的补偿程度有限。

使用 19 mm 开口扳手调低调平脚，然后使用水平仪确保机架处于水平垂直状态。

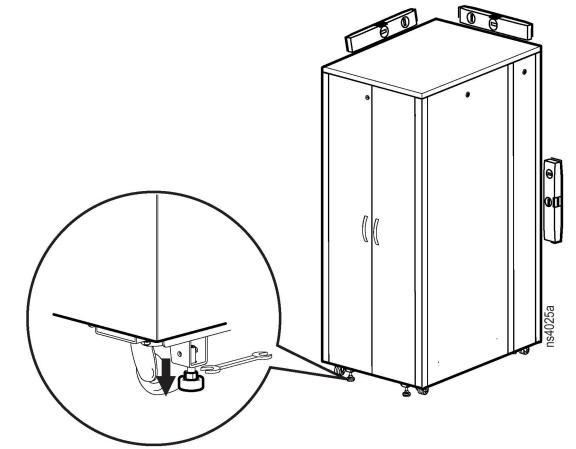

规格

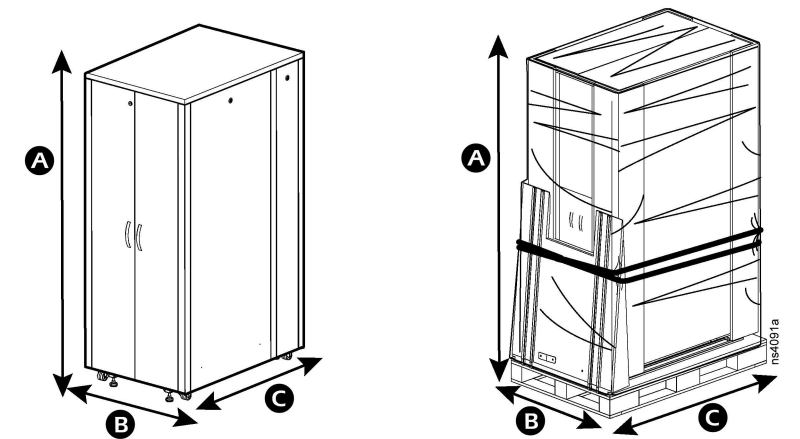

	AR4032A · AR4032IA	AR4038LA · AR4038LIA
A 高度 - mm (in) 仅机架 带包装机架	1666 (65.5) 1787 (70.35)	1937 (76.25) 2180 (85.82)
B 宽度 - mm (in) 仅机架 带包装机架		750 (29.52) 850 (33.46)
C 深度 - mm (in) 仅机架 带包装机架		1130 (44.48) 1250 (49.21)
重量 - kg (lb) 仅机架 带包装机架	216 (476.19) 260 (573.2)	259 (570.9) 303 (668)
遵从性 安全验证 环境	UL 2416 · UL 62368 · EMC · FCC/ICES RoHS 和 REACH	

适用于所有型号的标签

请遵守机架上的标签。

❶ 一般提示危险通知。务必阅读设备的所有说明。

❷ 滑轨上一次只能延长一个搁板或一件设备。

❸ 遵守机架的负载限制。动态负载是使用脚轮搬运机架时的最大负载。静态负载是当机架位于调平脚上的最大负载。

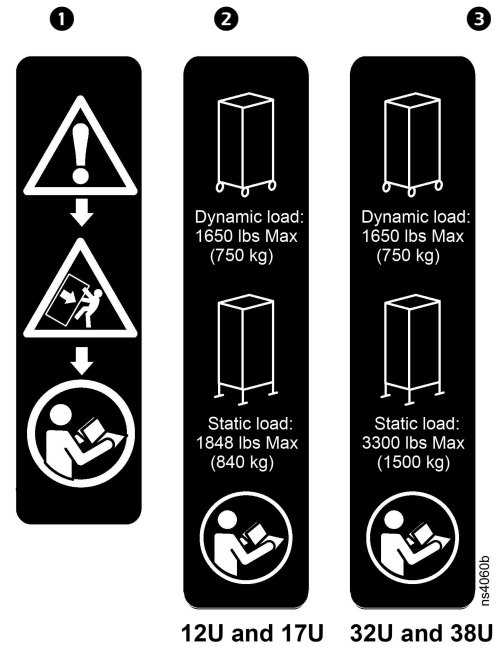

12U 和 17U 机架开箱

1. 在 **Cut HERE** (剪此处) 标签处剪开塑料外罩, 然后拆下塑料膜。

2. 拆下将斜坡绑在机架上的带子, 然后移除斜坡。将斜坡放到一旁, 以便用于步骤 9 中的安装。

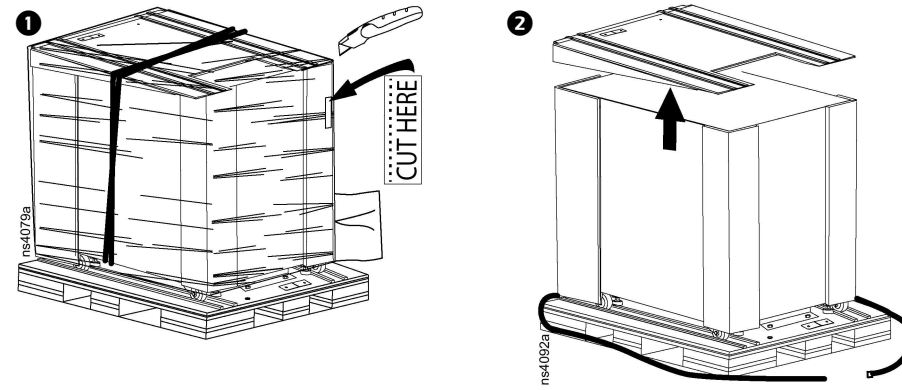

3. 拆除塑料膜后, 即可取下泡沫护角。

4. 提起纸板箱将其取下。

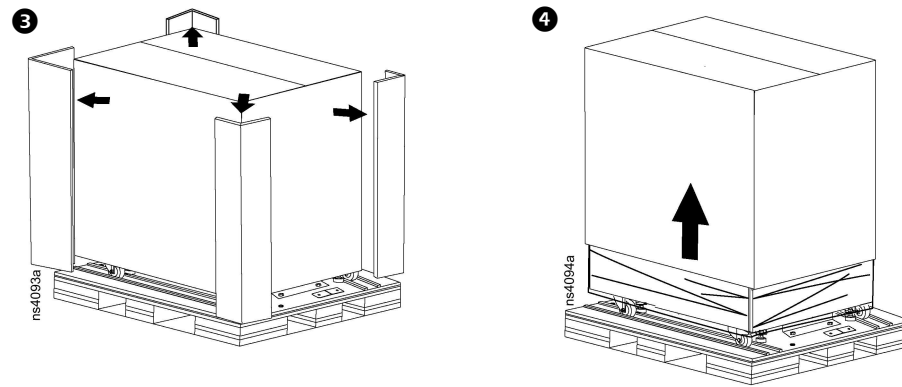

5. 拆除将泡沫板固定到机架上的塑料膜。剪切区域与拆除第一层塑料膜时相同。

6. 取下泡沫板。

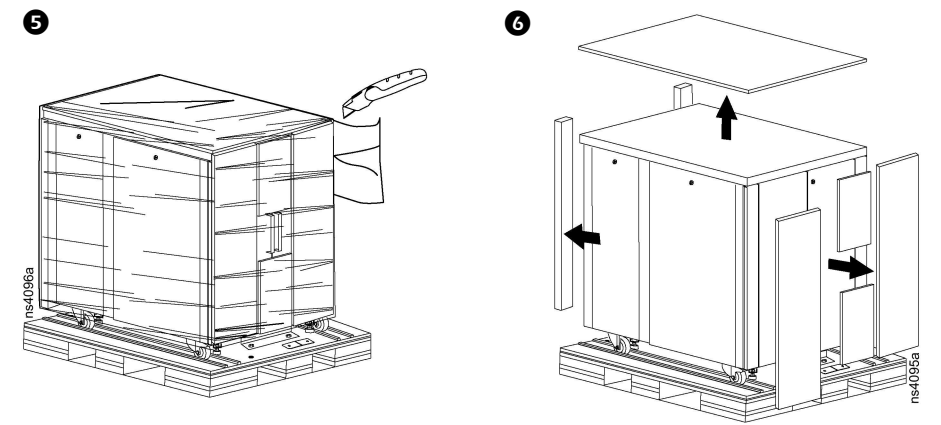

7. 后门未锁。打开后门, 从五金包中取出钥匙。

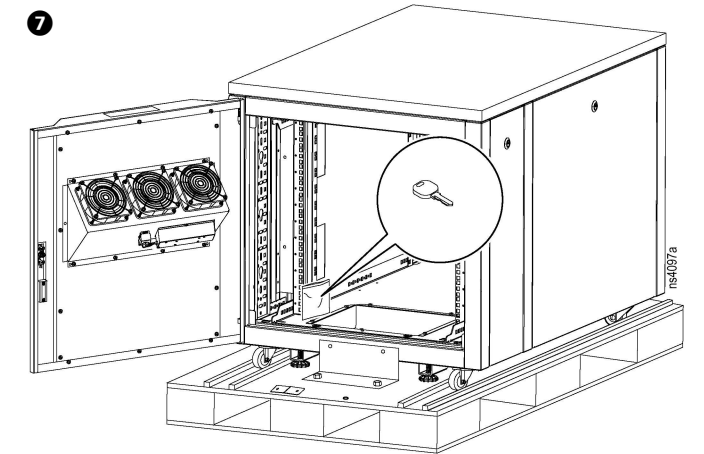

8. 解锁并打开前门。拆下将每个支架固定在机架上的两 (2) 颗 T-30 梅花螺钉。使用 13 mm 套筒 (未提供) 卸下将每个支架 (前、后支架) 固定到托盘上的两 (2) 根 10 x 20 螺栓。

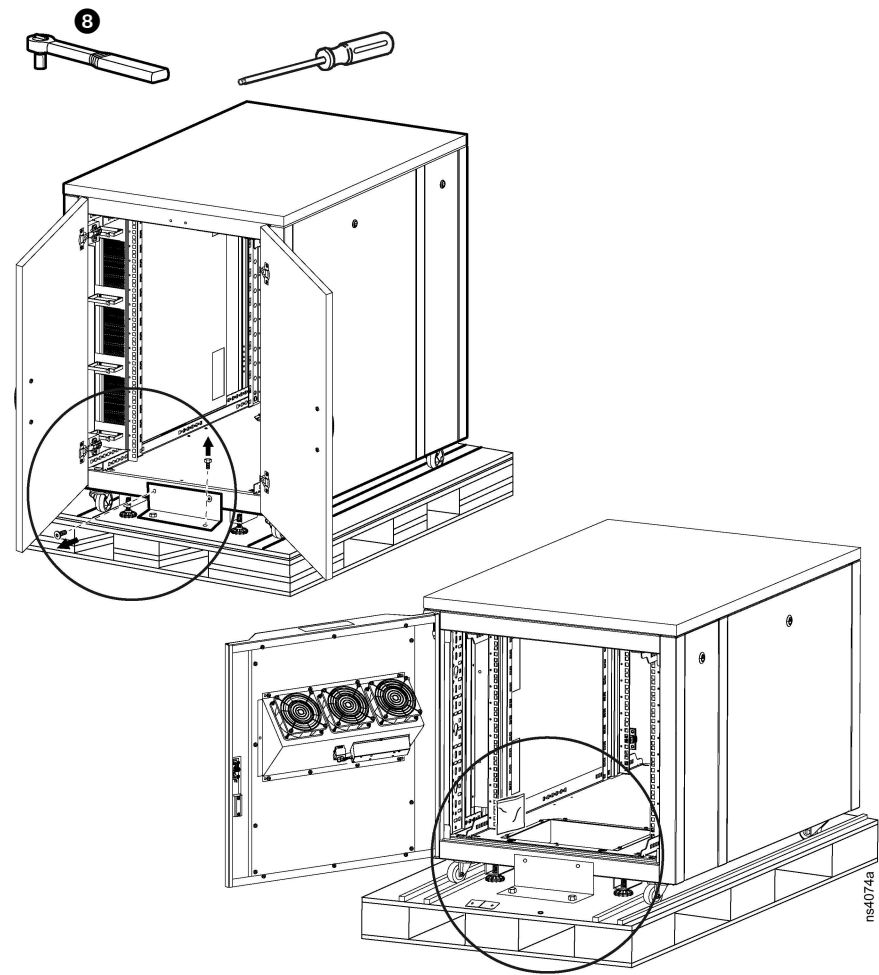

9. 卸下托盘上固定斜坡支架的螺栓 (A)。卸下斜坡上固定第二个斜坡支架的螺栓 (B)。托盘和斜坡上提供了额外的斜坡螺栓。

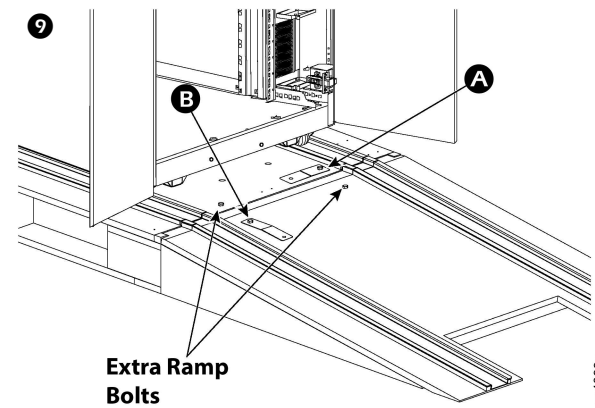

10. 关上门。使用随附螺栓将斜坡支架固定在斜坡和托盘上。

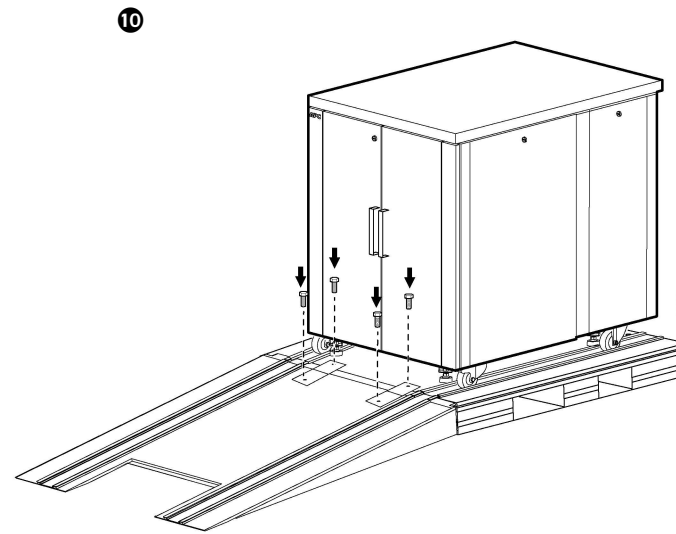

警告

重型设备 / 倾翻危险

- 机架容易倾翻。开箱或搬运时请小心。
- 机架开箱至少需要两个人。
- 使用脚轮搬运机架时，请确保调平脚已调高，并且仅从前面或后面推动机架。切勿从侧面推动机架。
- 穿戴适当的个人防护设备，并遵循安全工作实践。

若不遵循这些说明，可能会导致死亡或严重人身伤害。若不遵循这些说明，可能会导致死亡或严重人身伤害。

11. 在门关闭且至少有两人员参与的情况下，将机架沿斜坡滚下。

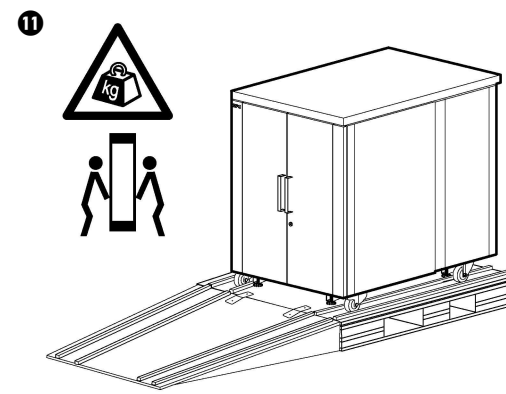

调平机架

注意

将机架安装在相对平整的表面上。地板不平整可能会导致稳定性问题。调平脚对地板不平整的补偿程度有限。

使用 19 mm 开口扳手调低调平脚，然后使用水平仪确保机架处于水平垂直状态。

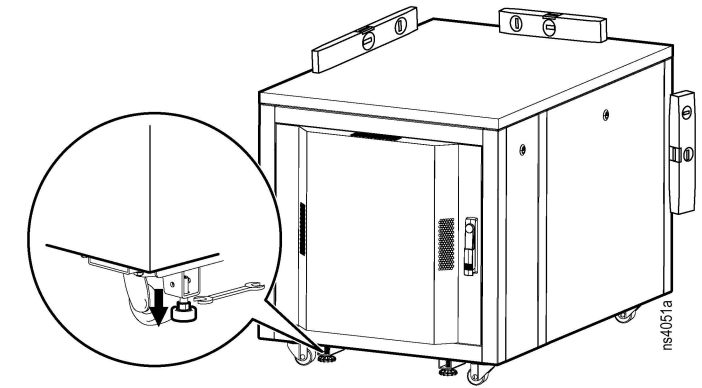

规格

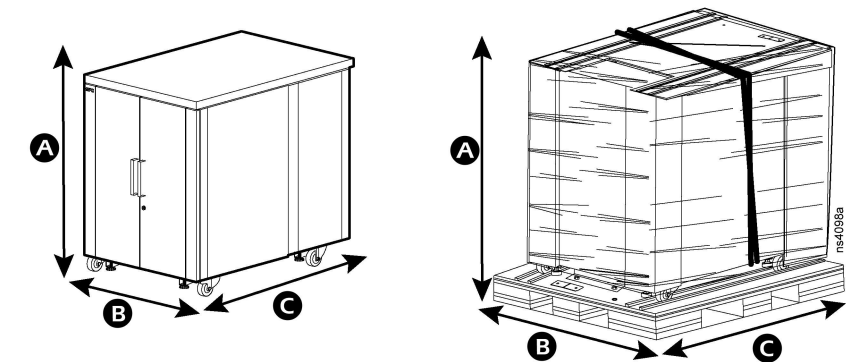

	AR4012A	AR4017A · AR40171A
A 高度 - mm (in) 仅机架 带包装机架	782 (30.78) 1025 (40.35)	1002 (39.5) 1245 (49.01)
B 宽度 - mm (in) 仅机架 带包装机架		750 (29.52) 850 (33.46)
C 深度 - mm (in) 仅机架 带包装机架		1130 (44.48) 1245 (49.01)
重量 - kg (lb) 仅机架 带包装机架	114 (251.32) 158 (348.33)	144 (317.746) 185 (414.46)
遵从性 安全验证 环境	UL 2416 · UL 62368 · EMC · FCC/ICES RoHS 和 REACH	