

NetShelter™ Racks mit Geräuschkämmung

Installation

AR4012A, AR4017A, AR4017IA, AR4032A, AR4032IA, AR4038LA, AR4038LIA



Erscheinungsdatum: 5/2023

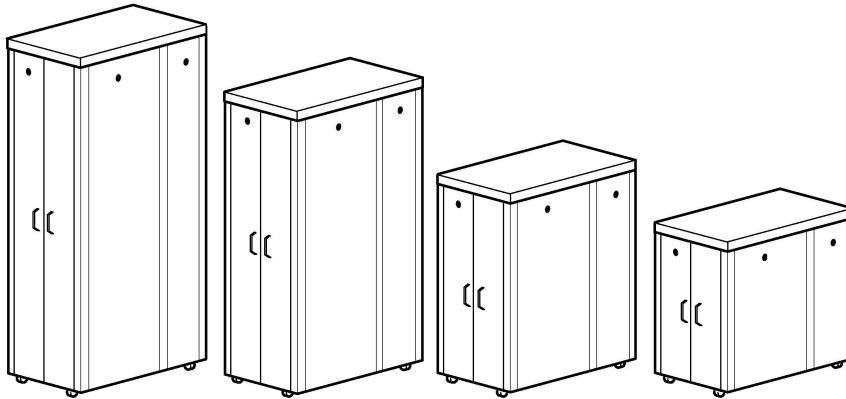

Rechtliche Hinweise

Die Marke Schneider Electric und alle Marken der Schneider Electric SE und ihrer Tochtergesellschaften, auf die in diesem Handbuch Bezug genommen wird, sind Eigentum der Schneider Electric SE oder ihrer Tochtergesellschaften. Alle anderen Marken können Eigentum ihrer jeweiligen Inhaber sein.

Dieses Benutzerhandbuch und sein Inhalt sind durch geltende Urheberrechtsgesetze geschützt und dienen nur zu Informationszwecken. Kein Teil dieses Handbuchs darf ohne vorherige schriftliche Genehmigung von Schneider Electric in irgendeiner Form oder mit irgendwelchen Mitteln (elektronisch, mechanisch, Fotokopie, Aufzeichnung oder auf andere Weise) für irgendeinen Zweck reproduziert oder übertragen werden.

Schneider Electric gewährt keine Rechte oder Lizenzen für die kommerzielle Nutzung des Leitfadens oder seines Inhalts, mit Ausnahme einer nicht ausschließlichen und persönlichen Lizenz, ihn "wie besehen" zu konsultieren. Produkte und Geräte von Schneider Electric sollten nur von qualifiziertem Personal installiert, betrieben und gewartet werden.

Da sich Normen, Spezifikationen und Konstruktionen von Zeit zu Zeit ändern, können die in diesem Handbuch enthaltenen Informationen ohne vorherige Ankündigung geändert werden.

Soweit gesetzlich zulässig, übernehmen Schneider Electric und seine Tochtergesellschaften keine Verantwortung oder Haftung für Fehler oder Auslassungen im Informationsinhalt dieses Materials oder für Folgen, die sich aus der Verwendung der hierin enthaltenen Informationen ergeben oder daraus resultieren.

Inhalt

Einführung	1
Produktübersicht	1
Sicherheit	2
DIESE ANLEITUNG AUFBEWAHREN	2
Qualifiziertes Personal	2
Rack-Sicherheit	3
Bezeichnungen	4
Lieferumfang	5
Komponentenbezeichnung	5
Inhalt des Beutels mit Befestigungsteilen	6
Benötigte Werkzeuge (nicht im Lieferumfang enthalten)	6
Installation	7
Standortanforderungen	7
Bewegen des Racks	7
Nivellieren des Racks	8
Benötigte Werkzeuge (nicht im Lieferumfang enthalten)	8
Erden des Racks	9
Konfiguration	10
Vordertüren	10
Scharniere	10
Hintertür	11
Seitenwände	13
Rack PDU	15
AR4012A	15
AR4017A, AR4032A und AR4038LA	15
AR4017IA, AR4032IA und AR4038LIA	15
Vertikale 0U-Zubehörkanäle	16
Vertikale Montageflansche	17
Passen Sie die vertikalen Montageflansche an den horizontalen Montageschienen an.	17
Kabelführung	18
Installation der Anlage	19
Käfigmuttern	19
Geräteverteilung im Rack	20
Innenabmessungen	20
Zubehör	21
Abschlussbleche	21

Wartung	22
Lüftermodule	22
Sicherheitsaufkleber	22
Reset-Taste	22
Konfiguration des Lüftermoduls	23
Entfernen des Lüftermoduls	24
Netzkabel des Lüfters	26
Thermostat	27
Lüfterkenndaten	27
Technische Daten	28
Zweijährige Werksgarantie	30
Bestimmungen der Garantieerklärung	30
Nichtübertragbarkeit der Garantie	30
Ausschlüsse	30
Garantieansprüche	30

Einführung

NetShelter™ Racks mit Geräuschdämmung sind hochwertige IT-Racks für die Unterbringung von branchenüblicher (EIA/ECA-310) Rackmontage-Hardware von 19 Zoll (483 mm), einschließlich Servern und Sprach-, Daten-, Netzwerk- und Internetgeräten. Darüber hinaus bieten NetShelter Racks mit Geräuschdämmung eine belüftete Umgebung mit Rack-Stromverteilung in einem attraktiven, aus Holz gefertigten Rack.

Dieses Handbuch beschreibt die allgemeine Installation und Konfiguration der NetShelter Racks mit Geräuschdämmung.

Produktübersicht

SKU	Spannung	U-Platz *	Montage Breite mm (Zoll)	Montage Tiefe mm (Zoll)	Rack Höhe mm (Zoll)	Rack Breite mm (Zoll)	Rack Tiefe mm (Zoll)
AR4012A	120 V	12U	482 (19)	870 (34.25)	782 (30,78)	750 (29,53)	1130 (44,45)
AR4017A	120V	17U	482 (19)	870 (34.25)	1002 (39,4)	750 (29,53)	1130 (44,45)
AR4017IA	230V	17U	482 (19)	870 (34.25)	1002 (39,4)	750 (29,53)	1130 (44,45)
AR4032A	120V	32U	482 (19)	870 (34.25)	1666 (65,5)	750 (29,53)	1130 (44,45)
AR4032IA	230V	32U	482 (19)	870 (34.25)	1666 (65,5)	750 (29,53)	1130 (44,45)
AR4038LA	120V	38U	482 (19)	880 (34,6)	1937 (76,8)	750 (29,53)	1130 (44,45)
AR4038LIA	230V	38U	482 (19)	880 (34,6)	1937 (76,8)	750 (29,53)	1130 (44,45)
*U = 44,45 mm (1,75 Zoll)							

Sicherheit

DIESE ANLEITUNG AUFBEWAHREN

Lesen Sie diese Anleitung sorgfältig durch und machen Sie sich mit der Anlage vertraut, bevor Sie versuchen, es zu installieren, bedienen, warten oder pflegen. Die folgenden Sicherheitshinweise können in diesem Handbuch oder auf dem Gerät erscheinen, um vor potenziellen Gefahren zu warnen oder um auf Informationen aufmerksam zu machen, die einen Vorgang verdeutlichen oder vereinfachen.



Das Hinzufügen dieses Symbols zu einem Gefahren- oder Warnhinweis auf dem Produktsicherheitsetikett weist darauf hin, dass eine elektrische Gefahr besteht, die zu Verletzungen führt, wenn die Anweisungen nicht befolgt werden.



Dieses Symbol steht für eine Sicherheitswarnung. Es macht auf die potenzielle Gefahr eines Personenschadens aufmerksam. Beachten Sie alle Sicherheitshinweise mit diesem Symbol, um schwere oder tödliche Verletzungen zu vermeiden.

GEFAHR

GEFAHR weist auf eine gefährliche Situation hin, die, wenn sie nicht vermieden wird, **zu** Tod oder schweren Verletzungen führt.

Nichtbeachtung dieser Anweisungen führt zu schweren bzw. tödlichen Verletzungen.

WARNUNG

WARNUNG weist auf eine gefährliche Situation hin, die, wenn sie nicht vermieden wird, **zu** Tod oder schweren Verletzungen führen kann.

Bei Nichtbefolgung dieser Anweisungen besteht Lebensgefahr bzw. die Gefahr schwerwiegender Verletzungen sowie einer Beschädigung von Geräten.

ACHTUNG

ACHTUNG weist auf eine gefährliche Situation hin, die, wenn sie nicht vermieden wird, **zu** leichte oder mittelschwere Verletzungen führen kann.

Die Nichtbeachtung dieser Anweisungen kann zu Personen- oder Anlagenschäden führen.

HINWEIS

HINWEIS wird verwendet, um Verfahren zu beschreiben, die sich nicht auf eine Verletzungsgefahr beziehen. Das Sicherheitswarnsymbol wird bei diesem Sicherheitshinweistyp nicht verwendet.

Die Nichtbeachtung dieser Anweisungen kann zur Beschädigung des Geräts führen.

Qualifiziertes Personal

Elektrische Anlagen dürfen ausschließlich von qualifiziertem Personal installiert, bedient, gewartet und instandgehalten werden.

Qualifiziertes Personal umfasst Personen, die entsprechende Erfahrungen und Kenntnisse in der Konstruktion, der Installation und dem Betrieb elektrischer Schaltgeräte besitzen und speziell für das Erkennen von sicherheitsrelevanten Gefahrenpotenzialen und deren Vermeidung geschult worden sind.

Rack-Sicherheit

GEFAHR

GEFAHR EINES ELEKTRISCHEN SCHLAGS, EINER EXPLOSION ODER EINES LICHTBOGENÜBERSCHLAGS

- Bei der Installation der Rack PDU (Verteilerleiste) sind die einschlägigen gesetzlichen Vorschriften zu beachten.
- Verbinden Sie die Rack PDU mit der USV, falls vorhanden, oder mit einem dedizierten Stromkreis mit einer Steckdose.
- Die Netzstromversorgung für die Rack PDU muss sich in der Nähe des Racks befinden und leicht zugänglich sein.
- Das Netzkabel für das Lüftermodul ist mit der installierten Rack PDU verbunden.
- Der Netzstecker für die Rack-PDU dient als Trennschalter.
- Stellen Sie sicher, dass eine ordnungsgemäße Erdung über das Netzkabel erfolgt, oder stellen Sie eine alternative Erdung des Racks bereit.
- Verwenden Sie niemals Verlängerungskabel, um die Rack PDU mit Strom zu verbinden.

Nichtbeachtung dieser Anweisungen führt zu schweren bzw. tödlichen Verletzungen.

WARNUNG

KIPPGEFAHR/SCHWERE GERÄTE

- Zum Bewegen des Racks sind mindestens zwei Personen erforderlich.
- Bei 32U- und 38U-Racks: Für zusätzliche Stabilität laden Sie mindestens 158 kg (350 lb) in den unteren Teil des Racks, bevor Sie das Rack auf den Laufrollen bewegen.
- Achten Sie beim Verfahren des Racks auf Rollen darauf, dass der Rackweg frei von Hindernissen und Verschmutzungen ist.
- Wenn Sie das Rack auf den Laufrollen bewegen, stellen Sie sicher, dass sich die Nivellierfüße in der vollständig angehobenen Position befinden, und drücken Sie das Rack von vorne oder von hinten. Schieben Sie das Rack niemals von der Seite.

Bei Nichtbefolgung dieser Anweisungen besteht Lebensgefahr bzw. die Gefahr schwerwiegender Verletzungen sowie einer Beschädigung von Geräten.

ACHTUNG

GEFAHR DURCH HOHES GEWICHT UND HEBELKRÄFTE

- Die Nivellierfüße müssen vor der Installation der Komponenten abgesenkt werden.
- Bauen Sie die schwersten Komponenten unten im Rack ein, um zu verhindern, dass das Rack kopflastig wird.
- Die Türen und Seitenwände sind schwer. Für die Entfernung oder Installation sind mindestens zwei Personen erforderlich.
- Die Lüftermodule sind schwer. Zum Entfernen der Lüftermodule aus dem Rack werden zwei Personen empfohlen.

Die Nichtbeachtung dieser Anweisungen kann zu Personen- oder Anlagenschäden führen.

HINWEIS

GEFAHR VON ANLAGENSCHÄDEN

- Um eine ausreichende Luftzirkulation zu gewährleisten, positionieren Sie die Rückseite des Racks nicht näher als 200 mm (8 Zoll) an der Wand.
- Rollen-Lasten: Das Rack kann mit bis zu 750 kg (1650 lb) installierten Geräten auf seinen Laufrollen bewegt werden (dynamische Last). Am Aufstellort die Nivellierfüße absenken. Wenn die Nivellierfüße abgesenkt sind (statische Last), können die 32U- und 38U-Racks mit bis zu 1500 kg (3300 lb) belastet werden. Die statischen 12U- und 17U-Racks können mit bis zu 840 kg (1848 lb) belastet werden.
- Verwenden Sie für die Stromversorgung des Lüftermoduls ausschließlich das mitgelieferte Netzkabel.

Die Nichtbeachtung dieser Anweisungen kann zur Beschädigung des Geräts führen.

Bezeichnungen

Die Sicherheits- und Informationsschilder sind am Rack angebracht. Lesen und befolgen Sie die Anweisungen auf den Etiketten.

Am Rahmen des Racks sind Etiketten für die Kippgefahr und die Begrenzung des Gewichts angebracht.

1. Beachten Sie die Kippgefahren. Lesen Sie unbedingt alle Anweisungen für das Rack.
2. Beachten Sie die Lastbeschränkungen für das Rack. Die dynamische Last ist auf 750 kg (1650 lb) begrenzt. Dies ist die maximale Last für die Bewegung des Racks auf den Laufrollen. Die statische Last ist auf 840 kg (1848 lb) für die Racks mit 12U und 17U begrenzt. Die statische Last für die 32U- und 38U-Racks ist auf 1500 kg (3300 lb) begrenzt. Dies ist die maximale Last für das Rack, während es auf den Nivellierfüßen aufliegt. Lesen Sie das Handbuch.

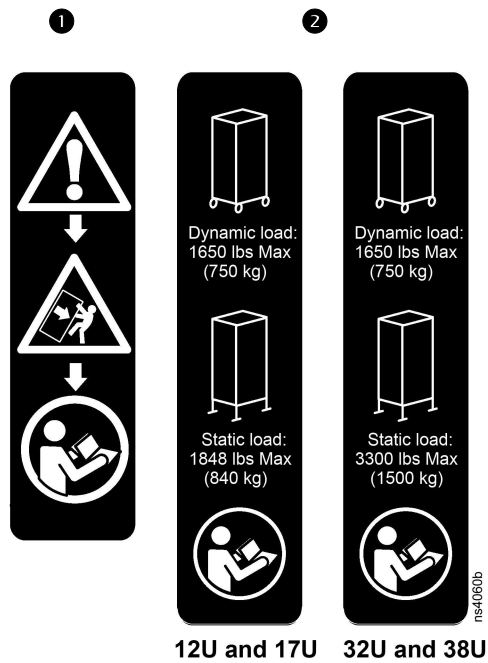

Lieferumfang



Prüfen Sie nach Erhalt Ihres NetShelter Racks auf Beschädigungen und benachrichtigen Sie den Spediteur und APC unter apc.com/support sofort, wenn ein Schaden festgestellt wird.

Komponentenbezeichnung

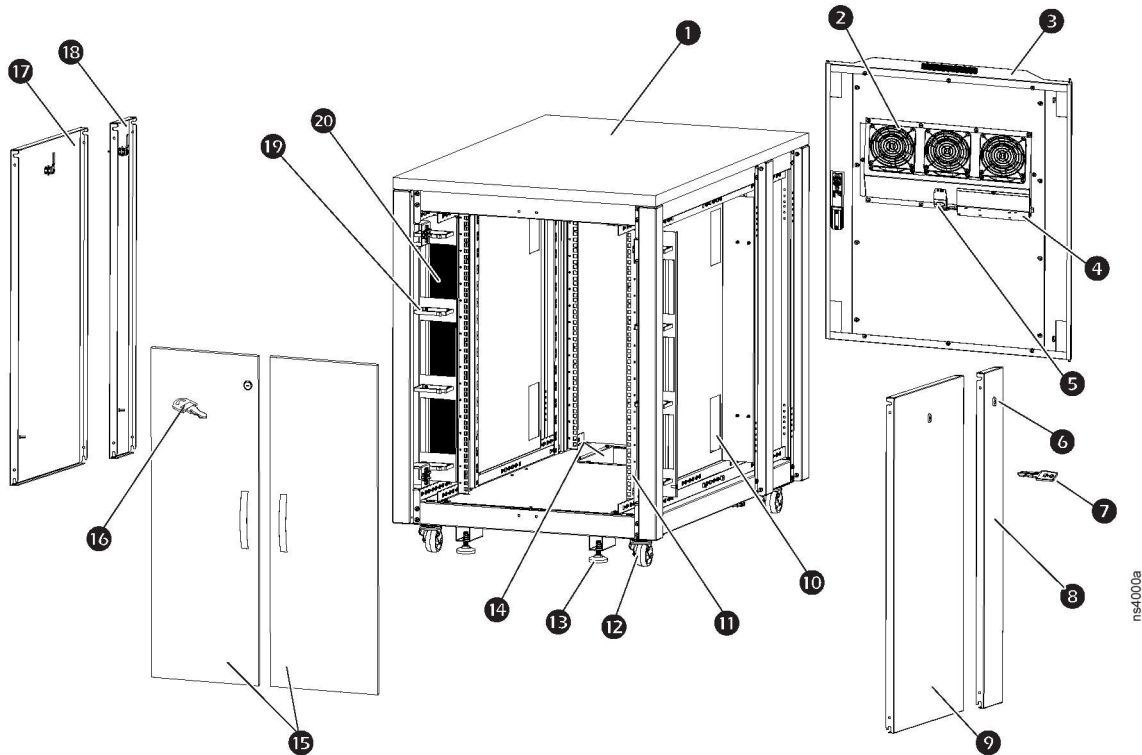

	Beschreibung		Beschreibung		Beschreibung
1	Holzdachplatte	7	Schlüssel für die Seitenwand (im Beutel mit Befestigungsteilen)	14	Kabelzugangskanal
2	Lüftermodul	8	Rechte hintere Seitenwand	15	Vordere Türen
3	Hintertür	9	Rechte vordere Seitenwand	16	Türschlüssel (im Beutel mit Befestigungsteilen)
4	DC-Leistungsmodul Lüfter	10	Luftstrom- und Kabelzugangsport	17	Linke vordere Seitenwand
5	Lüfterthermostat	11	Vertikaler 0-U-Zubehörkanal	18	Linke hintere Seitenwand
6	Seitenwandschloss	12	Laufrolle	19	Kabelführungsanlage
		13	Nivellierfuß	20	Bürstenstreifen





Nicht abgebildet: 1. Rack-PDUs (siehe "Rack PDU" on page 15 für weitere Informationen)

AR4012A - Miniblock 4747
 AR4017A, AR4032A und AR4038LA - AP9562
 AR4017IA, AR4032IA und AR4038LIA - EPDU1016B

2. Beutel mit Befestigungsteilen

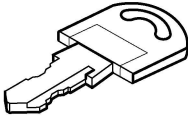
Das Beutel mit Befestigungsteilen befindet sich im Rack. Die hintere Tür (Lüfter) ist bei Lieferung des Racks entriegelt. Der Inhalt des Beutels mit Befestigungsteilen ist auf der folgenden Seite beschrieben.

Inhalt des Beutels mit Befestigungsteilen

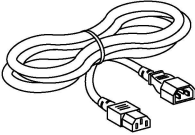
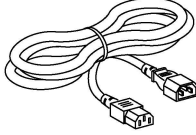
					
Schlüssel für Vordertür	Schlüssel für Seitenwand und hintere Tür (2)	M6-Kreuzschlitzschrauben (20)	M6 Käfigmuttern (20)	Netzkabel des Lüfters AR4012A, AR4017A, AR4032A, AR4038LA	Netzkabel des Lüfters AR4017IA, AR4032IA, AR4038LIA

Benötigte Werkzeuge (nicht im Lieferumfang enthalten)

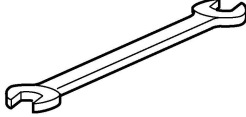
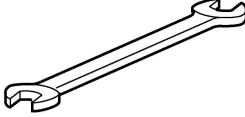
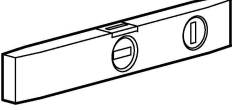
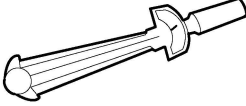
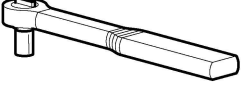
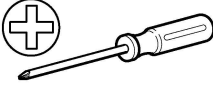
		
19-mm-Gabelschlüssel	13-mm-Gabelschlüssel	Wasserwaage
		
Drehmomentschlüssel	13-mm Steckschlüssel	Kreuzschlitzschraubendreher

Installation

Standortanforderungen

Stellen Sie bei der Planung des Standorts für Ihr NetShelter Rack sicher, dass genügend Platz vorhanden ist, um zwischen der Rückseite des Racks und der Wand einen Abstand von mindestens 203 mm (8 Zoll) zu lassen, damit eine ordnungsgemäße Belüftung gewährleistet ist.

Der endgültige Standort für Ihr Rack sollte ausreichend Platz für die Durchführung alltäglicher Aufgaben und gelegentlicher Wartungsarbeiten bieten.

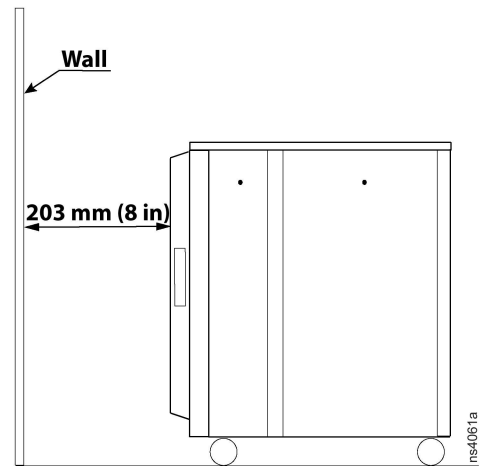

Bewegen des Racks



WARNUNG

KIPPGEFAHR/SCHWERE GERÄTE

- Zum Bewegen der 32U und 38U-Racks sind mindestens zwei Personen erforderlich.
- Für mehr Stabilität laden Sie beim Bewegen von 32U- und 38U-Racks auf den Laufrollen mindestens 159 kg (350 lb) in den unteren Teil des Racks, bevor Sie das Rack auf den Laufrollen bewegen.
- Stellen Sie sicher, dass der Weg des Racks frei von Hindernissen und Verschmutzungen ist.
- Wenn Sie das Rack auf den Laufrollen bewegen, stellen Sie sicher, dass sich die Nivellierfüße in der vollständig angehobenen Position befinden, und drücken Sie das Rack von vorne oder von hinten. Schieben Sie das Rack niemals von der Seite.
- Bewegen Sie ein geladenes Rack nicht auf seinen Laufrollen, wenn das Gewicht die maximale dynamische Last von 750 kg (1650 lb) überschreitet.
- Das Rack darf nicht überlastet werden. Beachten Sie die Aufkleber für das maximale statische Gewicht auf Ihrem Rack.

Bei Nichtbefolgung dieser Anweisungen besteht Lebensgefahr bzw. die Gefahr schwerwiegender Verletzungen sowie einer Beschädigung von Geräten.

Notieren Sie sich die Abmessungen der Türen oder Gänge auf Ihrem Weg, um den endgültigen Standort für Ihr Rack zu erreichen. Stellen Sie sicher, dass genügend Platz vorhanden ist, um das Rack durch Türen oder andere Hindernisse zu bewegen.

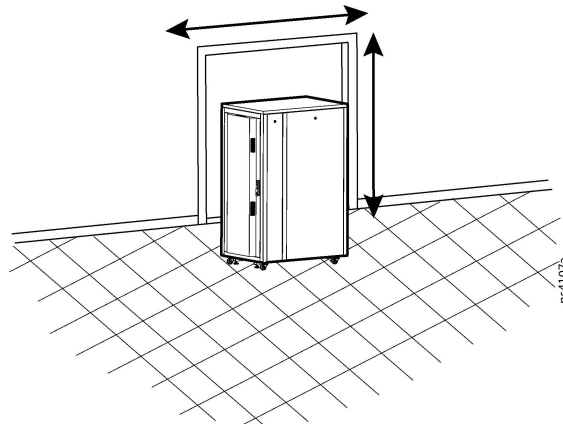

Nivellieren des Racks

HINWEIS

Nivellierfüße bilden eine stabile Basis, wenn der Boden uneben ist, können aber keine Oberfläche mit gefährlicher Neigung kompensieren.

Benötigte Werkzeuge (nicht im Lieferumfang enthalten)

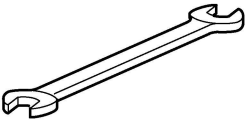
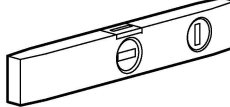
	
19-mm-Gabelschlüssel	Wasserwaage

Senken Sie die Nivellierfüße ab, wenn sich das Rack an seinem endgültigen Standort befindet. Senken Sie die Nivellierfüße mit einem 19-mm-Gabelschlüssel (nicht im Lieferumfang enthalten) ab. Verwenden Sie eine Wasserwaage (nicht im Lieferumfang enthalten), um sicherzustellen, dass das Rack waagrecht und lotrecht steht, während Sie die Nivellierfüße absenken.

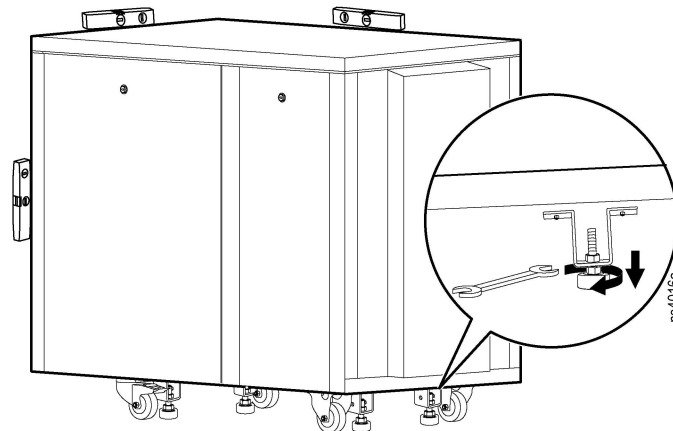

Erden des Racks

Das NetShelter Rack mit Geräuschdämmung verfügt über keinen gemeinsamen Erdungspunkt. Eine gemeinsame Erdung über einen digitalen Potenzialausgleichsleiter muss direkt am Rack angeschlossen werden. Befolgen Sie alle lokalen und nationalen Vorschriften.



GEFAHR EINES ELEKTRISCHEN SCHLAGS, EINER EXPLOSION ODER EINES LICHTBOGENÜBERSCHLAGS

Stellen Sie sicher, dass das Netzkabel für die ordnungsgemäße Erdung verwendet wird, oder stellen Sie eine alternative Erdung des Racks bereit.

Nichtbeachtung dieser Anweisungen führt zu schweren bzw. tödlichen Verletzungen.

Konfiguration

Planen Sie vor der Installation des Racks den Standort und den erforderlichen Platz für die Installation der Geräte.

Vordertüren

Die Türen können geöffnet oder entfernt werden, um ins Innere zu gelangen. Das Entfernen einer Tür oder Seitenwand kann die Installation Ihrer Geräte und das Verlegen von Kabeln erleichtern.

ACHTUNG

GEFAHR DURCH HOHES GEWICHT UND HEBELKRÄFTE

- Die Türen sind schwer. Es werden zwei Personen empfohlen, wenn Sie die Türen des Racks abnehmen.

Die Nichtbeachtung dieser Anweisungen kann zu Personen- oder Anlagenschäden führen.

Scharniere

Lösen Sie die Scharniere: Die Scharniere an den Türen können abgenommen werden, um die Türen zu entfernen. Während mindestens eine Person die Tür hält:

1. Lösen Sie die Halteschraube mit einem Kreuzschlitzschraubendreher aus der Verriegelung.

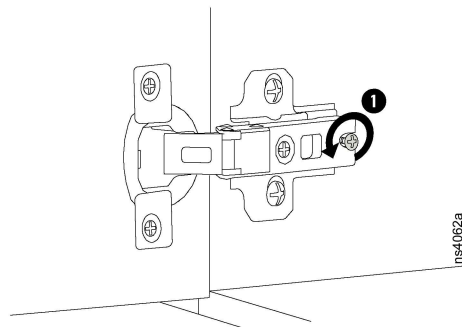
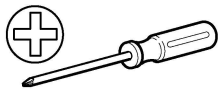

2. Heben Sie den Scharnierarm von der Montageplatte ab und schieben Sie die Verriegelung und die Tür von der Montageplatte weg.

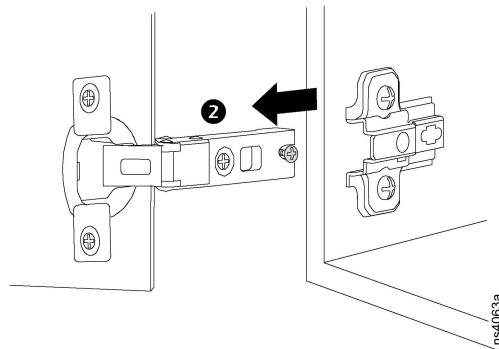

Wenn alle Scharniere von ihren Halterungen gelöst wurden, kann die Tür entfernt werden.

Zur Installation der Vordertüren müssen Sie die Scharniere anbringen. Es ist mindestens eine Person erforderlich, um die Tür in Position zu halten, während eine weitere Person die Scharniere an der Tür an den Montageplatten am Rack befestigt.

1. Um die Scharniere zu befestigen, schieben Sie das Scharnier an der Tür in die Montageplatte, die an der Innenseite des Racks angebracht ist.

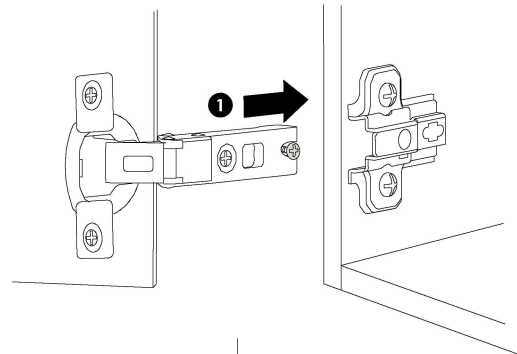

2. Ziehen Sie die Halteschraube fest, um das Scharnier an der Montageplatte zu befestigen.

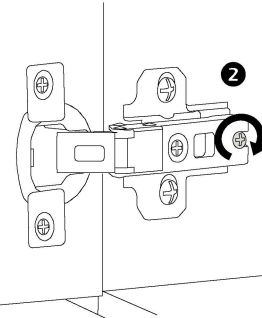

ns4064a

Hintertür

ACHTUNG

GEFAHR DURCH HOHES GEWICHT UND HEBELKRÄFTE

Die Hintertür ist schwer. Zum Abnehmen und Anbringen der Hintertür sind mindestens zwei Personen erforderlich.

Die Nichtbeachtung dieser Anweisungen kann zu Personen- oder Anlagenschäden führen.

1. Öffnen Sie die Hintertür und trennen Sie das Erdungskabel.

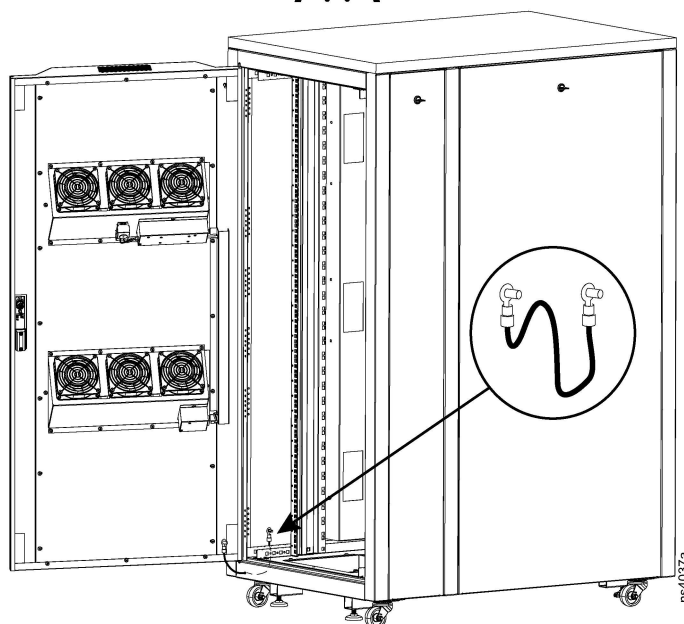

ns4037a

2. Trennen Sie das Lüfterstromkabel vom DC-Spannungsversorgungsmodul.

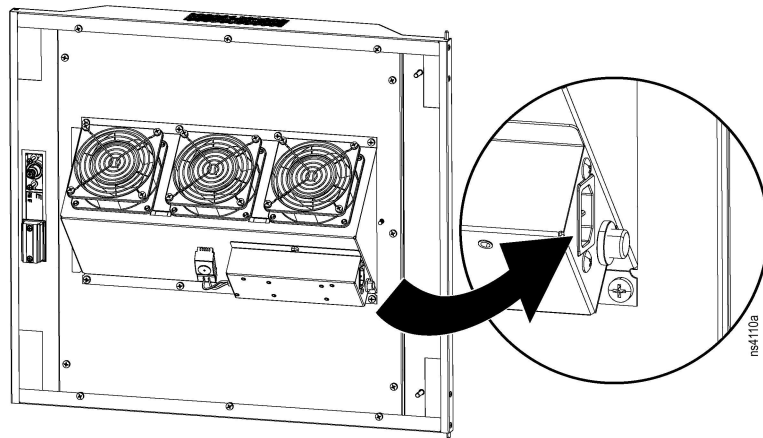

3. Die Hintertür ist mit einem federbelasteten Stift versehen, der die Oberseite der Tür am Rahmen des Racks befestigt. Der Boden der Tür weist einen Haltesttiff auf, der den Boden der Tür am Rahmen des Racks befestigt. Ziehen Sie den federbelasteten Stift nach unten und neigen Sie die Oberseite der Tür vom Rack weg. Heben Sie die Tür an, damit der Haltesttiff den Rahmen des Racks freigibt.

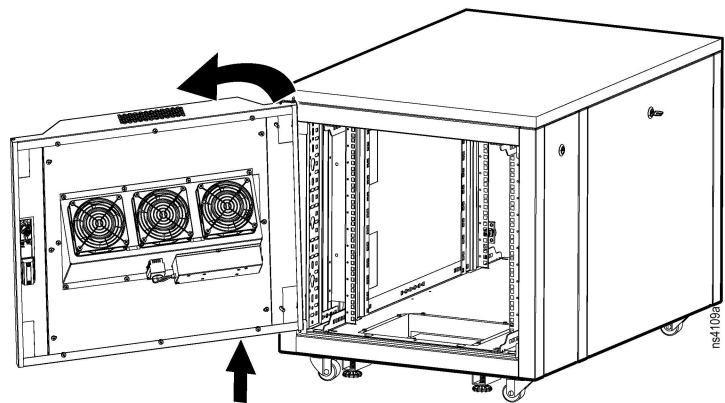
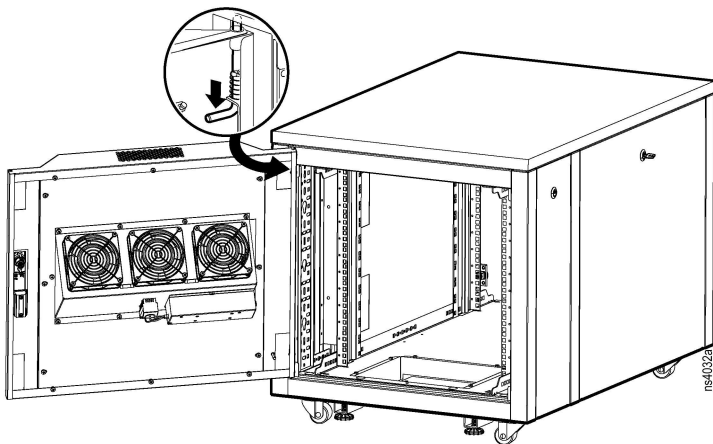

Führen Sie den Vorgang in umgekehrter Reihenfolge durch, um die hintere Tür einzubauen.

Seitenwände

Die hinteren Seitenwände können entfernt werden, um den Zugang während der Installation der Anlage zu erleichtern. Die größeren vorderen Seitenwände sind zugänglich, um die Kabelführung durch die Luftströmungskammer zu ermöglichen. Die hinteren Seitenwände ermöglichen den Zugang zum Inneren des Racks.

 ACHTUNG
GEFAHR DURCH HOHES GEWICHT UND HEBELKRÄFTE Die Seitenwände sind schwer. Es werden mindestens zwei Personen empfohlen, wenn Sie die Seitenwände vom Rack abnehmen. Die Nichtbeachtung dieser Anweisungen kann zu Personen- oder Anlagenschäden führen.

1. Trennen Sie das Erdungskabel von der Seitenwand, die Sie entfernen möchten. An jeder Seitenwand befindet sich ein Erdungsdraht.

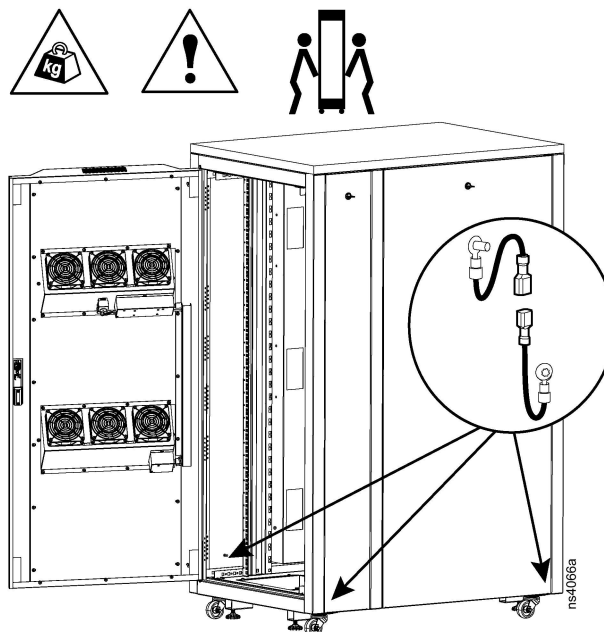

2. Entriegeln Sie die Seitenwand und klappen Sie sie nach außen.
3. Heben Sie die Seitenwand hoch und aus dem Kanal im Rack-Rahmen heraus.

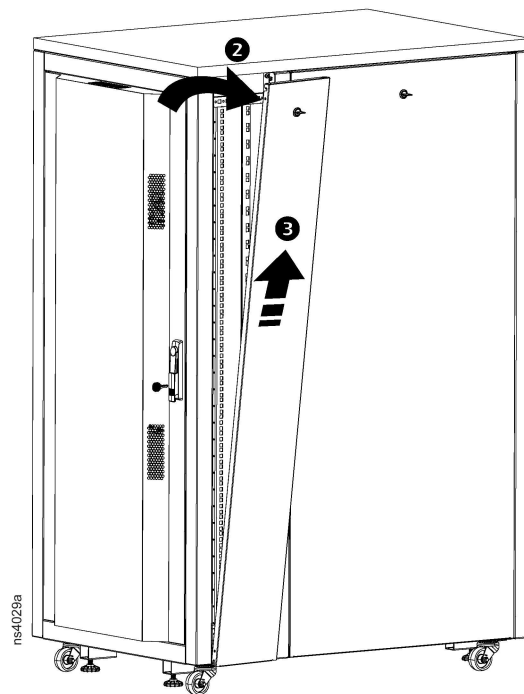

Gehen Sie für die Installation der Seitenwand in umgekehrter Reihenfolge vor.

Rack PDU

GEFAHR

GEFAHR EINES ELEKTRISCHEN SCHLAGS, EINER EXPLOSION ODER EINES LICHTBOGENÜBERSCHLAGS

- Bei der Installation der Rack PDU sind die einschlägigen gesetzlichen Vorschriften zu beachten.
- Verbinden Sie die Rack PDU mit der USV, falls vorhanden, oder mit einem dedizierten Stromkreis mit einer Steckdose.
- Die Netzstromversorgung für die Verteilerleiste muss sich in der Nähe des Racks befinden und leicht zugänglich sein.
- Das Netzkabel für das Lüftermodul ist mit der installierten Rack PDU verbunden.
- Der Netzstecker für die Rack-PDU dient als Trennschalter.
- Stellen Sie sicher, dass eine ordnungsgemäße Erdung über das Netzkabel erfolgt, oder stellen Sie eine alternative Erdung des Racks bereit.
- Verwenden Sie niemals Verlängerungskabel, um die Rack PDU mit Strom zu verbinden.

Nichtbeachtung dieser Anweisungen führt zu schweren bzw. tödlichen Verletzungen.

Ihr NetShelter Rack ist, je nach Modell, mit einer der folgenden Rack PDUs ausgestattet.

AR4012A

Miniblock 4747: Basic Rack PDU, vier (4) C13-Steckdosen, ein C14-Eingangsanschluss. Das Netzkabel ist nicht im Lieferumfang enthalten.

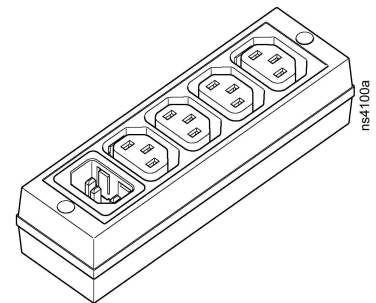

AR4017A, AR4032A und AR4038LA

AP9562: 1U Basic Rack PDU, 120 V, ein (1) 15-A-Leistungsschalter, zehn (10) NEMA 5-15-Ausgänge, fest verdrahtetes 3,66 m (12 ft) Stromkabel mit NEMA 5-15-Stecker.

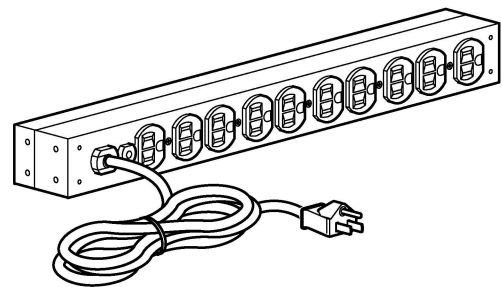

AR4017IA, AR4032IA und AR4038LIA

EPDU1016B: 1U Basic Easy PDU, 16 A, 230 V, acht (8) C13-Ausgänge, ein (1) C14-Eingangsanschluss. Das Netzkabel ist nicht im Lieferumfang enthalten.

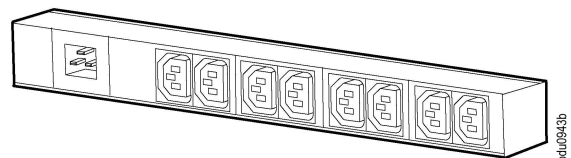

Vertikale 0U-Zubehörkanäle

Die vertikalen 0U-Zubehörkanäle bieten werkzeuglose Montagemöglichkeiten für Rack PDUs, Kabelsicherungshalterungen und Befestigungsstellen für Kabel.

Auf der Rückseite des Racks befinden sich zwei vertikale 0U-Zubehörkanäle. Ein Zubehörkanal befindet sich an der Scharnierseite des Racks, die zum Inneren des Racks zeigt. Der zweite Zubehörkanal befindet sich auf der anderen Seite des Racks und ist der hinteren Tür zugewandt. Die Zubehörkanäle werden mit drei (3) Kreuzschlitzschrauben befestigt und können bei Bedarf entfernt werden.

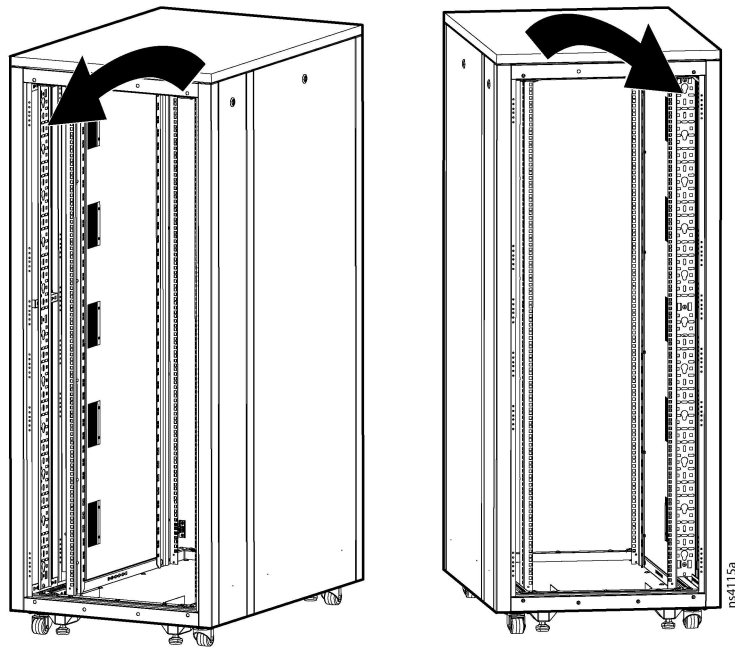

Vertikale Montageflansche

Vertikale Montageflansche werden werkseitig am Rack installiert und befinden sich an der richtigen Position für die Verwendung mit rackmontierbaren Geräten mit einer Tiefe von 736 mm (29 Zoll). Die vorderen und hinteren Montageflansche können für Geräte mit anderen Tiefen eingestellt werden.

Die **minimale** Einstellung beträgt 691 mm (27,20 Zoll). Die **maximale** Einstellung beträgt 826 mm (32,51 Zoll) in Schritten von 22,5 mm (7/8 Zoll).

Passen Sie die vertikalen Montageflansche an den horizontalen Montageschienen an.

ACHTUNG

GEFAHR VON ANLAGENSCHÄDEN

Alle an den vertikalen Montageflanschen installierten Geräte müssen entfernt werden, bevor die vertikalen Montageflansche bewegt werden.

Die Nichtbeachtung dieser Anweisungen kann zu Personen- oder Anlagenschäden führen.

1. Kreuzschlitzschrauben und Unterlegscheiben sichern den vorderen vertikalen Montageflansch seitlich am Rack. Verwenden Sie einen Kreuzschlitzschraubendreher (nicht im Lieferumfang enthalten), um zwei (2) Kreuzschlitzschrauben und Unterlegscheiben an 12U- und 17U-Racks sowie vier (4) Kreuzschlitzschrauben und Unterlegscheiben an 32U- und 38U-Racks zu entfernen.
2. Die vorderen und hinteren vertikalen Montageflansche werden oben und unten mit Schrauben und Unterlegscheiben an den horizontalen Montageschienen befestigt. Entfernen Sie die Schrauben mit einem 13-mm Steckschlüssel (nicht im Lieferumfang enthalten).
3. Bringen Sie den vertikalen Montageflansch an der gewünschten Position an und installieren Sie die Hardware.

32U-Rack, siehe unten:

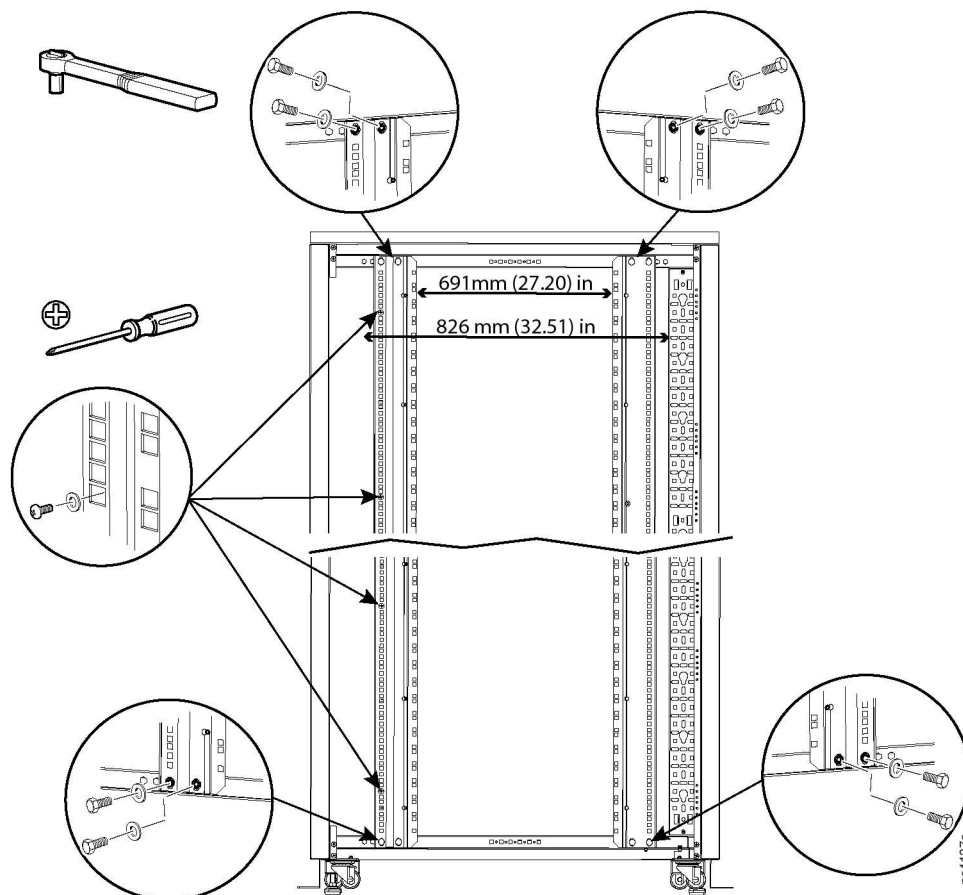

Kabelführung

Das Rack verfügt über eine Kabelzugangsöffnung von 350 mm (13,78 Zoll) x 250 mm (9,84 Zoll) an der Rückseite des Rackbodens. Die Kabelöffnung ist mit einer Abdeckung aus isolierendem Material versehen, um die Kabel zu sichern und das Eindringen von Staub und Schmutz zu verhindern.

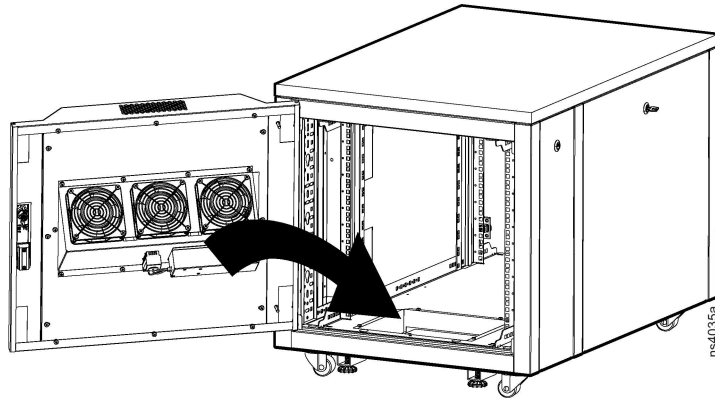

Kabelführungsanlagen werden am Rahmen der Bürstenstreifen an der Vorderseite des Racks angebracht. Die Kabel können hinter den Bürstenstreifen durch die Luftstromkammern geführt werden. Die Kabel können durch die Öffnungen an der Rückseite (im Inneren) des Racks aus den Luftstromkammern geführt werden.

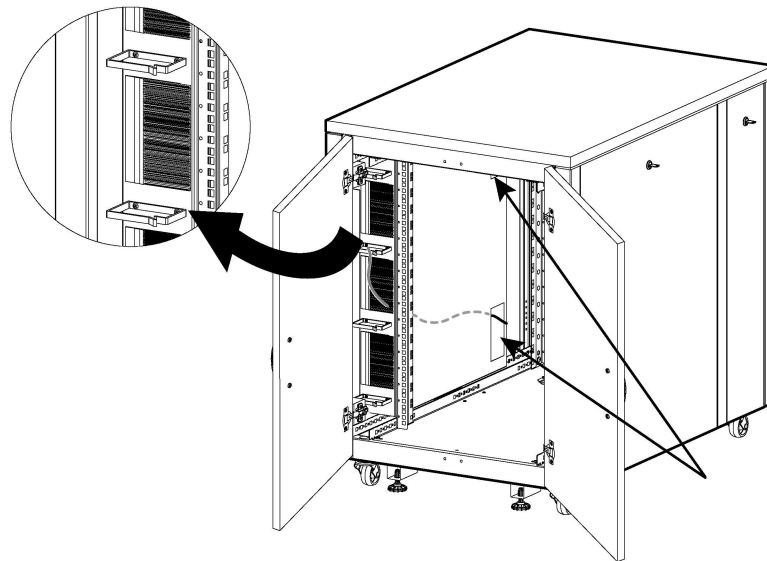

Installation der Anlage

HINWEIS: NetShelter Racks mit Geräuschdämmung sind für die Verwendung mit gelisteten Geräten vorgesehen. Wenn Sie nicht gelistete Geräte einsetzen, müssen Sie die Sicherheit Ihrer Konfiguration beurteilen.

Käfigmuttern

Ordnungsgemäße Position im Rack für Käfigmuttern:

1. Lokalisieren Sie die obere und untere Öffnung für eine Höheneinheit an den vertikalen Montageschienen. Jede dritte Bohrung auf den Montageschienen ist nummeriert, um die Mitte einer Höheneinheit zu kennzeichnen.
2. Bringen Sie die Käfigmuttern an der Innenseite der vertikalen Montageschiene an und installieren Sie dann das Fach oder die Anlage.

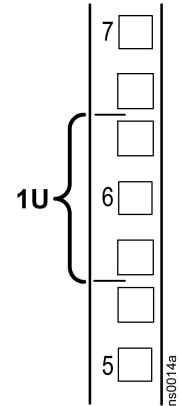

ACHTUNG

GEFAHR DURCH HERABFALLENDE GERÄTE

Die Käfigmuttern AUF KEINEN FALL so einbauen, dass deren Laschen oben und unten in die quadratische Öffnung greifen.

Die Nichtbeachtung dieser Anweisungen kann zu Personen- oder Anlagenschäden führen.

Installieren Sie die Käfigmuttern horizontal, wobei die Laschen in die Seiten der quadratischen Öffnung greifen.

Montieren Sie die Käfigmuttern an der Innenseite der vertikalen Montageschiene.

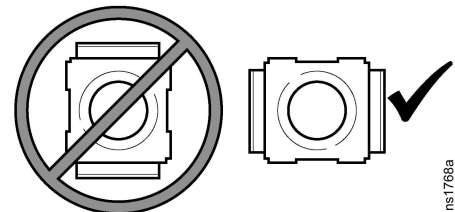

Installation einer Käfigmutter:

1. Die Käfigmutter wird von der Innenseite der Montageschiene aus montiert.
2. Haken Sie eine Lasche der Käfigmutter-Baugruppe durch die quadratische Öffnung.
3. Ziehen Sie die Käfigmutter zur Seite der Schiene hin, durch die die Lasche bereits eingedrückt ist, und drücken Sie die andere Lasche durch die Öffnung.
4. Die Käfigmutter rastet ein.

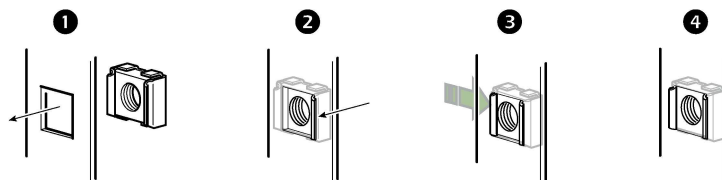

Entfernen einer Käfigmutter:

1. Entfernen Sie alle befestigten Schrauben.
2. Drücken Sie die seitlichen Laschen der Käfigmutter zusammen und drücken Sie gegen die Mutter, um sie aus der quadratischen Öffnung zu lösen.

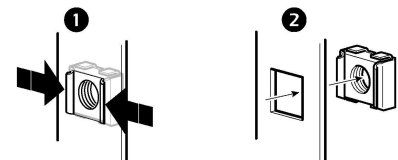

Geräteverteilung im Rack

Befolgen Sie die nachfolgend aufgeführten Richtlinien für die ordnungsgemäße Installation und den ordnungsgemäßen Betrieb Ihrer Geräte im NetShelter Rack.

Vermeiden Sie es, viele heiße Geräte wie Server, dichte redundante Arrays unabhängiger Festplatten (RAID) und große VOIP-Switches (Voice-over-Internet-Protocol) in einem Teil des Racks zusammen zu positionieren.

Verteilen Sie die Wärmelast stattdessen gleichmäßig auf und ab dem Rack, sodass jedes Lüftermodul die gleiche Wärmelast unterstützt.

Jedes Lüftermodul ragt in das Rack hinein. Dies stellt für die Installation der meisten Geräte kein Problem dar.

Um ausreichend Platz für Kabel an der Rückseite des Racks zu gewährleisten, sollten tiefe Server im Rack über und unter den Lüftern installiert werden.

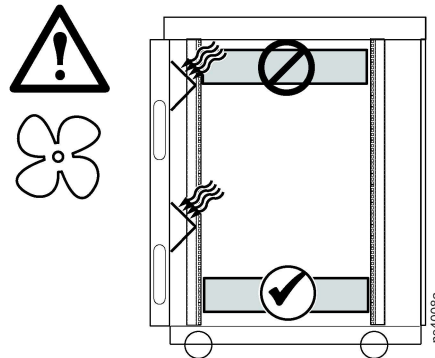

Innenabmessungen

Das Lüftermodul bildet einen dreieckigen Überstand, der die Innentiefe des Racks an diesem Punkt reduziert.

Die Tiefe der eingebauten Geräte muss genügend Platz für Kabel und eine ausreichende Luftzirkulation bieten.

Tiefe Server sollten über oder unter den Lüftermodulen installiert werden.

A - 770 mm (30,31 Zoll)

B - 789,5 mm (29,29)

C - 893 mm (35,15)

T - 1042 mm (41,0 Zoll)

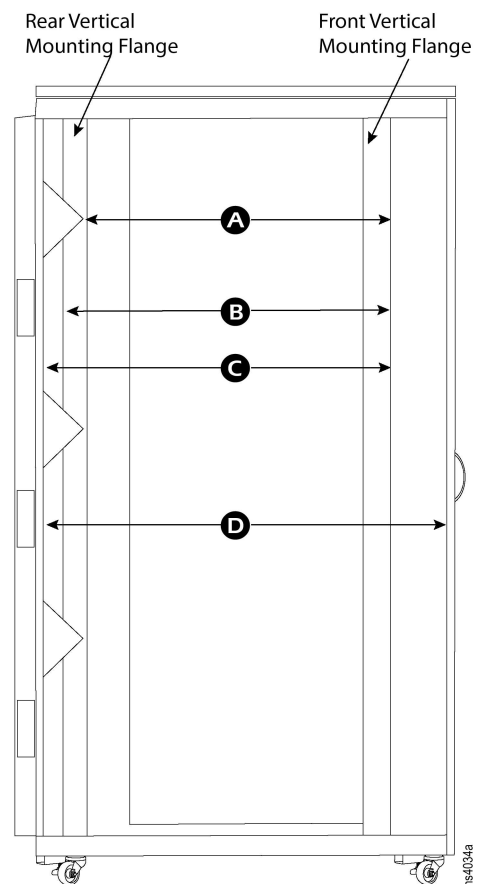

Zubehör

Das Zubehör für Ihr NetShelter Rack kann auf der Website von APC bestellt werden, www.apc.com.

Abschlussbleche

Abschlussbleche sollen die Steuerung des Luftstroms im Rack unterstützen. Verwenden Sie die im Lieferumfang enthaltenen Abschlussbleche, um etwaige große Öffnungen im Rack zu schließen. Das NetShelter-Rack mit Geräuschdämmung funktioniert am besten, wenn die Luft durch die Lüftungsschlitze der Geräte und über und unter allen Geräten strömen kann, die thermische Energie erzeugen.

Abdeckplatten aus Kunststoff zur Luftstromführung rasten ohne Verwendung von Werkzeugen ein.

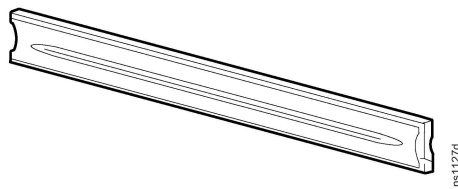

Wartung

Lüftermodule

GEFAHR

GEFAHR EINES ELEKTRISCHEN SCHLAGS, EINER EXPLOSION ODER EINES LICHTBOGENÜBERSCHLAGS

Das Netzkabel für das Lüftermodul wird in die installierte Rack PDU eingesteckt. Trennen Sie das Netzkabel von der Rack PDU und vom Lüftermodul, bevor Sie versuchen, das Lüftermodul zu entfernen oder Wartungsarbeiten daran durchzuführen.

Nichtbeachtung dieser Anweisungen führt zu schweren bzw. tödlichen Verletzungen.

ACHTUNG

EINKLEMMGEFAHR

Die Stromkabel müssen gesichert sein, um ein Einklemmen zu vermeiden, wenn die Tür geschlossen ist.

Die Nichtbeachtung dieser Anweisungen kann zu Personen- oder Anlagenschäden führen.

ACHTUNG

GEFAHR DURCH HOHES GEWICHT UND HEBELKRÄFTE

Es werden mindestens zwei Personen empfohlen, wenn die Lüftermodule aus dem Rack entfernt werden.

Die Nichtbeachtung dieser Anweisungen kann zu Personen- oder Anlagenschäden führen.

Sicherheitsaufkleber

Beachten Sie die Sicherheitsaufkleber an den Lüftermodulen.

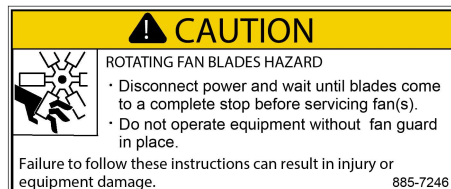

Reset-Taste

Die DC-Spannungsversorgung für das Lüftermodul enthält eine Reset-Taste. Eine ungleichmäßige Netzspannung kann in einigen Bereichen dazu führen, dass die Sicherung in der DC-Spannungsversorgung auslöst. Sollten die Lüfter aufgrund Ihrer Stromprobleme zum Stillstand kommen, drücken Sie die Reset-Taste, um die Lüfter neu zu starten.

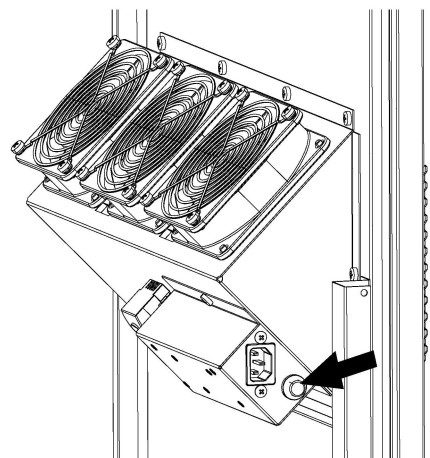

Konfiguration des Lüftermoduls

32U- und 38U-Racks enthalten mehrere Lüftermodule: An der Hintertür des 32U-Racks befinden sich zwei (2) Lüftermodule und an der Hintertür des 38U-Racks drei (3) Lüftermodule. Je nach Konfiguration Ihres Modells ist unter Umständen nur eine Spannungsversorgung für alle Lüftermodule vorhanden. Die zusätzlichen Lüftermodule können mit einem Anschlusskasten ausgestattet sein, der die Stromversorgung gewährleistet. Die nachfolgende Abbildung zeigt die Lüftermodule an der Hintertür eines 32U-Racks.

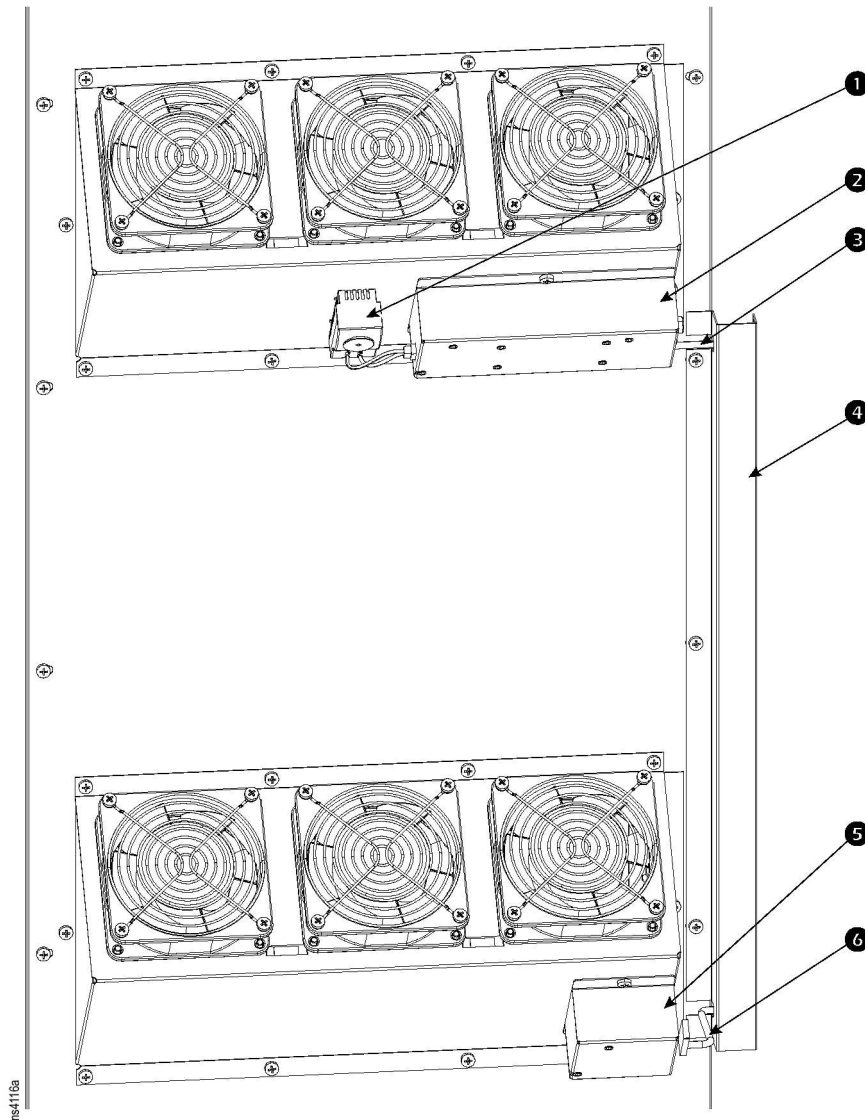

❶	Thermostat
❷	Spannungsversorgung
❸	Netzkabel von DC-Spannungsversorgung
❹	Kabelabdeckung
❺	Anschlusskasten für Stromversorgungskabel
❻	Stromversorgungskabel und Steckverbinder zum Anschlusskasten

Entfernen des Lüftermoduls

1. Öffnen Sie die Hintertür, um auf die Lüftermodule zuzugreifen.
2. Trennen Sie das Netzkabel von der Rack PDU und dann von der Stromversorgung des Lüftermoduls.

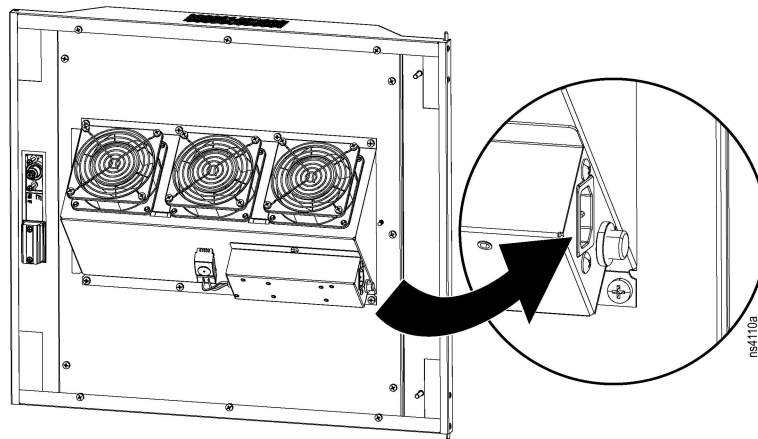

3. Wenn Ihr NetShelter Rack mehr als ein Lüftermodul enthält und die zusätzlichen Lüftermodule Anschlusskästen aufweisen, müssen Sie das Kabel, das die Stromversorgung des Lüftermoduls mit den Anschlusskästen verbindet, trennen. Lösen Sie auf der Unterseite der Spannungsversorgung die beiden (2) Schrauben am Kabelanschluss mit einem kleinen Flachkopf-Schraubendreher (nicht im Lieferumfang enthalten) und ziehen Sie den Steckverbinder aus der Steckdose an der Spannungsversorgung.

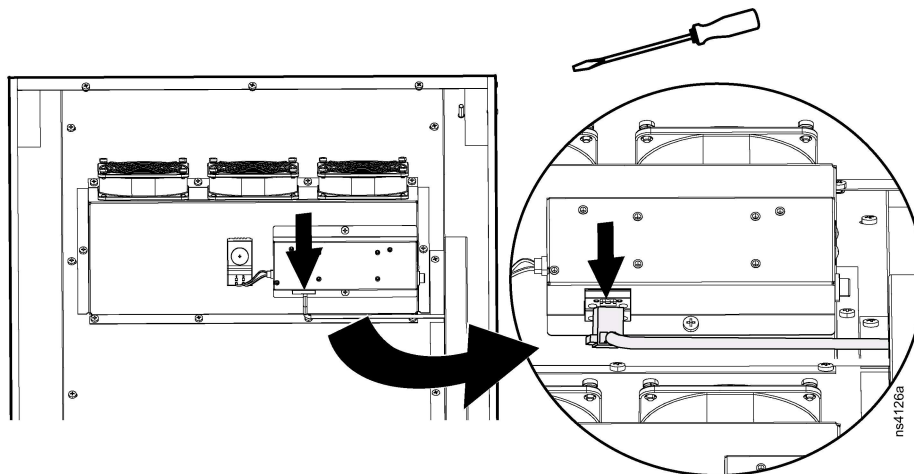

4. Wenn Sie ein Lüftermodul mit einem Anschlusskasten entfernen: Trennen Sie das Kabel vom Anschlusskasten am Lüftermodul. Lösen Sie die zwei (2) Schrauben am Kabelstecker mit einem kleinen Flachkopf-Schraubendreher (nicht im Lieferumfang enthalten) und ziehen Sie den Stecker aus der Steckdose am Anschlusskasten.

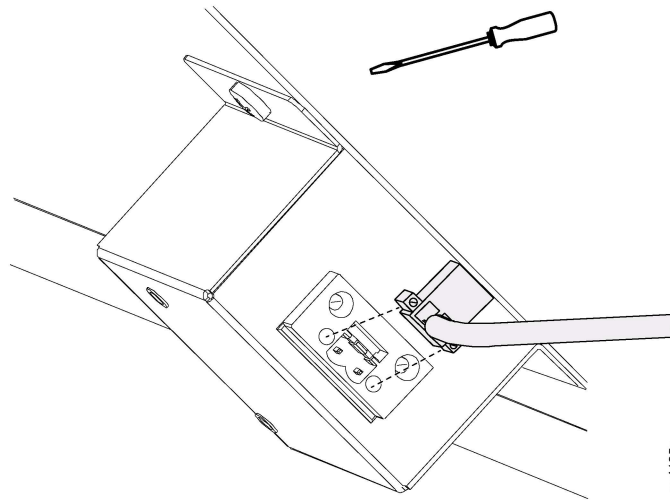

4. Entfernen Sie die zehn (10) Kreuzschlitzschrauben, mit denen das Lüftermodul an der Tür befestigt ist.

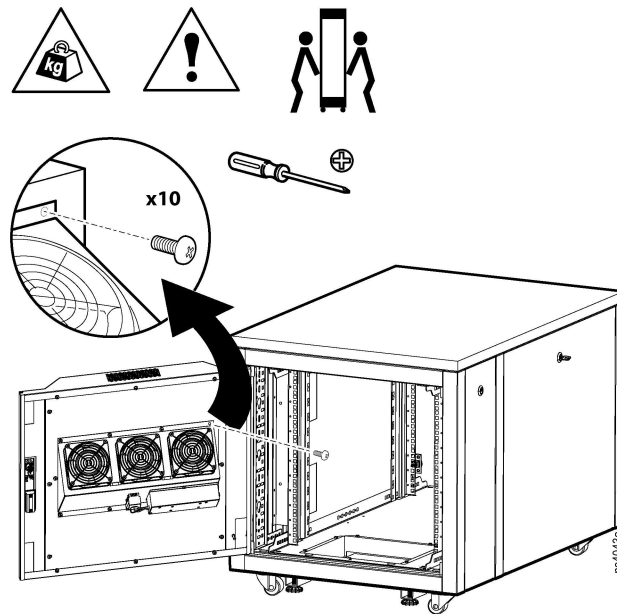

Gehen Sie zur Installation des Lüftermoduls in umgekehrter Reihenfolge vor.

Netzkabel des Lüfters

ACHTUNG

EINKLEMMGEFAHR

Die Netzkabel müssen gesichert sein, um ein Einklemmen zu vermeiden, wenn die Tür geschlossen ist.

Die Nichtbeachtung dieser Anweisungen kann zu Personen- oder Anlagenschäden führen.

Trennen Sie das Netzkabel von der Rack PDU, bevor Sie das Kabel von der Stromversorgung des Lüfters trennen.

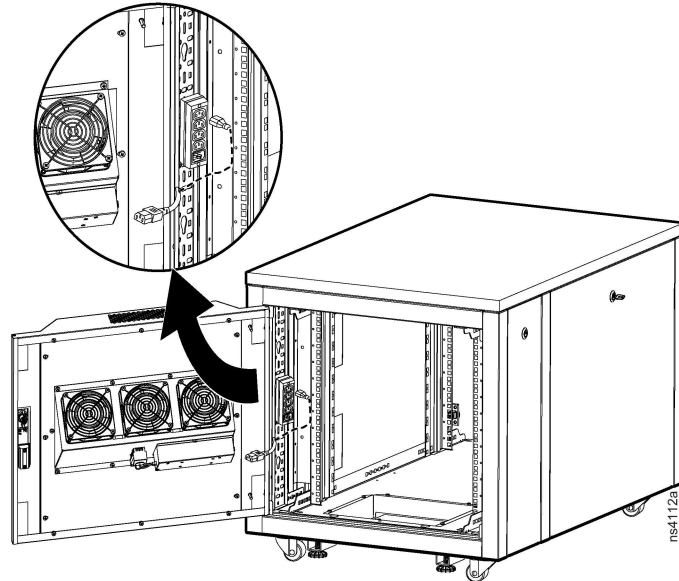

Thermostat

Irgendwann muss das Thermostat ausgetauscht werden. Seien Sie bei der Durchführung dieser Aufgabe vorsichtig. Ersatzthermostate sind auf der Website von APC erhältlich. Gehe zu www.apc.com/support.

⚡ ⚠ GEFAHR

GEFAHR EINES ELEKTRISCHEN SCHLAGS, EINER EXPLOSION ODER EINES LICHTBOGENÜBERSCHLAGS

Trennen Sie vor dem Austausch des Thermostats das Netzkabel von der Rack PDU und von der Stromversorgung des Lüftermoduls.

Nichtbeachtung dieser Anweisungen führt zu schweren bzw. tödlichen Verletzungen.

Der Thermostat befindet sich auf dem Lüftermodul neben der Spannungsversorgung.

Wenn das Thermostat ausgetauscht werden muss:

1. Trennen Sie das Netzkabel von der Rack PDU und der Stromversorgung des Lüfters.
2. Ziehen Sie das Anschlusskabel von der Spannungsversorgung ab und ziehen Sie das Thermostat vom Lüftermodul ab.

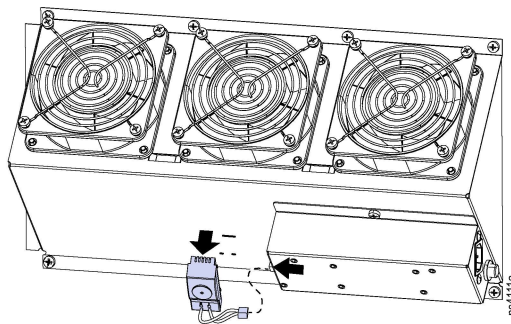

3. Führen Sie die Schritte zur Installation eines Austauschthermostats in umgekehrter Reihenfolge durch.

Lüfterkennndaten

Elektrische	
Eingangsspannung	110-240 V
Eingangsfrequenz	50/60Hz
Eingangsleistung	160 W
Eingangsanschlüsse	(1) C14
Ausgangsstrom (Maximum)	3,5 A
Umgebungsbedingungen	
Betriebstemperatur	-25 to 60°C (-13 to 140°F)
Schutzgrad	IP54
Konformität	
Sicherheitsprüfung	UL

Technische Daten

SKU	AR4012A	AR4017A	AR4017IA
Elektrische			
Normale Eingangsspannung	120V	120V	230V
Eingangsfrequenz	50/60 Hz		
Anschluss für Lüftereinlass	IEC-320-C14		
DC-Ausgangsspannung der Lüfterstromversorgung	12V		
Stromverbrauch der Lüfter	14 Watt		
Statische Tragzahl	840 kg (1848 lb)		
Dynamische Tragzahl	750 kg (1650 lb)		
Gewicht - kg (lb)	114 (251,32)	144 (317,46)	
Liefergewicht - kg (lb)	158 (348,33)	185 (414,46)	
Abmessungen, H x B x T mm (Zoll)	785 x 750 x 1130 (30,9 x 29,5 x 44,5)	1002 x 750 x 1130 (39,5 x 29,52 x 44,48))	
Lieferabmessungen, H x B x T mm (Zoll)	1025 x 850 x 1250 (40,35 x 33,16 x 49,21)	1245 x 850 x 1250 (49,01 x 33,16 x 49,21)	
Umgebungsbedingungen			
Maximal empfohlene Wärmelast	1,2 kW (4.100 BTU/St) 1 Lüftermodul		
Geräuschreduzierung	18,5 dB(A) bei 1 m Entfernung		
Temperatur Betrieb/Lagerung	-5 to 45 C° (-23 to 113 F°)		
Feuchtigkeit Betrieb/Lagerung	5-95 % RH, nicht kondensierend		
Maximale Höhe (über dem Meeresspiegel) Betrieb/Lagerung, m (Fuß)	0 - 3000 m (0 - 10.000 Fuß) / 0 - 15000 m (0 - 50.000 Fuß)		
Konformität			
EMC-Prüfung	UL, cUL, CE		
Sicherheitsprüfung	UL, CE		
Umgebungsbedingungen	RoHS und Reach		
18,5 dB entspricht dem wahrgenommenen Lärmverlust von 98,5 %. Das Rack erzeugt im Normalbetrieb 48,5 dB Rauschen. Dies ist weniger als der in Büroumgebungen übliche Geräuschpegel von ca. 50 dB.			

SKU	AR4032A	AR4032IA	AR4038LA	AR4038LIA
Elektrische				
Normale Eingangsspannung	120V	230V	120V	230
Eingangsfrequenz	50/60 Hz			
Anschluss für Lüftereinlass	IEC-320-C14			
Stromverbrauch der Lüfter	28 Watt		42 Watt	
Abmessungen und Gewicht				
Verfügbare U-Platz	32U		38U	
Statische Tragzahl	1500 kg (3300 lb)			
Dynamische Tragzahl	750 kg (1650 Pfund)			
Gewicht - kg (Pfund)	216 (476,19)		259 (570,9)	
Versandgewicht - kg (Pfund)	260 (573,2)		303 (668)	
Abmessungen, H x B x T mm (Zoll)	1666 x 750 x 1130 (65,5 x 29,5 x 44,5)		1937 x 750 x 1130 (76,26 x 29,5 x 44,5)	
Lieferabmessungen, H x B x T mm (Zoll)	1787 x 850 x 1250 (70,35 x 33,16 x 49,21)		2180 x 850 x 1250 (85,82 x 33,16 x 49,21)	
Umgebungsbedingungen				
Maximal empfohlene Wärmelast	2,4 kW (8.200 BTU/St) 2 Lüftermodule		3,6 kW (12.300 BTU/St) 3 Lüftermodule	
Geräuschreduzierung	18,5 dB(A) bei 1 m Entfernung			
Temperatur Betrieb/Lagerung	-5 to 45 C° (-23 to 113 F°)			
Feuchtigkeit Betrieb/Lagerung	5-95 % RH, nicht kondensierend			
Maximale Höhe (über dem Meeresspiegel) Betrieb/Lagerung, m (ft)	0 - 3000 m (0 - 10.000 Fuß) / 0 - 15000 m (0 - 50.000 Fuß)			
Konformität				
EMC-Prüfung	UL, cUL, CE			
Sicherheitsprüfung	UL, CE			
Umgebungsbedingungen	RoHS und Reach			
18,5 dB entspricht dem wahrgenommenen Lärmverlust von 98,5 %. Das Rack erzeugt im Normalbetrieb 48,5 dB Geräusch. Dies ist weniger als der in Bürouräumen übliche Geräuschpegel von ca. 50 dB.				

Zweijährige Werksgarantie

Die in dieser Erklärung von Schneider Electric gewährte eingeschränkte Werksgarantie gilt nur für Produkte, die für kommerzielle oder industrielle Zwecke im Rahmen Ihrer normalen Geschäftstätigkeit verwendet werden.

Bestimmungen der Garantieerklärung

Schneider Electric gewährleistet, dass dieses Produkt für die Dauer von zwei Jahren ab Kaufdatum frei von Material- und Fertigungsfehlern ist. Die mit dieser Garantie von Schneider Electric übernommene Verpflichtung erstreckt sich lediglich auf die Reparatur oder den Ersatz defekter Produkte nach eigenem Ermessen. Diese Garantie bezieht sich nicht auf Geräte, die durch Unfälle, Unachtsamkeit oder falsche Handhabung bzw. durch Änderungen beschädigt werden. Die Reparatur oder der Austausch eines fehlerhaften Produkts oder Teils verlängert den ursprünglichen Garantiezeitraum nicht. Alle unter dieser Garantie gelieferten Ersatzteile sind entweder neu oder werksseitig überholt.

Nichtübertragbarkeit der Garantie

Diese Garantie gilt nur für den ursprünglichen Käufer, der das Produkt vorschriftsmäßig registrieren muss. Das Produkt kann auf der Website von Schneider Electric registriert werden. www.se.com.

Ausschlüsse

Schneider Electric entsteht durch diese Garantie keine Haftung, wenn hausinterne Prüfungen und Untersuchungen ergeben, dass der vermeintliche Produktschaden nicht existiert oder vom Endbenutzer oder von Dritten durch Missbrauch, Fahrlässigkeit, unsachgemäße Installation oder Prüfung verursacht wurde. Auch übernimmt Schneider Electric im Rahmen dieser Garantie keine Haftung für nicht autorisierte Reparatur- oder Änderungsversuche an falscher oder inadäquater elektrischer Spannung oder Verbindungen, bei nicht vorschriftsmäßigen Betriebsbedingungen vor Ort, korrosiver Atmosphäre, Reparatur, Einbau und Inbetriebnahme durch nicht von Schneider Electric autorisierte Personen, Änderungen des Einsatzortes oder -bereichs, ungenügendem Schutz vor Witterungseinflüssen, höherer Gewalt, Feuer, Diebstahl, beim Missachten der Empfehlungen oder Vorschriften von Schneider Electric beim Einbau oder wenn die Seriennummer von Schneider Electric verändert, unkenntlich gemacht oder entfernt wurde sowie wenn eine beliebige andere Ursache außerhalb des vorgesehenen Verwendungszwecks vorliegt.

ES EXISTIEREN KEINE ANDEREN GARANTIEEN, WEDER AUSDRÜCKLICHER, STILLSCHWEIGENDER, GESETZLICHER ODER SONSTIGER NATUR FÜR IRGENDWELCHE PRODUKTE, DIE AUS ODER IN VERBINDUNG MIT DIESEM VERTRAG VERKAUFT, GEWARTET ODER GELIEFERT WURDEN. SCHNEIDER ELECTRIC LEHNT ALLE STILLSCHWEIGENDEN GARANTIEEN HINSICHTLICH MARKTGÄNGIGKEIT, ZUFRIEDENHEIT UND EIGNUNG FÜR EINEN BESTIMMTEN ZWECK AB. DIE AUSDRÜCKLICHEN GARANTIEEN VON SCHNEIDER ELECTRIC WERDEN NICHT ERWEITERT, VERRINGERT ODER BEEINTRÄCHTIGT DURCH UND KEINE VERPFLICHTUNG ODER HAFTUNG ENTSTEHT AUS DER BEREITSTELLUNG TECHNISCHER ODER SONSTIGER RATSCHLÄGE ODER DIENSTLEISTUNGEN DURCH SCHNEIDER ELECTRIC IN VERBINDUNG MIT DEN PRODUKTEN. DIE VORSTEHEND GENANNTE GARANTIEEN UND RECHTSMITTEL SIND DIE EINZIGEN GARANTIEEN UND RECHTSMITTEL. DIE VORSTEHEND GENANNTE GARANTIEEN BEGRÜNDEN DIE EINZIGE LEISTUNGSVERPFLICHTUNG VON SCHNEIDER ELECTRIC UND STELLEN DIE EINZIGEN RECHTSMITTEL DES KÄUFERS IM FALLE VON GARANTIEVERLETZUNGEN DAR. DIE GARANTIEEN VON SCHNEIDER ELECTRIC GELTEN NUR FÜR DEN KÄUFER UND KÖNNEN NICHT AUF DRITTE ÜBERTRAGEN WERDEN.

IN KEINEM FALL ÜBERNEHMEN SCHNEIDER ELECTRIC, SEINE BEAMTEN, DIREKTOREN, TOCHTERUNTERNEHMEN ODER MITARBEITER DIE HAFTUNG FÜR IRGEND EINE FORM VON INDIRECTEN, SPEZIELLEN, FOLGE- ODER STRAFSCHÄDEN, DIE AUS DER NUTZUNG, WARTUNG ODER INSTALLATION DER PRODUKTE ENTSTEHEN, OB DIESE SCHÄDEN VERTRAG ENTSTEHEN ODER SCHADENERSATZRECHT, UNABHÄNGIG VON FEHLERN, FAHRLÄSSIGKEIT ODER STRENGER HAFTUNG ODER OB SCHNEIDER ELECTRIC IM VORAUS AUF DIE MÖGLICHEN SCHÄDEN HINGEWIESEN WURDE. INSBESONDERE HAFTET SCHNEIDER ELECTRIC NICHT FÜR KOSTEN WIE GEWINN- ODER UMSATZEINBUSSEN, GERÄTEVERLUST, NUTZUNGSVERLUST VON GERÄTEN, SOFTWAREVERLUST, DATENVERLUST, KOSTEN FÜR ERSATZSTOFFE, FORDERUNGEN VON DRITTEN ODER SONSTIGES.

KEIN VERKÄUFER, MITARBEITER ODER BEVOLLMÄCHTIGTER VON SCHNEIDER ELECTRIC IST BEFUGT, DIE BESTIMMUNGEN DIESER GARANTIE ZU ERWEITERN ODER ZU VERÄNDERN. WENN ÜBERHAUPT, DÜRFEN DIE GARANTIEBESTIMMUNGEN AUSSCHLIESSLICH SCHRIFTLICH GEÄNDERT WERDEN UND MÜSSEN VON EINEM HANDLUNGSBEVOLLMÄCHTIGTEN UND DER RECHTSABTEILUNG VON SCHNEIDER ELECTRIC UNTERSCHRIEBEN WERDEN.

Garantieansprüche

Kunden mit Garantieansprüchen können über die Support-Seite auf der Schneider Electric-Website auf das Kundendienstnetzwerk von Schneider Electric zugreifen. www.se.com/support. Wählen Sie aus dem Pull-down-Menü das entsprechende Land aus. Klicken Sie auf den Tab „Support“, um Kontaktinformationen für den Kundendienst in Ihrer Region zu erhalten.

Hochfrequenzstörung



USA—FCC

Dieses Gerät wurde geprüft und entspricht den Grenzwerten für Digitalgeräte der Klasse A laut Abschnitt 15 der FCC-Vorschriften. Diese Grenzwerte sind so ausgelegt, dass ein ausreichender Schutz gegen Interferenzen bei Benutzung des Geräts am Arbeitsplatz gewährleistet ist. Das Gerät erzeugt, verwendet und strahlt Hochfrequenzenergie ab und kann bei Nichtbeachtung der in diesem Benutzerhandbuch angeführten Installationsanweisungen zu schädlichen Funkfrequenzstörungen führen. Der Betrieb des Geräts in Wohngebieten kann zu schädlichen Interferenzen führen. Der Benutzer trägt die alleinige Verantwortung für die Abschirmung solcher Interferenzen.

APC

70 Mechanic Street
Foxboro, MA 02035
USA

www.apc.com

Da sich Normen, Spezifikationen und Design von Zeit zu Zeit ändern,
fragen Sie bitte nach einer Bestätigung der in dieser Publikation gemachten Angaben.

© 2023 - **Schneider Electric**. Alle Rechte vorbehalten.

990-900008-005