

GARMIN®

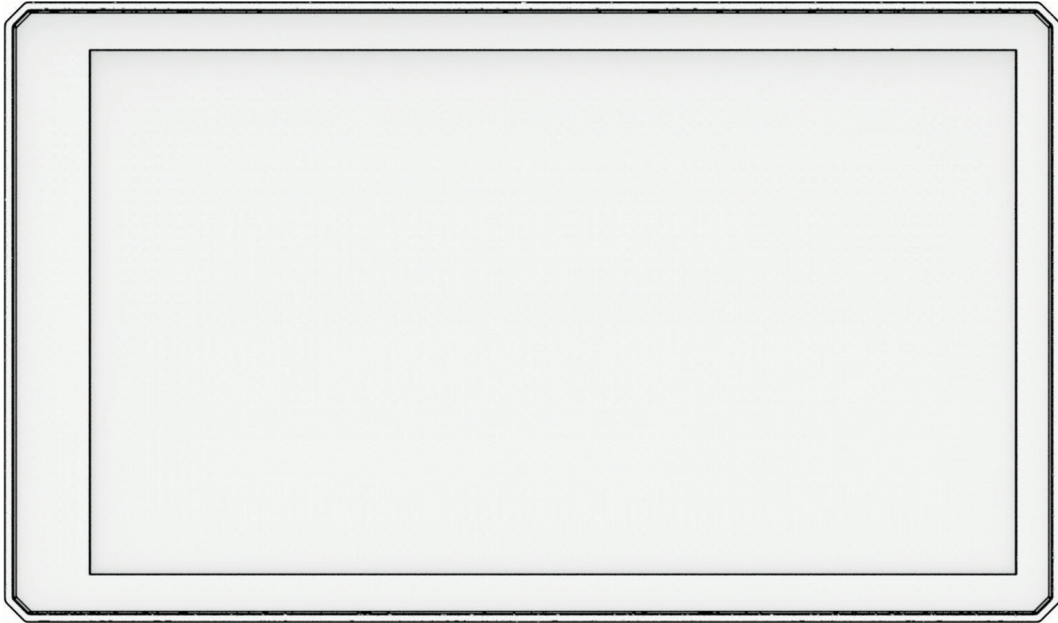

ZÜMO® XT2

Användarhandbok

© 2023 Garmin Ltd. eller dess dotterbolag

Med ensamrätt. I enlighet med upphovsrättslagarna får den här handboken inte kopieras, helt eller delvis, utan ett skriftligt godkännande från Garmin. Garmin förbehåller sig rätten att ändra eller förbättra sina produkter och att förändra innehållet i den här handboken utan skyldighet att meddela någon person eller organisation om sådana ändringar eller förbättringar. Gå till www.garmin.com om du vill ha aktuella uppdateringar och tilläggsinformation gällande användningen av den här produkten.

Garmin®, Garmin logotypen, zūmo®, inReach®, TracBack® och Tread® är varumärken som tillhör Garmin Ltd. eller dess dotterbolag och är registrerade i USA och andra länder. BaseCamp™, Garmin Adventurous Routing™, Garmin Drive™, Garmin Explore™, Garmin Express™, Garmin PowerSwitch™ och myTrends™ är varumärken som tillhör Garmin Ltd. eller dess dotterbolag. De här varumärkena får inte användas utan skriftligt tillstånd från Garmin.

Android™ är ett varumärke som tillhör Google LLC. Apple® och Mac® är varumärken som tillhör Apple Inc., registrerat i USA och andra länder. BLUETOOTH® märket och logotyperna ägs av Bluetooth SIG, Inc. All användning av sådana märken av Garmin är licensierad. Michelin® är ett registrerat varumärke som tillhör Michelin Travel Partner. microSD® och microSD-logotypen är varumärken som tillhör SD-3C, LLC. TripAdvisor® är ett registrerat varumärke som tillhör TripAdvisor LLC. Windows® är ett registrerat varumärke som tillhör Microsoft Corporation i USA och andra länder. Wi-Fi® är ett registrerat varumärke som tillhör Wi-Fi Alliance. Övriga varumärken och varunamn tillhör respektive ägare.

Innehållsförteckning

Komma igång.....	1	Ändra ruttberäkningsläget.....	11
Översikt över enheten.....	1	Påbörja en rutt med hjälp av	
Slå på och stänga av enheten.....	1	kartan.....	12
Låsa och låsa upp pekskärmen.....	2	Köra hem.....	12
Söka efter GPS-signaler.....	2	Din rutt på kartan.....	12
Ikoner i statusfältet.....	2	Aktiv körfältsguidning.....	13
Använda skärmknappsatsen.....	3	Visa svängar och	
Ställa in volymen.....	3	vägbeskrivningar.....	13
Använda ljudmixer.....	3	Visa hela rutten på kartan.....	14
Justera skärmens ljusstyrka.....	3	Anländer till destinationen.....	14
Byta knappsats.....	3	Parkering nära destinationen.....	14
		Sammanfattning av åktur.....	14
Installation.....	4	Ändra den aktiva rutten.....	14
Montera enheten på en motorcykel.....	4	Lägga till en plats i din rutt.....	14
Strömförsörjt motorcykelfäste.....	4	Ändra mängden av ruttäventyr.....	15
Montera styrstångsfästet.....	5	Utforma din rutt.....	15
Fästa bottenplattan på		Göra en avstickare.....	15
styrstångsfästet.....	6	Stoppa rutten.....	15
Montera enheten i motorcykelfästet.....	7	Undvika förseningar, vägavgifter och	
Ta bort enheten från		särskilda områden.....	15
motorcykelfästet.....	7	Undvika trafikförseningar längs	
		rutten.....	15
Funktioner och varningar för		Undvika avgiftsvägar.....	15
förraruppmärksamhet.....	7	Undvika vägfunktioner.....	16
Aktivera och avaktivera		Egna undvikanden.....	16
förrarvarningar.....	8	Navigera Terrängkörning.....	16
Rödljus- och fartkameror.....	8	Bränslespårning.....	16
Olycksidentifiering och aviseringar.....	8	Aktivera bränslespårning.....	17
Konfigurera en		Ställa in en varning för låg	
nödsituationskontakt.....	9	bränslenivå.....	17
Avbryta ett olycksmeddelande.....	9	Återställa bränsleförbrukningen.....	17
Avaktivera olycksaviseringar.....	9	Aktivera Dynamisk tankning.....	17
inReach fjärrkontroll.....	9		
Ansluta en inReach enhet.....	9	Söka efter och spara platser.....	17
Skicka ett inReach meddelande.....	10	Söka efter en plats med hjälp av	
Initiera en SOS-räddning.....	10	sökfältet.....	18
Stoppa en SOS-räddning.....	10	Intressanta platser.....	18
Visa aviseringar om hjälmlagar.....	10	Söka efter en plats efter kategori.....	18
Söker efter hjälmlagar.....	10	Navigera till intressanta platser inom	
		området för en plats.....	19
Navigera till din destination.....	11	Visa dina Garmin Explore™	
Rutter.....	11	waypoints.....	19
Påbörja en rutt.....	11	Synkronisera Garmin Explore	
Köra en rutt med Garmin Adventurous		kontodata.....	19
Routing™.....	11	Platssökningsresultat.....	20
		Platssökningsresultat på kartan.....	21
		Byta sökområde.....	22
		Parkering.....	22

Hitta parkering nära din aktuella plats.....	22	Ändra kartdatafältet.....	28
Hitta parkering i närheten av en angiven plats.....	22	Ändra kartknapparna.....	29
Sökverktyg.....	22	Ändra kartperspektiv.....	29
Söka en adress.....	22	Realtidstjänster, trafik och smartphone-funktioner.....	29
Söka efter en korsning.....	22	Para ihop med din smartphone.....	29
Söka efter en plats med koordinater.....	23	Para ihop med ett trådlöst headset.....	30
Tripadvisor®.....	23	Smartaviseringar.....	30
Söka efter Tripadvisor intressanta platser.....	23	Ta emot aviseringar.....	30
Trendy Places.....	23	Visa listan med aviseringar.....	31
Visa senast hittade platser.....	23	Ringa med handsfree.....	31
Rensa listan med senast hittade platser.....	23	Ringa ett samtal.....	31
Visa aktuell platsinformation.....	23	Ringa ett samtal med Röstuppringning.....	31
Söka efter nödtjänster och bränsle..	24	Använda alternativ för samtal pågår.....	31
Få vägbeskrivning till din aktuella plats.....	24	Koppla bort en Bluetooth enhet.....	32
Lägga till en genväg.....	24	Ta bort en ihopparad telefon.....	32
Ta bort en genväg.....	24	Trafik.....	32
Spara platser.....	24	Ta emot trafikdata med din smartphone.....	32
Spara en plats.....	24	Visa trafik på kartan.....	32
Spara en plats med kartan.....	25	Söka efter trafikincidenter.....	32
Spara den aktuella platsen.....	25	Använda appar.....	33
Ändra en sparad plats.....	25	Grupptur.....	33
Ta bort en sparad plats.....	25	Starta en grupptur.....	33
Använda kartan.....	26	Gå med i en grupptur.....	33
Kartverktyg.....	26	Gå med i en av de senaste gruppturerna igen.....	33
Visa ett kartverktyg.....	26	Lägga till förare till en grupptur med radio.....	33
Längre fram.....	26	Sända ett meddelande.....	34
Visa kommande platser.....	27	Sända en plats.....	34
Anpassa kategorierna Längre fram.....	27	Visa en avisering om grupptur.....	34
Städer längre fram.....	27	Avsluta en grupptur.....	34
Visa kommande städer och avfartstjänster.....	27	Inställningar för grupptur.....	34
Trippinformation.....	27	Radio.....	35
Visa trippdata från kartan.....	27	Välj en förinställning.....	35
Visa trippinformationssidan.....	27	Välja en radiokanal.....	35
Återställa trippinformationen.....	28	Justering av squelch.....	35
Visa kommande trafik.....	28	Lägga till en anpassad radioförinställning.....	35
Visa trafik på kartan.....	28	Välja en Roger-signal.....	35
Söka efter trafikincidenter.....	28	Stänga av radion.....	35
Anpassa kartan.....	28		
Anpassa kartlager.....	28		

Aktivera Push-to-Talk via ett headset.....	36	Skapa en tur och retur-rutt.....	46
Överföra din röst.....	36	Visa tidigare rutter och destinationer..	46
Justera radiovolymen.....	36	Inställningar.....	46
Radioinställningar.....	36	Bluetooth inställningar.....	46
Garmin PowerSwitch™ appen.....	37	Telefoninställningar.....	46
Aktivera en strömbrytare.....	37	Headsetinställningar.....	47
Stänga av alla brytare.....	37	Wi-Fi inställningar.....	47
Anpassa en knapp.....	38	Skärminställningar för karta.....	47
Tilldela en brytare till en styringång.....	38	Aktivera kartor.....	47
Lägga till en anpassad layout.....	38	Navigeringsinställningar.....	48
Rutiner.....	39	Trafikinställningar.....	48
Great Rides.....	40	Ange en simulerad plats.....	48
Bokmärka en tur.....	40	Inställningar för förarassistans.....	48
Synkronisera Great Rides.....	41	Skärminställningar.....	49
Navigera i en bokmärkt tur.....	41	Systeminställningar.....	49
Aktivera eller avaktivera Great Rides-kartlagret.....	41	Ställa in tiden.....	49
Visa användarhandboken på enheten.....	41	Enhets- och sekretessinställningar.....	49
Musikspelare.....	41	Återställa inställningarna.....	49
Lägga till musikspelarverktyg på kartan.....	41	Enhetsinformation.....	50
Byta mediekälla.....	42	Se information om regler och efterlevnad för E-label.....	50
BirdsEye Direct-satellitbilder.....	42	Specifikationer.....	50
Hämta BirdsEye satellitbilder direkt.....	42	Ladda enheten.....	50
Ruttplanerare.....	42	Enhetsunderhåll.....	50
Planera en rutt.....	43	Garmin Supportcenter.....	50
Redigera och ändra ordning på platser längs en rutt.....	43	Kart- och programvaruuppdateringar..	51
Ändra ruttalternativ för en rutt.....	43	Ansluta till ett Wi-Fi nätverk.....	51
Spara den aktiva rutten.....	43	Uppdatera kartor och programvara via ett Wi-Fi nätverk.....	52
Navigera till en sparad rutt.....	43	Produktuppdateringar.....	52
Dela en rutt.....	44	Skötsel av enheten.....	54
Spår.....	44	Rengöra ytterhöljet.....	54
Spela in spår.....	44	Rengöra pekskärmen.....	54
TracBack®.....	44	Starta om enheten.....	54
Följ ditt senaste spår.....	44	Ta bort enheten, fästet och sugkoppen.....	54
Spara ditt senaste spår som en rutt.....	44	Ta bort enheten från fästet.....	54
Visa väderprognosen.....	44	Ta bort fästet från sugkoppen.....	54
Visa vädret i närheten av en annan ort.....	45	Ta bort sugkoppen från vindrutan....	54
Visa väderradarn.....	45	Byta säkring i säkringskabeln.....	54
Visa vädervarningar.....	45	Felsökning.....	55
Kontrollera vägförhållanden.....	45	Min enhet hämtar inte satellitsignaler.....	55

Mitt batteri tappar laddningen fort.....	55
Enheten kontaktar inte min nödkontakt.....	55
Min enhet ansluter inte till telefonen...	55
Sugkoppen sitter inte fast på min vindruta.....	55
Min enhet visas inte som bärbar enhet, flyttbar enhet eller volym på datorn.....	56

Bilagor.....56

Montera enheten i en bil.....	56
Garmin PowerSwitch.....	57
Viktigt vid montering.....	57
Montera enheten.....	57
Öppna den främre luckan.....	58
Ansluta tillbehör.....	59
Ansluta en styringång.....	60
Ansluta enheten till fordonsström...	60
Para ihop med Garmin navigeringsenhet.....	61
Garmin PowerSwitch – specifikationer.....	61
Min Garmin PowerSwitch förblir inte ansluten.....	61
Mina tillbehör får ingen ström.....	62
Trådlösa kameror.....	62
Para ihop kameran med en Garmin navigationsenhet.....	62
Para ihop en BC™ 50-kamera med en Garmin navigationsenhet.....	62
Visa bild från den trådlösa kameran.....	63
Sätta i ett minneskort för kartor och data.....	64
Datahantering.....	64
Om minneskort.....	64
Ansluta enheten till en dator.....	64
Överföra GPX-filer från datorn.....	64
Överföra data från datorn.....	64
Koppla bort USB-kabeln.....	65
Lägga till BaseCamp™ data i Garmin Explore.....	65
Visa status för GPS-signal.....	65
Köpa fler kartor.....	66

Komma igång

⚠ VARNING

Guiden *Viktig säkerhets- och produktinformation*, som medföljer i produktförpackningen, innehåller viktig information och produktvarningar.

- 1 Anslut till ett Wi-Fi® nätverk (*Ansluta till ett Wi-Fi nätverk, sidan 51*) (valfritt).
- 2 Para ihop Bluetooth® telefonen och headsetet (*Para ihop med din smartphone, sidan 29*) (tillval).
- 3 Uppdatera kartor och programvara på din enhet (*Produktuppdateringar, sidan 52*).
- 4 Sök efter GPS-signaler (*Söka efter GPS-signaler, sidan 2*).
- 5 Montera enheten och anslut den till en strömkälla (*Installation, sidan 4*).
- 6 Minska skärmens ljusstyrka (*Justera skärmens ljusstyrka, sidan 3*).
- 7 Navigera till din destination (*Påbörja en rutt, sidan 11*).

Översikt över enheten

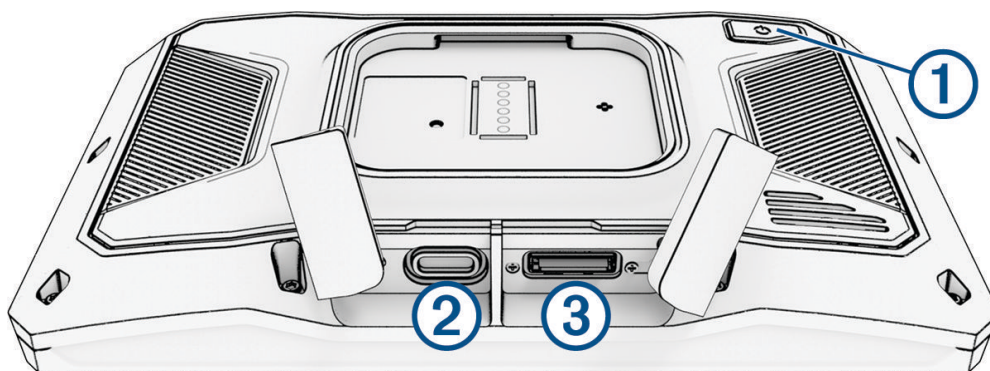

①	Strömknapp
②	USB-port för ström och data
③	microSD® minneskortsplats

Slå på och stänga av enheten

- Slå på enheten genom att trycka på strömknappen eller strömansluta enheten.
- Tryck på strömknappen när enheten är påslagen om du vill starta energisparläget.
När energisparläget är aktiverat är skärmen avstängd och enheten drar väldigt lite ström, men du kan snabbt starta och använda den.
TIPS: Enheten laddas snabbare om den i energisparläge.
- Om du vill stänga av enheten helt håller du strömknappen nedtryckt tills det visas ett meddelande på skärmen och välj **Stäng av**.
Meddelandet försvinner efter fem sekunder. Om du släpper strömknappen innan meddelandet visas försätts enheten i energisparläge.

Låsa och låsa upp pekskärmen

Du kan låsa pekskärmen för att förhindra oönskade interaktioner under turen. Detta kan vara användbart vid regn och andra situationer i omgivningen som kan påverka pekskärmen.

- Om du vill låsa pekskärmen håller du ned strömknappen tills ett meddelande visas på skärmen och väljer **Skärmlås**.

Meddelandet försvinner efter fem sekunder. Om du släpper strömknappen innan meddelandet visas försätts enheten i energisparläge.

- Lås upp pekskärmen genom att trycka på strömknappen.

Söka efter GPS-signaler

När du slår på navigeringsenheten måste GPS-mottagaren samla in satellitdata och fastställa den aktuella positionen. Hur lång tid det tar att hämta satellitsignaler beror på flera faktorer, bland annat hur långt bort du befinner dig från den plats där du senast använde navigeringsenheten, huruvida du har fri sikt mot himlen samt hur länge sedan det var som du använde navigeringsenheten senast. Första gången du startar navigeringsenheten kan det ta flera minuter att hämta satellitsignaler.

- 1 Starta enheten.
- 2 Vänta medan enheten söker satelliter.
- 3 Om det behövs kan du gå till en öppen plats, en bit från höga byggnader och träd.

 i statusfältet visar satellitsignalens styrka. När minst hälften av staplarna är fyllda är enheten klar för navigering.







Ikoner i statusfältet

Statusfältet finns högst upp på huvudmenyn. Ikonerna på statusfältet visar information om enhetens funktioner. Du kan välja vissa ikoner för att ändra inställningar eller för att visa ytterligare information.



	GPS-signalstatus. Håll ikonen nedtryckt om du vill visa GPS-noggrannhet och information om hämtade satellitsignaler (Visa status för GPS-signal , sidan 65).
	Bluetooth teknikstatus. Tryck här för att visa Bluetooth inställningar (Bluetooth inställningar , sidan 46).
	Wi-fi-signalstyrka. Tryck här för att ändra Wi-Fi-inställningarna (Wi-Fi inställningar , sidan 47).
	Ansluten för handsfreesamtal. Tryck här om du vill ringa ett telefonsamtal (Ringa med handsfree , sidan 31).
	Aktuell tid. Tryck här om du vill ställa in klockan (Ställa in tiden , sidan 49).
	Batteriladdningsnivå.
	Anslutningsstatus för Tread® appen (Para ihop med din smartphone , sidan 29).
	Temperatur. Tryck här om du vill visa en väderprognos (Visa väderprognosen , sidan 44).
	Bränslestatus. Tryck här om du vill visa bränsleinformation (Bränslespårning , sidan 16).

Använda skärknappsatsen

Med knapparna på skärmen kan du navigera bland sidor, menyer och menyalternativ på enheten.

- Välj  för att återgå till föregående menyskärm.
- Håll ned  för att snabbt gå tillbaka till huvudmenyn.
- Välj  eller  om du vill bläddra i listor eller menyer.
- Håll ned  eller  för att bläddra snabbare.
- Tryck på  om du vill visa en kontextbaserad meny med alternativ för den aktuella skärmen.

Ställa in volymen

- 1 Välj .
- 2 Välj ett alternativ:
 - Justera volymen med hjälp av skjutreglaget.
 - Välj  för att stänga av ljudet i enheten.
 - Markera en kryssruta för att aktivera eller avaktivera ytterligare ljudalternativ.

Använda ljudmixer

Du kan använda ljudmixern för att ställa in volymnivåer för olika ljudtyper, t.ex. navigeringsmeddelanden eller telefonsamtal. Nivån för varje ljudtyp är en procentandel av huvudvolymen.



- 1 Välj .
- 2 Välj **Ljudmixer**.
- 3 Använd skjutreglagen för att justera volymen för varje ljudtyp.

Justera skärmens ljusstyrka

- 1 Välj  > **Skärm** > **Ljusstyrka**.
- 2 Justera ljusstyrkan med hjälp av skjutreglaget.

Byta knappsats

Innan du kan ändra språk eller layout på tangentbordet måste du aktivera ett tangentbordsspråk eller en layout i systeminställningarna ([Systeminställningar, sidan 49](#)).

- Välj  om du vill växla till ett annat tangentbordsspråk eller en annan layout.
- Välj  eller  för att visa fler tecken.

Installation

Montera enheten på en motorcykel

Strömförsörjt motorcykelfäste

⚠ VARNING

Guiden *Viktig säkerhets- och produktinformation*, som medföljer i produktförpackningen, innehåller viktig information och produktvarningar.

Garmin® rekommenderar att du låter en erfaren montör med kunskap om elektriska system installera enheten. Felaktig anslutning av strömkabeln kan resultera i skada på fordonet eller batteriet och kan orsaka kroppsskada.

Enheten måste monteras på en passande och säker plats på motorcykeln, utifrån tillgängliga strömkällor och säker kabeldragning.

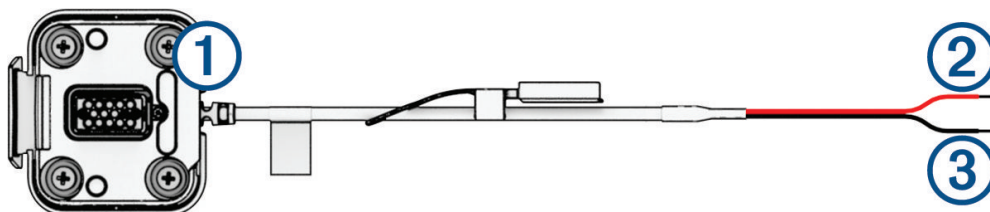

① Kontakt för motorcykelfäste

② 10 till 30 V-likströmskälla (röd)

③ Systemets jord (svart)

Obs! Extra delar medföljer enheten för fler installations- och kopplingsmöjligheter. Kontakta en erfaren montör med kunskap om hur dessa delar används med motorcykeln.

Krympringanslutning: Ansluter kablaset direkt till batteripoolen.

Kabelhållare: Fäster kablar på motorcykelns ram.

Kabel för kabelmonterad säkring: Skyddar navigeringsenheten mot för hög elektrisk ström (*Kabel för kabelmonterad säkring, sidan 5*).

Kabel för kabelmonterad säkring

⚠ VARNING

Garmin rekommenderar att du låter en erfaren montör med kunskap om elektriska system montera kabeln för kabelmonterad säkring. Felaktig anslutning av strömkabeln eller kabeln för kabelmonterad säkring kan resultera i skada på fordonet eller batteriet och kan orsaka kroppsskada.

I många fall måste du montera den medföljande kabeln för kabelmonterad säkring på enhetens strömkabel för att skydda zūmo-navigatorn från för hög elektrisk ström.

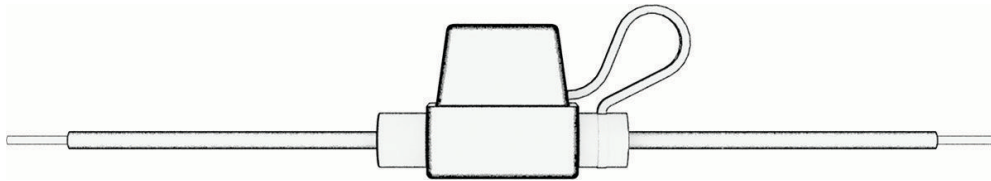

- Du måste montera den medföljande kabeln för kabelmonterad säkring om du ansluter strömkabeln direkt till fordonets batteri.
- Om du ansluter strömkabeln till en tillbehörsströmkälla eller samlingsskena som redan har en lämplig säkring eller en skyddskrets behöver du inte montera den medföljande kabelmonterade säkringen.
- När du monterar kabeln för kabelmonterad säkring måste du ansluta den till den röda systemströmkabeln med lödning och krympslang.

Montera styrstångsfästet

Med enheten följer fästianordningar för två olika typer av styrstångsmontering. Anpassad montering kan kräva fler monteringsdelar.

Montera U-bygeln och styrstångsfästet

- 1 Sätt U-bygeln ① runt styrstången ② och trä ändarna genom styrstångsfästet ③.

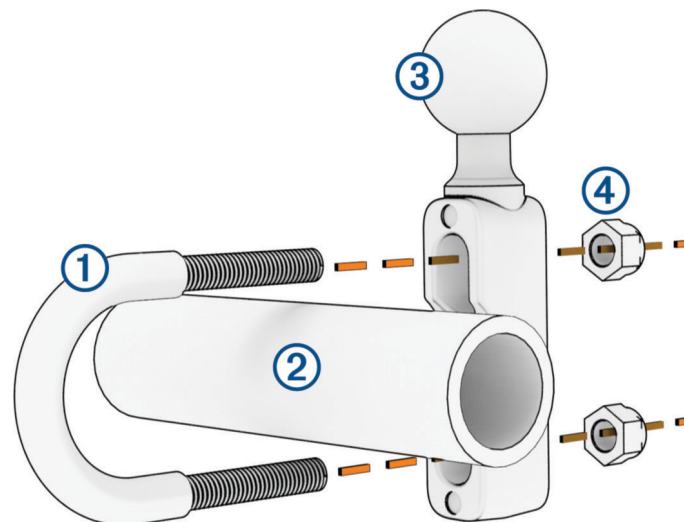

- 2 Dra åt muttrarna ④ så att fästet sitter stadigt.

Obs! Rekommenderat åtdragningsmoment är 5,65 Nm (50 lbf-tum). Överskrid inte åtdragningsmomentet 9,04 Nm (80 lbf-tum).

Montera styrstångsfästet på kopplings- eller bromshandtagets fäste

- 1 Ta bort de två fabriksmonterade bultarna från kopplings- eller bromshandtagets fäste ①.

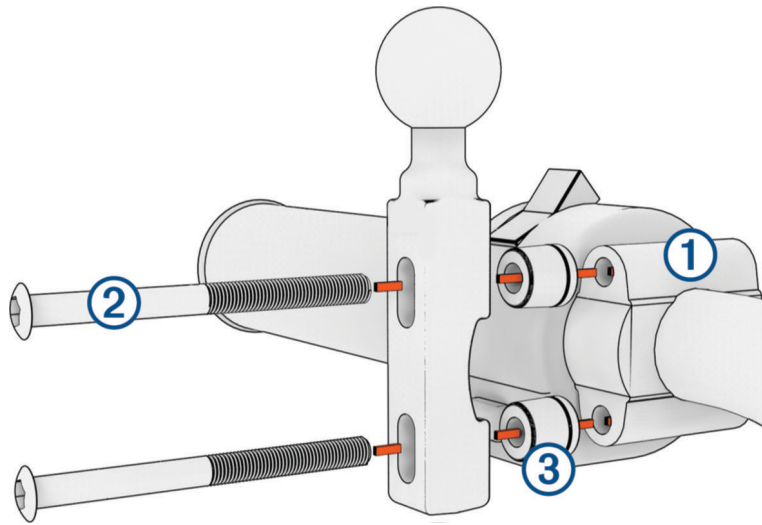

Obs! Både standardbultar på $\frac{1}{4}$ tum och M6-bultar medföljer. Använd den storlek som passar i kopplings- eller bromshandtagets fäste.

- 2 Trä de nya bultarna ② genom styrstångsfästet, avståndshylsorna ③ och kopplings- eller bromshandtagets fäste.
- 3 Dra åt muttrarna så att styrstångsfästet sitter stadigt.

Fästa bottenplattan på styrstångsfästet

- 1 Rikta in styrstångsfästets ① kullad och bottenplattans ② kullad mot vardera ände på den dubbla fästarmen ③.

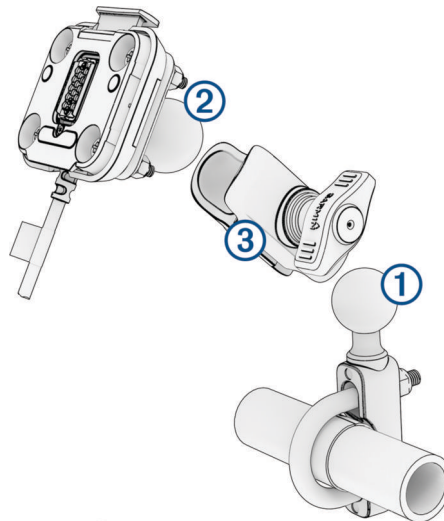

- 2 Sätt i styrstångsfästets ① kullad och bottenplattans ② kullad i den dubbla fästarmen ③.
- 3 Dra åt vredet lätt.
- 4 Ställ in position för optimal visning och användning.
- 5 Dra åt vredet så att fästet sitter stadigt.

Montera enheten i motorcykelfästet

- 1 Placera underkanten av enheten i hållaren.

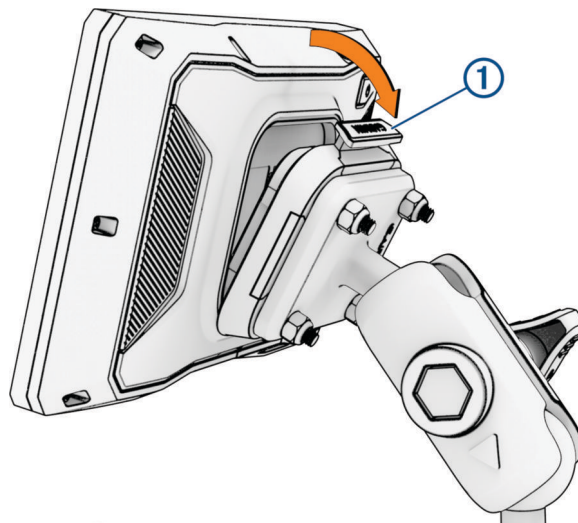

- 2 För ovansidan av enheten framåt tills den snäpper på plats.
Spärren ① på fästet förblir uppfällt när du sätter i enheten.

Ta bort enheten från motorcykelfästet

- 1 Tryck på spärren på fästets översida.
- 2 Lyft ut enheten.

Funktioner och varningar för föraruppmärksamhet

⚠ OBSERVERA

Funktionerna för föraruppmärksamhet och hastighetsgränser är endast avsedda som information och ersätter inte ditt ansvar att följa skyltade hastighetsgränser eller att hela tiden köra på ett säkert sätt. Garmin ansvarar inte för några trafikböter eller stämningar som du får genom att inte följa alla gällande trafiklagar och skyltar.

Enheten innehåller funktioner som kan främja en säkrare körning även när du kör i ett välbekant område. Enheten spelar upp en ljudsignal eller ett meddelande och visar informationen för varje varning. Du kan aktivera eller avaktivera ljudsignalen eller meddelandet för varje typ av varning. Vissa varningar är kanske inte tillgängliga i vissa områden.

Skolzon eller närliggande skola: Enheten spelar upp en signal och visar avståndet till och hastighetsgränsen (om tillgängligt) för en kommande skola eller skolzon.

Reducerad hastighetsgräns: Enheten spelar upp en signal och visar den kommande reducerade hastighetsgränsen så att du kan förbereda dig på att minska hastigheten.

Hastighetsvarning: Enheten visar en röd ram på hastighetsgränssikonen när du överskrider den skyltade hastighetsgränsen på den aktuella vägen.

Järnvägs korsning: Enheten spelar upp en signal och visar avståndet till en kommande järnvägs korsning.

Viltövergång: Enheten spelar upp en signal och visar avståndet till ett kommande område med viltövergång.

Kurva: Enheten spelar upp en signal och visar avståndet till en kurva på vägen.

Långsammare trafik: Enheten spelar upp en signal och visar avståndet till långsammare trafik när du närmar dig långsammare trafik med en högre hastighet. Enheten måste ta emot trafikinformation för att använda den här funktionen (*Ta emot trafikdata med din smartphone, sidan 32*).

Pausplanerare: Enheten spelar upp en signal och föreslår kommande vilopauser när du har kört i mer än två timmar utan att stanna.

Aktivera och avaktivera förarvarningar

Du kan stänga av enskilda hörbara förarvarningar. Visuella varningar visas även när ljudvarningen är avaktiverad.

- 1 Välj  > **Förarassistans** > **Förarvarningar**.
- 2 Markera eller avmarkera kryssrutan bredvid varje varning.

Rödljus- och fartkameror

OBS!

Garmin ansvarar inte för noggrannheten hos eller följderna av användningen av en databas för rödljus och fartkameror.

Obs! Den här funktionen är inte tillgänglig i alla länder eller för alla produktmodeller.

Information om placering av rödljus- och fartkameror är tillgänglig i vissa områden för vissa produktmodeller. Enheten varnar dig när du närmar dig en rapporterad hastighets- eller rödljuskamera.

- I vissa områden kan enheten ta emot data från rödljus- och hastighetskameror när den är ansluten till en smartphone där Tread appen körs.
- Du kan använda Garmin Express™ programvaran (garmin.com/express) eller Tread appen för att uppdatera den kameradatabas som finns på enheten. För att få den mest uppdaterade kamerainformationen bör du uppdatera enheten ofta.

Olycksidentifiering och aviseringar

VARNING

Med enheten kan du skicka din plats till en nödsituationskontakt. Det här är en extrafunktion och bör inte användas som primär metod för att få hjälp i en nödsituation. Tread appen kontaktar inte räddningstjänsten å dina vägnar.

OBS!

Om du vill använda den här funktionen måste du vara ansluten till Tread appen med hjälp av Bluetooth teknik. Du kan konfigurera nödsituationskontakter med Tread appen.

Om du vill använda den här funktionen måste enheten vara ansluten till en kompatibel extern strömkälla med det medföljande fästet eller en USB-kabel.

zūmo enheten använder inbyggda sensorer för att upptäcka en eventuell fordonsolycka.

- Om du konfigurerar en nödsituationskontakt kan enheten skicka ett automatiserat sms till den kontakten när den identifierar en olycka och fordonet stannar. Det här kan hjälpa till att uppmärksamma kontakten på din situation om du inte själv kan ringa eller skicka ett meddelande. Den här funktionen kräver att enheten är ansluten till Tread appen med Bluetooth teknologi och att telefonen har en aktiv mobildataanslutning för att skicka.
- Om du inte har konfigurerat en nödsituationskontakt visar enheten automatiskt närmaste adress eller geografiska koordinater om det är tillgängligt när den identifierar en olycka. Det här är en användbar funktion om du behöver tala om för räddningspersonal var du befinner dig.
- Om du har en inReach® satellitkommunikationsenhet som är ansluten till zūmo enheten kan du skicka ett SOS manuellt när zūmo enheten upptäcker en olycka.

Konfigurera en nödsituationskontakt

Innan du kan konfigurera en nödsituationskontakt måste du ansluta navigeringsenheten till Tread appen (*Para ihop med din smartphone, sidan 29*).

Enheten måste ha tillgång till appen Tread och till din smartphones telefonbok under konfigureringen av nödsituationskontakt. En nödkontakt måste vara en befintlig kontakt på smarttelefonen som är ihopparad med zūmo enheten.

- 1 I Tread appen på din smartphone väljer du  > **Inställningar** > **Nödsituationshjälp** > **Fortsätt**.
- 2 Läs igenom och godkänn användarvillkoren.
Obs! Du måste godkänna användarvillkoren för att kunna använda den här funktionen.
- 3 Välj **Lägg till en nödsituationskontakt**.
En lista med sina smartphonekontakter visas.
- 4 Välj en kontakt.
- 5 Välj **Importera** > **Spara**.
- 6 Följ anvisningarna på skärmen för att informera din kontakt om att du har lagt till hen som en nödsituationskontakt.
Obs! Olycksmeddelandet innehåller det namn eller smeknamn du har angett, men skickas inte från ditt telefonnummer. Meddelandet skickas via en tredjepartstjänst och du bör informera din nödsituationskontakt om att olycksmeddelandet kommer från ett okänt nummer.

Avbryta ett olycksmeddelande

När enheten identifierar en olycka informerar ett meddelande och en röstuppmaning dig om att en avisering kommer att skickas till din nödsituationskontakt. En 60-sekunders nedräkning startar när olyckan identifieras och enheten skickar meddelandet automatiskt när den inställda tiden gått ut. Om du inte vill skicka meddelandet kan du avbryta det.

Välj **Avbryt** innan tiden gått ut.

Avaktivera olycksaviseringar

När olycksmeddelanden är avaktiverade skickar inte enheten ett SMS när den identifierar en olycka.

- 1 Välj  > **Förarassistans**.
- 2 Avmarkera kryssrutan **Automatisk incidentavkänning**.

inReach fjärrkontroll

Med inReach fjärrfunktionen kan du styra satellitkommunikationsenheten inReach (säljs separat) med zūmo enheten. Du kan skicka meddelanden, visa väderrapporter, utlösa SOS-larm och mycket mera. Du kan köpa en inReach enhet på buy.garmin.com.



Ansluta en inReach enhet

- 1 Flytta inReach enheten inom 3 m (10 fot) från din zūmo enhet.
 - 2 På zūmo enheten väljer du  > **inReach**.
 - 3 Slutför ihoppningen genom att följa de instruktioner som visas på zūmo enheten.
- När du har slutfört ihoppningen ansluts inReach enheten till zūmo enheten när de är nära varandra.

Skicka ett inReach meddelande

Innan du kan initiera ett inReach meddelande med zūmo enheten måste du para ihop den med en kompatibel inReach enhet ([Ansluta en inReach enhet, sidan 9](#)).

Du kan använda enheten för att skicka inReach meddelanden till dina kontakter.

- 1 Välj  > **inReach** > .
- 2 Välj **Nytt meddelande**.
- 3 Välj **Välj kontakter** för att lägga till en eller flera kontakter.
- 4 Skriv ett meddelande.
- 5 Välj **Sänd**.



Initiera en SOS-räddning

VARNING

Innan du kan initiera en SOS-räddning med zūmo navigatorn måste du para ihop den med en kompatibel inReach satellitkommunikationsenhet ([Ansluta en inReach enhet, sidan 9](#)).

OBSERVERA

När inReach satellitkommunikationsenheten är i SOS-läge ska du inte stänga av den eller försöka stänga av den. Det kan göra att läget inte fungerar som det ska, vilket i sin tur kan leda till att det dröjer längre innan hjälpen kommer.

- 1 Välj  > **inReach**.
- 2 Välj .
- 3 Vänta medan SOS räknar ned.
Enheten skickar ett standardmeddelande till nödhjälpstjänsten med information om din plats.
- 4 Svara på bekräftelsemeddelandet från nödhjälpstjänsten.
Ditt svar talar om för nödhjälpstjänsten att du klarar av att ha kontakt med dem under räddningen.
Under de första 10 minuterna av räddningen skickas en platsuppdatering till nödhjälpstjänsten varje minut.
För att spara på batteriet efter de första 10 minuterna skickas en platsuppdatering var 10:e minut vid förflyttning och var 30:e minut vid stillastående.

Stoppa en SOS-räddning

Om du inte längre behöver hjälp kan du stoppa en SOS-räddning efter att den har skickats till nödhjälpstjänsten.

Välj **Stoppa SOS**.

Enheten sänder ut en stoppbegäran. När du får en bekräftelse från nödhjälpstjänsten återgår enheten till normal funktion.

Visa aviseringar om hjälmlagar

Aviseringar om lagar för hjälm och ögonskydd kan visas på zūmo enheten första gången den hämtar satellitinformation och när enheten närmar sig en plats med säkerhetsbestämmelser för motorcykel.

OBS!

Av säkerhetsskäl rekommenderar Garmin att alla motorcyklister har hjälm på sig. Aviseringar om hjälmlagar ska endast användas som referens, ska inte ses som juridisk hjälp och kan ändras. Aviseringar om hjälmlagar är endast tillgängliga i USA och Kanada.

Välj aviseringen om du vill visa mer information.

Söker efter hjälmlagar

Du kan söka efter hjälmlagar per ort.

- 1 Välj  > **Hjälmguide**.
- 2 Välj ort.

Navigera till din destination

Rutter

En rutt är en färdväg från din aktuella plats till en eller flera destinationer.

- Enheten beräknar en rekommenderad rutt till destinationen baserat på de inställningar du angett, bland annat ruttberäkningsläget (*Ändra ruttberäkningsläget, sidan 11*) och undvikanden (*Undvika förseningar, vägavgifter och särskilda områden, sidan 15*).
- Du kan snabbt börja navigera till destinationen med den rekommenderade rutten eller så kan du välja en alternativ rutt (*Påbörja en rutt, sidan 11*).
- Om det finns särskilda vägar som du vill använda eller undvika kan du anpassa rutten.
- Du kan lägga till flera destinationer i en rutt (*Lägga till en plats i din rutt, sidan 14*).

Påbörja en rutt

1 Välj **Vart?** och sök efter en plats.

2 Välj en plats.

3 Välj ett alternativ:

- Om du vill börja navigera med den rekommenderade rutten väljer du **Kör!**.

Enheten beräknar en rutt till platsen och vägleder dig med röstmeddelanden och information på kartan (*Din rutt på kartan, sidan 12*). En förhandsvisning av större vägar på rutten visas i kartans kant i flera sekunder.

Om du behöver stanna vid fler destinationer kan du lägga till platserna i rutten (*Lägga till en plats i din rutt, sidan 14*).

Köra en rutt med Garmin Adventurous Routing™

Enheten kan beräkna äventyrliga rutter med kurviga vägar, backar och färre antal motorvägar. Den här funktionen kan ge en roligare resa, men den kan också öka tiden eller avståndet till din destination.

1 Välj **Vart?** och sök efter en plats.

2 Välj en plats.

3 Väj .

4 Använd skjutreglaget för att öka eller minska mängden äventyr för rutten.

5 Välj **Kör!**.

Ändra inställningar för äventyrlig rutt

Du kan lägga till och ta bort vissa typer av stigar, vägar och miljöfunktioner från äventyrliga rutter.

1 Välj **Vart?** och sök efter en plats.

2 Välj en plats.

3 Välj  > .

4 Välj eller ta bort en eller flera rutfunktioner och välj .

Navigatorn räknar om rutten med de valda rutfunktionerna.

Ändra ruttberäkningsläget

1 Välj  > **Navigation** > **Beräkningsläge**.

2 Välj ett alternativ:

- Välj **Sväng för sväng** för att beräkna rutter på gator och leder.
- Välj **Rak linje** om du vill beräkna rutter fågelvägen (utan vägar).

Påbörja en rutt med hjälp av kartan

Du kan påbörja en rutt genom att välja en plats på kartan.

- 1 Välj **Visa kartan**.
- 2 Dra och zooma kartan för att visa det område som ska sökas.
- 3 Välj ett alternativ:
 - Välj en platsmarkör.
 - Välj en punkt, t.ex. en gata, korsning eller adressplats.
- 4 Välj **Kör!**.

Köra hem

Första gången du startar en rutt hem uppmanas du att ange din hemposition.

- 1 Välj **Vart? > Kör Hem**.
- 2 Om det behövs anger du din hemposition.

Redigera din hemposition

- 1 Välj **Vart? >  > Ange hemposition**.
- 2 Ange din hemposition.

Din rutt på kartan

Medan du kör vägleder enheten dig till destinationen med röstmeddelanden och information på kartan. Instruktioner för nästa sväng eller avfart och andra åtgärder visas överst på kartan.



- ① Avstånd till nästa åtgärd.
- ② Nästa åtgärd i rutten. Visar nästa sväng, avfart eller annan åtgärd och vilken fil du ska färdas i, om tillgängligt.
- ③ Namnet på gatan eller avfarten som hör till nästa åtgärd.
- ④ Markerad rutt på kartan.
- ⑤ Nästa åtgärd i rutten. Pilar på kartan visar platsen för kommande åtgärder.
- ⑥ Kartverktyg. Tillhandahåller verktyg för att visa mer information om rutten och närliggande områden.
- ⑦ Namnet på vägen som du färdas på.
- ⑧ Fordonets hastighet.

Aktiv körfältsguidning

Om det finns någon detaljerad simulering av vägen tillgänglig visas den bredvid kartan när du närmar dig vissa svängar, avfarter eller korsningar i rutten. En färgad linje ① visas på det rätta körfältet för svängen.

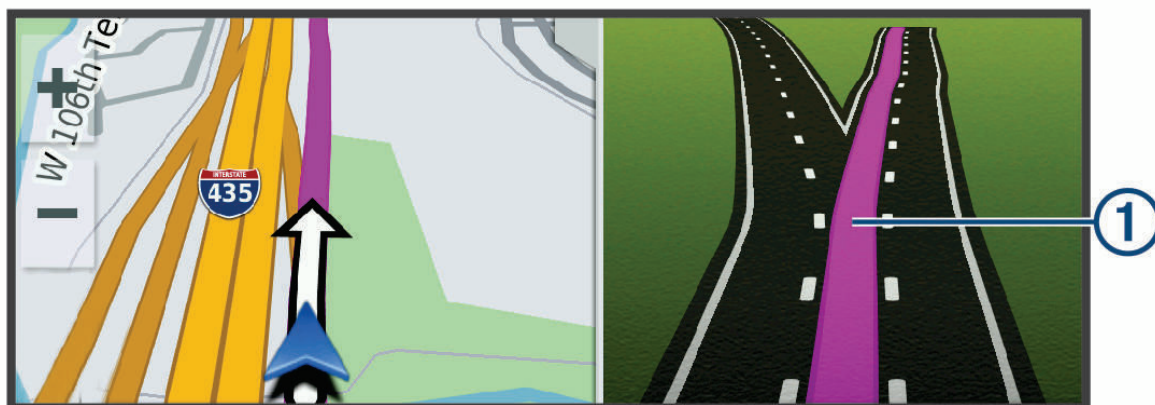

Visa svängar och vägbeskrivningar

När du navigerar längs en rutt kan du visa kommande svängar, filbyten eller andra vägbeskrivningar för rutten.

- 1 Välj ett alternativ på kartan:
 - Om du vill visa kommande svängar och vägbeskrivningar när du navigerar väljer du  > **Svängar**. Kartverktyget visar nästa kommande svängar eller vägbeskrivningar bredvid kartan. Listan uppdateras automatiskt när du navigerar längs rutten.
 - Om du vill se en komplett lista med svängar och vägbeskrivningar för hela rutten väljer du textfältet överst på kartan.
- 2 Välj en sväng eller vägbeskrivning (valfritt).
 Detaljerad information visas. Eventuellt visas en bild av korsningen för korsningar på större vägar, om tillgängligt.

Visa hela rutten på kartan

- 1 När du navigerar längs en rutt kan du klicka var som helst på kartan.
- 2 Välj .

Anländer till destinationen

När du närmar dig målet tillhandahåller enheten information som hjälper dig att slutföra din rutt.

-  anger platsen för din destination på kartan och ett röstmeddelande talar om att du närmar dig destinationen.
- När du närmar dig vissa destinationer, uppmanar enheten dig automatiskt att söka efter parkering. Du kan välja Ja för att söka efter närliggande parkeringsplatser (*Parkering nära destinationen, sidan 14*).
- När du stannar på destinationen avslutar enheten automatiskt rutten. Om enheten inte upptäcker din ankomst automatiskt kan du välja Stoppa för att avsluta rutten.

Parkering nära destinationen

Enheten kan hjälpa dig att hitta en parkeringsplats i närheten av destinationen. När du närmar dig vissa destinationer föreslår enheten automatiskt parkeringsplatser.

- 1 Välj ett alternativ:
 - När enheten föreslår parkering väljer du **Mer** för att visa alla föreslagna parkeringsplatser.
Obs! När du väljer en föreslagen parkeringsplats uppdaterar enheten automatiskt rutten.
 - Om enheten inte föreslår parkeringsplatser väljer du **Vart?** > **Kategorier** > **Parkering** och väljer  > **Min destination**.
- 2 Välj en parkeringsplats och välj **Kör!**.
Enheten vägleder dig till parkeringsplatsen.

Sammanfattning av åktur

När du anländer till destinationen visar enheten en sammanfattning av åktursstatistiken. Du kan välja Spara för att spara åkturen som ett spår.

Obs! Du kan avaktivera åkturssammanfattningen i inställningsmenyn (*Inställningar för förarassistans, sidan 48*).

Ändra den aktiva rutten

Lägga till en plats i din rutt

Innan du lägger till en plats på rutten måste du navigera längs en rutt (*Påbörja en rutt, sidan 11*).

Du kan lägga till platser i mitten eller i slutet av rutten. Du kan t.ex. lägga till en bränslestation som nästa destination på rutten.

TIPS: Om du vill skapa komplexa rutter med flera destinationer och planerade stopp kan du använda ruttplaneraren till att planera, schemalägga och spara rutter (*Planera en rutt, sidan 43*).

- 1 Från kartan väljer du  > **Vart?**.
- 2 Sök efter en plats.
- 3 Välj en plats.
- 4 Välj **Kör!**.
- 5 Välj ett alternativ:
 - Om du vill lägga till platsen som nästa destination på rutten väljer du **Lägg t som nästa stopp**.
 - Om du vill lägga till platsen i slutet av rutten väljer du **Lägg till som sista stopp**.
 - Om du vill lägga till platsen och ändra ordning på destinationer längs rutten väljer du **Lägg till i aktiv rutt**.

Enheten räknar om rutten för att ta med den tillagda platsen och vägleder dig till destinationerna i tur och ordning.

Ändra mängden av ruttäventyr



Du kan ändra mängden av ruttäventyr utan att starta en ny rutt.

- 1 På kartan väljer du  > **Ändra i rutt** > **Garmin Adventurous Routing™**.
- 2 Använd skjutreglaget för att öka eller minska mängden äventyr för rutten.
- 3 Välj **Kör!**.

Utforma din rutt

Innan du kan utforma din rutt måste du påbörja en rutt ([Påbörja en rutt, sidan 11](#)).

Du kan utforma rutten manuellt för att ändra dess kurs. Det gör att du kan styra rutten till att välja en viss väg eller gå genom ett visst område utan att lägga till en destination i rutten.

- 1 På kartan väljer du  > **Ändra i rutt** > **Ändra rutt**.
Enheten går in i ruttutformningsläge.
- 2 Välj en kartplats för att skapa en rutt punkt.
TIPS: Du kan välja  för att zooma in på kartan och välja en mer exakt plats.
- 3 Om det behövs väljer du ytterligare platser på kartan för att lägga till fler rutt punkter.
- 4 Välj .

Göra en avstickare

Du kan göra en avstickare på en viss sträcka längs rutten eller en avstickare förbi specifika vägar. Det här är användbart om du kommer till ett område med vägarbete, stängda vägar eller dåliga vägförhållanden.

- 1 På kartan väljer du  > **Ändra i rutt**.
- 2 Välj ett alternativ:
 - För att göra en avstickare från rutten på en viss sträcka väljer du **Avstickare efter avstånd**.
 - Om du vill göra en avstickare runt en specifik väg längs rutten väljer du **Avstickare efter väg**.

Stoppa rutten

På kartan väljer du  > **Stoppa**.

Undvika förseningar, vägavgifter och särskilda områden

Undvika trafikförseningar längs rutten

Innan du kan undvika trafikförseningar måste du ta emot trafikinformation ([Ta emot trafikdata med din smartphone, sidan 32](#)).

Som standard optimerar enheten automatiskt din rutt för att undvika trafikförseningar. Om du har avaktiverat det här alternativet i trafikinställningarna ([Trafikinställningar, sidan 48](#)) kan du visa och undvika trafikförseningar manuellt.

- 1 När du navigerar längs en rutt väljer du  > **Trafik**.
- 2 Välj **Alternativ rutt**, om tillgängligt.
- 3 Välj **Kör!**.

Undvika avgiftsvägar

Enheten kan undvika att leda dig genom områden där vägavgifter krävs, t.ex. avgiftsbelagda vägar, avgiftsbelagda broar eller områden med trafikstockning. Enheten kan fortfarande ta med ett avgiftsbelagt område på rutten om inga andra rimliga rutter är tillgängliga.

- 1 Välj  > **Navigation** > **Undvikanden** > **Tullar och avgifter**.
- 2 Välj **Spara**.

Undvika vägfunktioner

- 1 Välj  > **Navigation** > **Undvikanden**.
- 2 Välj vilka vägfunktioner du vill undvika på rutterna och välj **Spara**.

Egna undvikanden

Med hjälp av egna undvikanden kan du välja specifika områden och vägavsnitt som du vill undvika. När enheten beräknar en rutt undviker den de här områdena och vägarna såvida ingen annan rimlig väg är tillgänglig.

Undvika ett område



- 1 Välj  > **Navigation** > **Egna undvikanden**.
- 2 Om det behövs väljer du **Lägg till undvikande**.
- 3 Välj **Lägg till område som ska undvikas**.
- 4 Markera det övre vänstra hörnet av det område du vill undvika och välj **Nästa**.
- 5 Markera det nedre högra hörnet av det område du vill undvika och välj **Nästa**.
Det valda området skuggas på kartan.
- 6 Välj **Klar**.

Undvika en väg



- 1 Välj  > **Navigation** > **Egna undvikanden**.
- 2 Om det behövs väljer du **Lägg till undvikande**.
- 3 Välj **Lägg till väg att undvika**.
- 4 Välj startpunkten för det vägavsnitt som du vill undvika och välj sedan **Nästa**.
- 5 Välj slutpunkten för det vägavsnitt som du vill undvika och välj sedan **Nästa**.
- 6 Välj **Klar**.

Avaktivera ett eget undvikande

Du kan avaktivera ett eget undvikande utan att ta bort det.

- 1 Välj  > **Navigation** > **Egna undvikanden**.
- 2 Välj ett undvikande.
- 3 Välj  > **Avaktivera**.

Ta bort egna undvikanden

- 1 Välj  > **Navigation** > **Egna undvikanden** > .
- 2 Välj ett alternativ:
 - Om du vill ta bort alla egna undvikanden väljer du **Välj allt** > **Ta bort**.
 - Ta bort ett eget undvikande genom att markera det och välja **Ta bort**.

Navigera Terrängkörning

Om du inte följer vägar när du navigerar kan du använda läget Fågelvägen.

Välj  > **Navigation** > **Beräkningsläge** > **Rak linje** > **Spara**.

Enheten ignorerar vägar och beräknar rutter med raka linjer mellan destinationer.

Bränslespårning

Du kan ställa in enheten så att den beräknar din bränsleförbrukning, varnar dig när du närmar dig den längsta uppskattade bränslesträckan och föreslår bensinstationer baserat på beräknad bränsleräckvidd. När bränslespårning är aktiverat anger  aktuell bränslestatus.

Vit: Bränslespårning är inaktiverat eller enheten befinner sig inte i motorcykelfästet.

Grön: Den beräknade bränsleräckvidden är över nivån för bränsletankvarning.

Gul: Den beräknade bränsleräckvidden är under nivån för bränsletankvarning.

Röd: Den beräknade återstående sträckan på tanken är 0.

Aktivera bränslespårning

Innan du kan aktivera bränslespårning måste enheten sitta i motorcykelfästet.

När du aktiverar bränslespårning visas en bränslemätare på färddatort (Visa [trippinformationssidan](#), sidan 27).

- 1 Fyll på bränsletanken.
- 2 Välj  > **Bränsleinställningar** > **Bränslespårning**.
- 3 Välj **Distans per tank**.
- 4 Ange den sträcka som fordonet körs på en tank bensin och välj **Klar**.

Ställa in en varning för låg bränslenivå

Du kan ställa in att enheten ska varna när bränslenivån i tanken är låg.

Obs! För att enheten ska kunna ge varningar om låg bränslenivå måste den sitta i motorcykelfästet.

- 1 Aktivera bränslespårning ([Aktivera bränslespårning](#), sidan 17).
- 2 Välj **Kvarvarande, bränslevarning**.
- 3 Ange en distans och välj **Klar**.

När du bara har så mycket bränsle kvar att det räcker till den distans du angivit visas en varning om låg bränslenivå på kartsidan.

Återställa bränsleförbrukningen

När du fyller på bränsle bör du återställa bränsleförbrukningen på enheten för att mer exakt hålla reda på återstående bränsle.

Välj  > **Bränsleinställningar** > **Återställ bränsletank**.

Aktivera Dynamisk tankning

Innan du kan aktivera Dynamisk tankning måste enheten befinna sig i motorcykelläget och sitta i motorcykelfästet, och bränslespårning måste vara aktiverat.

Du kan ställa in enheten så att den föreslår bensinstationer baserat på beräknad bränsleräckvidd.

Välj  > **Bränsleinställningar** > **Dynamisk tankning**.

Söka efter och spara platser

Kartorna i enheten innehåller platser, t.ex. restauranger, hotell, fordonsservice och detaljerad väginformation. Med menyn Vart? får du hjälp att hitta din destination tack vare flera olika metoder för att bläddra, söka och spara informationen.

- Ange sökord för att snabbt söka igenom all platsinformation ([Söka efter en plats med hjälp av sökfältet](#), sidan 18).
- Bläddra bland eller sök efter förinlästa intressanta platser efter kategori ([Intressanta platser](#), sidan 18).
- Använd sökverktyg för att hitta specifika platser, t.ex. adresser, korsningar eller geografiska koordinater ([Sökverktyg](#), sidan 22).
- Sök nära en annan ort eller ett område ([Byta sök område](#), sidan 22).
- Spara dina favoritplatser för att snabbt hitta dem vid ett senare tillfälle ([Spara platser](#), sidan 24).
- Återgå till senast hittade platser ([Visa senast hittade platser](#), sidan 23).

Söka efter en plats med hjälp av sökfältet

I sökfältet kan du söka efter platser genom att ange en kategori, ett varumärkesnamn, en adress eller ett Ortsnamn.

- 1 Välj **Vart?**.
- 2 Välj **Sök** i sökfältet.
- 3 Ange hela eller en del av sökordet.
Föreslagna sökord visas under sökfältet.
- 4 Välj ett alternativ:
 - Om du vill söka efter en typ av verksamhet anger du ett kategorinamn (till exempel "biografer").
 - Om du vill söka efter en verksamhet efter namn, anger du hela eller en del av namnet.
 - Om du vill söka efter en adress i närheten anger du gatunumret och gatunamnet.
 - Om du vill söka efter en adress i en annan stad anger du gatunumret, gatunamnet och staden.
 - Om du vill söka efter en stad anger du ortens namn.
 - Om du vill söka efter koordinater, anger du latitud- och longitudkoordinater.
- 5 Välj ett alternativ:
 - Om du vill söka efter ett föreslaget sökord väljer du ordet.
 - Om du vill söka efter den text du angav väljer du **Q**.
- 6 Välj eventuellt en plats.

Intressanta platser

OBS!

Du är ansvarig för att förstå och följa alla tillämpliga regler, lagar eller bestämmelser för intressanta platser.

En intressant plats är en plats som du kanske tycker är praktisk eller intressant. Intressanta platser sorteras efter kategori och kan omfatta populära resmål som bensinstationer, restauranger, hotell och nöjen.

Söka efter en plats efter kategori

- 1 Välj **Vart?**.
- 2 Välj en kategori eller välj **Kategorier**.
- 3 Välj vid behov en underkategori.
- 4 Välj en plats.



Navigera till intressanta platser inom området för en plats

Obs! Den här funktionen är inte tillgänglig i alla områden eller för alla produktmodeller.

Du kan skapa en rutt till en intressant plats (POI) inom området för en större plats, t.ex. en butik i ett köpcentrum eller en specifik terminal på en flygplats.

1 Välj **Vart?** > **Sök**.

2 Välj ett alternativ:

- Om du vill söka efter den större platsen anger du namnet eller adressen för platsen, väljer  och går till steg 3.
- Om du vill söka efter den intressanta platsen anger du namnet på den intressanta platsen, väljer  och går till steg 5.

3 Välj platsen.

En lista med kategorier visas under den större platsen, t.ex. restauranger, biluthyrningsföretag eller terminaler.

4 Välj en kategori.

5 Välj den intressanta platsen och välj **Kör!**.

Enheten skapar en rutt till parkeringsplatsen eller ingången till platsen närmast den intressanta platsen. När du kommer fram till destinationen anger en målflagga den rekommenderade parkeringen. En märkt punkt visar var inom platsen som den intressanta platsen finns.

Utforska en plats

Obs! Den här funktionen är inte tillgänglig i alla områden eller för alla produktmodeller.

Du kan visa en lista med alla intressanta platser som finns för varje plats.

1 Välj en plats.

2 Välj  > **Utforska den här platsen**.

Visa dina Garmin Explore™ waypoints

1 Välj  > **Explore**.

2 Välj en datatyp.

3 Välj ett objekt för att visa detaljerna.

Synkronisera Garmin Explore kontodata

Innan du kan synkronisera kontodata måste du ansluta till Tread appen och aktivera Garmin Explore.

Du kan synkronisera spår och andra data med Garmin Explore kontot. Det kan vara till hjälp för att ha dina data tillgängliga på alla kompatibla enheter. Enheten synkroniserar regelbundet och automatiskt data med ditt konto. Du kan också synkronisera data manuellt när som helst.

1 Välj  > **Explore**.

2 Välj .

Platssökningsresultat

Som standard visas platssökningsresultaten i en lista med den närmaste platsen längst upp. Du kan bläddra nedåt för att visa fler resultat.

The screenshot shows a search interface for 'Johnson County Library'. At the top, there is a search bar with a magnifying glass icon and a location pin icon. Below the search bar, there are three search results. The first result is highlighted with a blue circle '1' next to a location pin icon. To the right of the first result, there is a blue circle '5' next to a map icon. Below the search bar, there is a navigation bar with five icons: a blue circle '2' next to an information icon 'i', a blue circle '3' next to a mountain and path icon, a blue circle '4' next to a green arrow icon with the text 'Go!', and a blue circle '5' next to a map icon. The search results are as follows:

Result	Address	Distance	Direction
1	Johnson County Library 9875 W 87th St, Overland Park, KS	0.2mi	SE
2	Johnson County Library 8100 Mission Rd, Prairie Village, KS	3.9mi	E
3	Johnson County Library 137 E Shawnee St, Gardner, KS	16mi	SW

- 1 Välj en plats för att visa alternativmenyn.
- 2 i Välj för att visa detaljerad information om den valda platsen.
- 3 Välj för att börja navigera till platsen med Garmin Adventurous Routing.
- 4 Kör! Välj för att börja navigera till platsen med hjälp av rekommenderad färdväg.
- 5 Välj för att visa sökresultaten på kartan.

Platssökningsresultat på kartan

Du kan visa resultatet av en platssökning på kartan istället för i en lista.

Välj  i platssökningsresultatet. Den närmaste platsen visas i mitten av kartan och grundläggande information om den valda platsen visas längst ned på kartan.

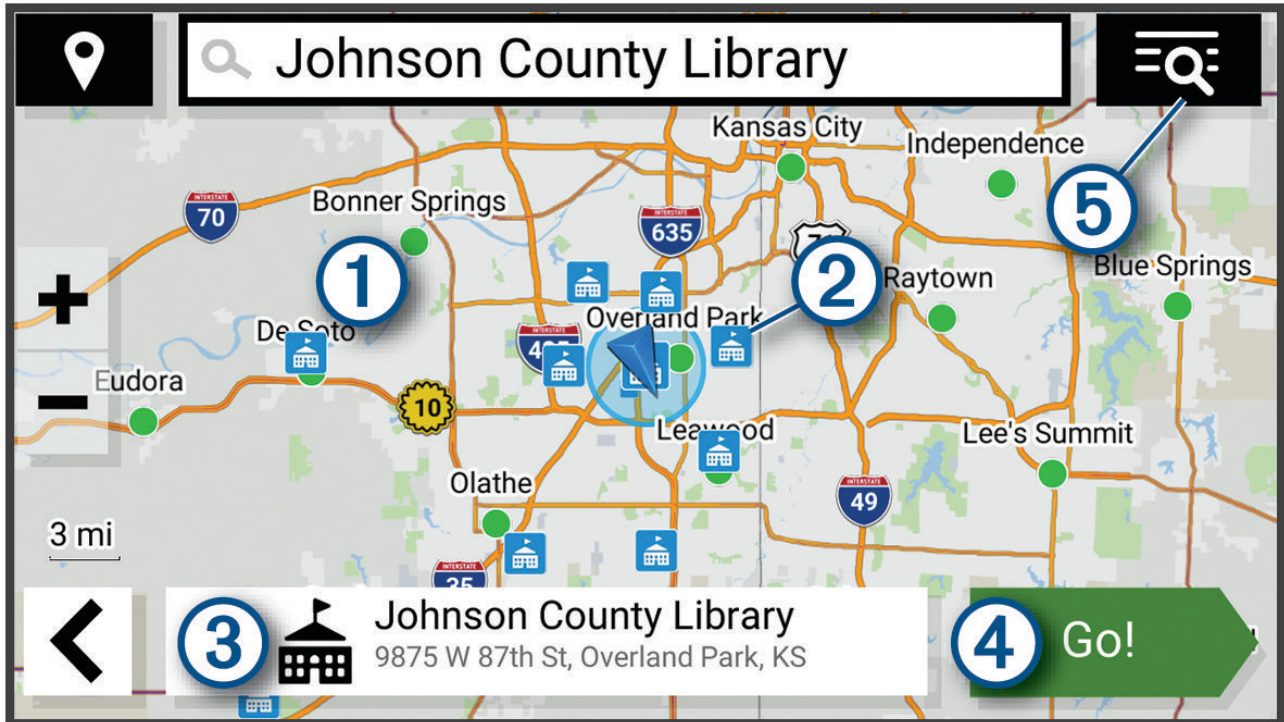



- ① Dra kartan för att visa ytterligare sökresultat.
- ② Ytterligare sökresultat. Välj för att visa en annan plats.
- ③ Sammanfattning för vald plats. Välj för att visa detaljerad information om den valda platsen.
- ④ **Kör!** Välj för att börja navigera till platsen med hjälp av rekommenderad färdväg.
- ⑤  Välj för att visa sökresultaten i en lista.

Byta sökområde

Som standard söker enheten efter platser i närheten av din aktuella plats. Du kan också söka i andra områden, t.ex. i närheten av destinationen, i närheten av en annan stad eller längs den aktiva rutten.

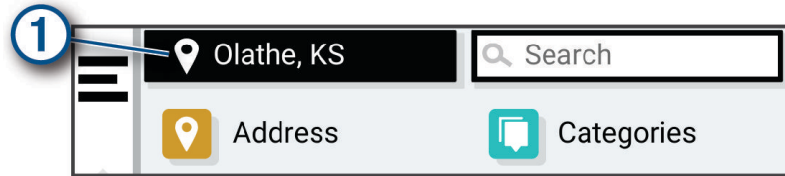
- 1 Välj **Vart?**.
- 2 Välj  bredvid aktuellt sökområde ①.



- 3 Välj ett sökområde.
- 4 Vid behov följer du instruktionerna på skärmen för att välja en specifik plats.
Det valda sökområdet visas bredvid . När du söker efter en plats med hjälp av något av alternativen i menyn Vart?, föreslår enheten platser i närheten av det här området först.

Parkering

Hitta parkering nära din aktuella plats

- 1 Välj **Vart?** > **Kategorier** > **Parkering**.
- 2 Välj en parkeringsplats.
- 3 Välj **Kör!**.

Hitta parkering i närheten av en angiven plats

- 1 Välj **Vart?**.
- 2 Sök efter en plats.
- 3 Välj en plats från sökresultaten.
- 4 Välj  > **Parkering**.
En lista över parkeringsplatser nära den valda platsen visas.
- 5 Välj en parkeringsplats.
- 6 Välj **Kör!**.

Sökverktyg

Med sökverktyg kan du söka efter specifika platstyper genom att svara på uppmaningar på skärmen.

Söka en adress

Obs! Stegens ordningsföljd kan ändras beroende på de kartdata som finns på din enhet.

- 1 Välj **Vart?**.
- 2 Vid behov väljer du  för att söka nära en annan stad eller område.
- 3 Välj **Adress**.
- 4 Följ instruktionerna på skärmen för att ange adressinformation.
- 5 Välj adressen.

Söka efter en korsning

Du kan söka efter en viss korsning eller en korsning mellan två gator, motorvägar eller andra vägar.

- 1 Välj **Vart?** > **Korsningar**.
- 2 Följ instruktionerna på skärmen för att ange väginformation.
- 3 Välj korsningen.

Söka efter en plats med koordinater

Du kan söka efter en plats med hjälp av latitud- och longitudkoordinater.

- 1 Välj **Vart?** > **Koordinater**.
- 2 Om det behövs väljer du  och ändrar koordinatformat eller datum.
- 3 Ange latitud- och longitudkoordinater.
- 4 Välj **Visa på kartan**.

Tripadvisor

OBS!

Garmin ansvarar inte för att Tripadvisor informationen är korrekt eller aktuell.

Du är ansvarig för att förstå och följa alla tillämpliga regler, lagar eller bestämmelser för intressanta platser.

Enheten innehåller Tripadvisor omdömen från resenärer. Tripadvisor omdömen visas automatiskt i listan med sökresultat för restauranger, hotell och sevärdheter. Du kan också söka efter närliggande Tripadvisor intressanta platser och sortera efter avstånd eller popularitet.

Söka efter Tripadvisor intressanta platser

- 1 Välj **Vart?** > **Tripadvisor**.
- 2 Välj en kategori.
- 3 Välj vid behov en underkategori.
En lista över närliggande Tripadvisor intressanta platser för kategorin visas.
- 4 Välj **Sortera resultat** för att filtrera de visade intressanta platserna efter avstånd eller popularitet (valfritt).
- 5 Välj  och ange en sökterm (valfritt).

Trendy Places

OBS!

Garmin ansvarar inte för att Tripadvisor eller Michelin® informationen är korrekt eller aktuell. Du är ansvarig för att förstå och följa alla tillämpliga regler, lagar eller bestämmelser för intressanta platser.

Sökfunktionen Trendiga platser innehåller både intressanta platser av typen Tripadvisor och Michelin med betyg och en omfattande lista med sevärdheter. Du kan filtrera sökresultatet efter kategori, betyg och avstånd från rutten.

Obs! Tripadvisor och Michelin intressanta platser är inte tillgängliga i alla områden.

Visa senast hittade platser

Enheten lagrar historiken för de senaste 50 platserna som du hittat.

Välj **Vart?** > **Senaste**.

Rensa listan med senast hittade platser

Välj **Vart?** > **Senaste** >  > **Rensa** > **Ja**.

Visa aktuell platsinformation

Du kan använda sidan Var är jag? för att visa information om din aktuella position. Det här är en användbar funktion om du behöver tala om för räddningspersonal var du befinner dig.

Välj fordonet på kartan.

Söka efter nödtjänster och bränsle

Du kan använda sidan Var är jag? för att söka efter närmaste sjukhus, polisstationer och bensinstationer.

- 1 Välj fordonet på kartan.
- 2 Välj **Sjukhus**, **Polisstation** eller **Bränsle**.
Obs! Vissa servicekategorier är inte tillgängliga i alla områden.
En lista med platser för den valda tjänsten visas med de närmaste platserna högst upp.
- 3 Välj en plats.
- 4 Välj ett alternativ:
 - Om du vill navigera till platsen väljer du **Kör!**
 - Om du vill visa telefonnummer och andra detaljer om platsen väljer du **i**.

Få vägbeskrivning till din aktuella plats.

Om du behöver ge någon en vägbeskrivning till din aktuella position kan du få hjälp av din enhet.

- 1 Välj fordonet på kartan.
- 2 Välj  > **Vägbeskrivningar till mig**.
- 3 Välj en startplats.
- 4 Välj **Välj**.

Lägga till en genväg

Du kan lägga till genvägar i menyn Vart? En genväg kan peka till en plats, en kategori eller ett sökverktyg. Menyn Vart? kan innehålla upp till 36 genvägsikoner.

- 1 Välj **Vart?** > **Lägg till genväg**.
- 2 Välj ett objekt.

Ta bort en genväg

- 1 Välj **Vart?** >  > **Ta bort genväg(ar)**.
- 2 Välj den genväg du vill ta bort.
- 3 Välj genvägen igen för att bekräfta.
- 4 Välj **Klar**.

Spara platser

Spara en plats

- 1 Söka efter en plats (*Söka efter en plats efter kategori, sidan 18*).
- 2 Välj en plats från sökresultaten.
- 3 Välj **i** > **Spara**.
- 4 Om det behövs anger du ett namn och sedan väljer du **Klar**.
- 5 Välj **Spara**.

Spara en plats med kartan



Du kan spara en plats genom att välja en plats på kartan.

- 1 Välj **Visa kartan**.
- 2 Dra och zooma kartan för att visa det område som ska sökas.
- 3 Välj en punkt, t.ex. en gata, korsning eller adressplats.
- 4 Välj **Spara**.
- 5 Välj ett eller flera alternativ:
 - Om du vill ändra namnet på en plats väljer du **Namn** och anger ett nytt namn.
 - Om du vill ändra platsmarkörren väljer du **Kartsymbol**.
 - Om du vill tilldela en samlingskategori väljer du **Samlingar**.
- 6 Välj **Klar**.

Spara den aktuella platsen

- 1 Välj fordonssymbolen på kartan.
- 2 Välj **Spara**.
- 3 Ange ett namn och tryck på **Klar**.
- 4 Välj **Spara > OK**.

Ändra en sparad plats

- 1 Välj **Vart? > Sparat**.
- 2 Om det behövs väljer du en kategori.
- 3 Välj en plats.
- 4 Välj .
- 5 Välj  > **Ändra**.
- 6 Välj ett alternativ:
 - Välj **Namn**.
 - Välj **Telefonnummer**.
 - Välj **Kategorier** om du vill tilldela kategorier till den sparade platsen.
 - Välj **Byt kartsymbol** för att ändra symbolen som används för att markera den sparade platsen på en karta.
- 7 Ändra informationen.
- 8 Välj **Klar**.

Ta bort en sparad plats

Obs! Det går inte att återställa borttagna platser.

- 1 Välj **Vart? > Sparat**.
- 2 Välj  > **Ta bort sparade platser**.
- 3 Om du vill ta bort sparade platser markerar du rutan bredvid dem och väljer **Ta bort**.

Använda kartan

Du kan använda kartan för att navigera längs en rutt (*Din rutt på kartan, sidan 12*) eller för att visa en karta över omgivningen när ingen rutt är aktiv.

1 Välj **Visa kartan**.

2 Tryck var som helst på kartan.

3 Välj ett alternativ:

- Dra kartan för att panorera åt vänster, höger, uppåt eller nedåt.
- Om du vill zooma in eller ut väljer du **+** eller **-**.
- Om du vill växla mellan Norr upp och 3D-vy väljer du **▲**.
- Om du vill filtrera visade intressanta platser efter kategori väljer du **Q**.
- Om du vill påbörja en rutt väljer du en plats på kartan och väljer **Kör!** (*Påbörja en rutt med hjälp av kartan, sidan 12*).

Kartverktyg

Med kartverktyg får du snabbt åtkomst till information och funktioner på enheten medan du visar kartan. När du aktiverar ett kartverktyg visas det i ett fönster i kartans kant.

Stoppa: Avbryter navigeringen av den aktiva rutten.

Ändra i rutt: Gör att du kan ta en avstickare eller hoppa över platser längs rutten (*Ändra den aktiva rutten, sidan 14*).

Tyst: Stänger av enhetens ljud.

Städer längre fram: Visar kommande städer och tjänster längs din aktiva rutt eller längs en motorväg.

Framför: Visar kommande platser längs rutten eller vägen som du färdas på (*Längre fram, sidan 26*).

Höjd: Visar kommande höjdförändringar.

Trafik: Visar trafikförhållanden längs din rutt eller i ditt område (*Visa kommande trafik, sidan 28*). Den här funktionen är inte tillgänglig i alla områden eller för alla enhetsmodeller.

Färddata: Visar anpassningsbara färddata, t.ex. hastighet eller körsträcka (*Visa trippdata från kartan, sidan 27*).

Spela in spår: Visar spårdata för det aktiva spåret.

Svängar: Visar en lista med kommande svängar på rutten (*Visa svängar och vägbeskrivningar, sidan 13*).

Telefon: Visar en lista med de senaste telefonsamtalen från den anslutna telefonen och visar samtalsalternativ när ett telefonsamtal är aktivt.

Väder: Visar väderförhållanden för ditt område.

Musikspelare: Visar mediekontroller och medieinformation.

Grupptur: Visar avstånd och riktning för medlemmarna i gruppturen (*Grupptur, sidan 33*).

Radio: Gör att du kan använda push-to-talk-funktionen med ett kompatibelt Bluetooth headset (*Aktivera Push-to-Talk via ett headset, sidan 36*).

Visa ett kartverktyg

1 Välj **☰** på kartan.

2 Välj ett kartverktyg.

Kartverktyget visas i ett fönster i kartans kant.

3 När du är klar med kartverktyget väljer du **✕**.

Längre fram

Verktyget Framför ger information om kommande platser längs rutten eller vägen som du färdas på. Du kan visa kommande intressanta platser efter kategori, t.ex. restauranger, bränslestationer eller rastplatser.

Du kan anpassa tre kategorier för visning i verktyget Framför.

Visa kommande platser

1 På kartan väljer du  > **Framför**.

När du reser visar kartverket nästa plats längs vägen eller rutten.

2 Välj ett alternativ:

- Om kartverket visar kategorier väljer du en kategori för att visa en lista över närliggande platser i den kategorin.
- Om kartverket visar kommande platser väljer du en plats för att visa platsinformation eller påbörja en rutt till platsen.

Anpassa kategorierna Längre fram

Du kan ändra de platskategorier som visas i verket Framför.

1 På kartan väljer du  > **Framför**.

2 Välj en kategori.

3 Välj .

4 Välj ett alternativ:

- Om du vill flytta en kategori upp eller ner i listan väljer och drar du i pilen bredvid kategorinamnet.
- Välj den kategori du vill ändra.
- Om du vill skapa en anpassad kategori väljer du först en kategori och sedan **Anpassad sökning** och anger företagets eller kategorins namn.

5 Välj **Spara**.

Städer längre fram

När du reser på en motorväg eller navigerar längs en rutt som inkluderar en motorväg, ger verket Cities Ahead information om kommande städer längs motorvägen. För varje stad visar kartverket avståndet till motorvägsavfarten och tillgängliga tjänster, liknande informationen på motorvägsskyltarna.

Visa kommande städer och avfartstjänster

1 På kartan väljer du  > **Städer längre fram**.

Medan du reser längs en motorväg eller en aktiv rutt visar kartan information om kommande städer och avfarter.

2 Välj en stad.

Enheten visar en lista över intressanta platser som finns vid den valda stadsavfarten, t.ex. bensinstationer, logi eller restauranger.

3 Välj en plats och välj **Kör!** för att börja navigera.

Trippinformation

Visa trippdata från kartan

På kartan väljer du  > **Färddata**.

Anpassa trippdatafälten

1 På kartan väljer du  > **Färddata**.

2 Välj ett trippdatafält.

3 Välj ett alternativ.

Det nya trippdatafältet visas i kartverket för trippdata.

Visa trippinformationssidan

På trippinformationssidan visas din hastighet samt statistik om resan.

Välj **Fart** på kartan. **Hastighet**

Återställa trippinformationen

- 1 Välj **Hastighet** på kartan.
- 2 Välj  > **Återställ fält**.
- 3 Välj ett alternativ:
 - När du inte navigerar längs en rutt väljer du **Välj allt** för att nollställa alla datafält, förutom hastighetsmätaren, på första sidan.
 - Välj **Återställ allmänna data** om du vill nollställa informationen i färddatorn.
 - Välj **Nollställ maxfart** om du vill nollställa maxfarten.
 - Välj **Nollställ tripp B** om du vill nollställa trippmätaren.

Visa kommande trafik

OBS!

Garmin ansvarar inte för att trafikinformationen är korrekt eller aktuell.

Innan du kan använda den här funktionen måste enheten ta emot trafikdata (*Trafik, sidan 32*).

Du kan visa trafikincidenter som finns längs ruten eller på den väg där du färdas.



- 1 När du navigerar längs en rutt väljer du  > **Trafik**.
Den närmast kommande trafikincidenten visas i ett fönster till höger på kartan.
- 2 Välj incidenten om du vill visa mer information om den.

Visa trafik på kartan

Trafikkartan visar färgkodade trafikflöden och fördröjningar på närliggande vägar.

- 1 På huvudmenyn väljer du  > **Trafik**.
- 2 Om det behövs väljer du  > **Trafiktext** för att visa texten för trafikkartan.

Söka efter trafikincidenter

- 1 På huvudmenyn väljer du  > **Trafik**.
- 2 Välj  > **Trafikförhållanden**.
- 3 Välj ett objekt i listan.
- 4 Om det finns fler än en incident trycker du på pilarna så visas övriga incidenter.

Anpassa kartan

Anpassa kartlager

Du kan anpassa vilka data som visas på kartan, t.ex. ikoner för intressanta platser och vägförhållanden.

- 1 Välj  > **Kartvisning** > **Kartlager**.
- 2 Välj vilka lager som ska inkluderas på kartan och välj **Spara**.

Visa populära motorcykelrutter på kartan

Du kan aktivera enheten till att markera populära motorcykelrutter på kartan. Detta kan hjälpa dig att välja vägar som ger en roligare åktur.

Från kartan väljer du  > **Populära vägar (Moto)**.

Ändra kartdatafältet

- 1 Välj ett datafält på kartan.
Obs! Du kan inte anpassa Hastighet.
- 2 Välj vilken typ av data du vill visa.

Ändra kartknapparna

- 1 Håll ned en kartknapp på kartan.
- 2 Välj ett alternativ:
 - Om du vill ersätta en kartknapp väljer du en kartknapp och väljer en kartknapp som du vill visa.
 - Om du vill ta bort en kartknapp väljer du .
- 3 Välj **Spara**.

Ändra kartperspektiv

- 1 Välj  > **Kartvisning** > **Kartvisningsläge**.
- 2 Välj ett alternativ:
 - Välj **Kurs upp** om du vill visa kartan i två dimensioner (2D) med färdriktningen överst.
 - Välj **Norr upp** om du vill visa kartan i 2D med norr överst.
 - Välj **3D** om du vill visa kartan i tre dimensioner.
- 3 Välj **Spara**.

Realtidstjänster, trafik och smartphone-funktioner

VARNING

Läs inte eller interagera inte med aviseringar under körning, eftersom du kan bli distraherad och det kan leda till en olycka som resulterar i allvarliga personskador eller dödsfall.

OBS!

Garmin ansvarar inte för att trafikinformationen är korrekt eller aktuell.

Med Tread appen kan enheten ta emot smartaviseringar och realtidsinformation som trafik- och väderinformation i realtid.

Trafikinformation i realtid: Skickar trafikinformation i realtid till din enhet, t.ex. trafikolyckor och förseningar, vägarbeten och vägvästängningar ([Trafik, sidan 32](#)).

Väderinformation: Skickar väderprognoser, vägförhållanden och väderradar i realtid till enheten ([Visa väderprognosen, sidan 44](#)).

Smartaviseringar: Visar telefonaviseringar och meddelanden på din enhet. Den här funktionen är inte tillgänglig för alla språk.

Ringa med handsfree: Du kan ringa och ta emot samtal via enheten med det anslutna Bluetooth headsetet.

Skicka platser till enheten: Gör att du kan skicka platser från din smartphone till navigeringsenheten.

Para ihop med din smartphone

Du kan para ihop zūmo navigatören med din smartphone eller Tread appen för att aktivera flera funktioner och komma åt realtidsinformation ([Realtidstjänster, trafik och smartphone-funktioner, sidan 29](#)).

- 1 Slå på zūmo navigatören och placera enheten och din smartphone inom 3 m (10 fot) från varandra.
- 2 På zūmo navigatören väljer du  > **Telefon** > **Lägg till en telefon**.
- 3 Använd telefonen och skanna QR-koden för att hämta och installera Tread appen.
TIPS: Du kan använda kameraappen på de flesta telefoner för att skanna QR-koden.
- 4 Följ anvisningarna på skärmen för att logga in på ett Garmin konto och slutför ihopparringen och konfigurationen.

Appens huvudinforuta visas. När enheterna har parats ihop kan du aktivera eller avaktivera smartphonefunktioner i navigatören ([Telefoninställningar, sidan 46](#)). Enheterna ansluts automatiskt när de är påslagna och inom räckhåll.

Para ihop med ett trådlöst headset

Obs! Endast ett headset i taget kan ta emot navigeringsmeddelanden och telefonsamtal. Upp till två headset kan användas för multimedieljud.

- 1 Placera ditt headset och din navigeringsenhet inom 10 m (33 fot) från varandra.
- 2 På navigeringsenheten väljer du  > **Headset** > **Lägg till headset**.
- 3 Aktivera trådlös Bluetooth teknik på headsetet och gör det synligt för andra Bluetooth enheter.
- 4 Slutför ihopparringen genom att följa de instruktioner som visas på navigeringsenheten.

När ihopparringen är klar kan du aktivera eller avaktivera funktioner för ditt ihopparade trådlösa headset ([Headsetinställningar, sidan 47](#)).

Smartaviseringar

När enheten är ansluten till appen Tread kan du visa aviseringar från din smartphone på enheten zūmo, t.ex. sms, inkommande samtal och möten i kalendern.

Obs! Du kan behöva vänta i några minuter för att ta emot aviseringar på din navigeringsenhet när den ansluts till appen Tread.  visas färgad i Bluetooth inställningar när smartaviseringar är anslutna och aktiva.

Ta emot aviseringar

WARNING

Läs inte eller interagera inte med aviseringar under körning, eftersom du kan bli distraherad och det kan leda till en olycka som resulterar i allvarliga personskador eller dödsfall.

Innan du kan använda den här funktionen måste enheten anslutas till en kompatibel telefon med Tread appen ([Para ihop med din smartphone, sidan 29](#)).

Från de flesta sidor visas ett popupfönster när enheten tar emot en avisering från din smartphone. Om enheten rör sig måste du verifiera att du är passageraren och inte föraren innan du kan visa aviseringar.

Obs! Om du visar kartan visas aviseringar i ett kartverktyg.

- Om du vill ignorera en avisering väljer du **OK**.
Popupfönstret stängs, men aviseringen förblir aktiv på telefonen.
- För att visa en avisering väljer du **Visa**.
- För att lyssna på aviseringen väljer du **Visa > Spela**.
Enheten läser aviseringen med text-till-tal-teknik. Den här funktionen är inte tillgänglig för alla språk.
- Om du vill utföra ytterligare åtgärder, t.ex. avfärda aviseringen från telefonen, väljer du **Visa** och väljer ett alternativ.
Obs! Ytterligare åtgärder är tillgängliga endast för vissa aviseringstyper och måste stödjas av appen som genererar aviseringen.

Ta emot aviseringar medan du tittar på kartan

WARNING

Läs inte eller interagera inte med aviseringar under körning, eftersom du kan bli distraherad och det kan leda till en olycka som resulterar i allvarliga personskador eller dödsfall.

Innan du kan använda den här funktionen måste enheten vara ansluten till en kompatibel telefon som appen Tread körs på ([Para ihop med din smartphone, sidan 29](#)).

När du visar kartan visas nya aviseringar i ett kartverktyg i kanten på skärmen. Om enheten rör sig måste du verifiera att du är passageraren och inte föraren innan du kan visa aviseringar.

- Om du vill ignorera en avisering väljer du **✘** eller väntar tills popupfönstret stängs.
Popupfönstret stängs, men aviseringen förblir aktiv på telefonen.
- För att visa en avisering väljer du aviseringstexten.
- För att lyssna på aviseringen väljer du **Läs upp meddelande**.
Enheten läser aviseringen med text-till-tal-teknik. Den här funktionen är inte tillgänglig för alla språk.

Visa listan med aviseringar

Du kan visa en lista över alla aktiva aviseringar.

1 Välj > Smartaviseringar.

Listan med aviseringar visas. Olästa aviseringar är svarta och tidigare lästa aviseringar är grå.

2 Välj ett alternativ:

- För att visa en avisering väljer du aviseringsbeskrivning.
- Om du vill lyssna på en avisering väljer du .

Enheten läser aviseringen med text-till-tal-teknik. Den här funktionen är inte tillgänglig för alla språk.

Ringa med handsfree

Obs! De flesta telefoner och headsets stöds och kan användas men vi kan inte garantera att en specifik telefon eller ett specifikt headset är kompatibelt. Det är inte säkert att alla funktioner är tillgängliga för din telefon.

Med hjälp av trådlös Bluetooth teknologi kan enheten anslutas till en kompatibel mobiltelefonen så att det trådlösa headsetet eller hjälmen kan användas som en handsfree-enhet. För att kontrollera kompatibiliteten, gå till www.garmin.com/bluetooth.

Ringa ett samtal

1 Välj > Telefon.

2 Välj ett alternativ:

- För att slå ett nummer väljer du **Ring**, anger telefonnumret och väljer **Ring**.
- Om du vill visa nummer för nyligen genomförda, missade eller nyligen uppringda eller mottagna samtal väljer du **Samtals-historik**, väljer en logg, väljer ett nummer och väljer **Ring** för att ringa upp.
- För att ringa en kontakt i telefonboken väljer du **Telefonbok**, väljer en kontakt och väljer **Ring**.
- Om du vill ringa till en intressant plats, till exempel en restaurang eller sevärdhet, väljer du **POI kategorier**, väljer en kategori, väljer en plats och väljer **Ring**.

Ringa hem

Innan du kan ringa hem måste du ange ett telefonnummer för din hemposition.

Välj  > **Telefon** > **Ring hem**.

Ringa ett samtal med Röstuppringning

1 Välj > **Telefon** > **Röstuppringning**.

2 Lyssna efter den talade instruktionen.

3 Säg **Ring** och säg kontaktens namn, telefonnummer eller plats som du vill ringa upp.

Använda alternativ för samtal pågår



Alternativ för samtal pågår är tillgängliga när du besvarar ett samtal. Vissa alternativ kanske inte är kompatibla med din telefon.

TIPS: Om du stänger sidan med alternativ för samtal pågår kan du öppna den igen genom att välja  från valfri skärm. Du kan också välja uppringaren från kartan.

- Konfigurera ett konferenssamtal genom att välja **Lägg till samtal**.
- Om du vill överföra ljudet till telefonen väljer du **Samtal pågår på navigeringsenheten**.
TIPS: Du kan använda den här funktionen om du vill stänga av Bluetooth anslutningen, men behålla samtalet, eller om du vill samtala privat.
- Använd knappsatsen genom att välja **Knappsats**.
TIPS: Du kan använda den här funktionen med automatiska system, som en röstbrevlåda.
- Om du vill stänga av mikrofonen väljer du **Tyst**.
- Avsluta samtalet genom att välja **Lägg på**.

Koppla bort en Bluetooth enhet

Du kan tillfälligt koppla bort en Bluetooth enhet utan att ta bort den från listan över ihopparade enheter. Enheten Bluetooth kan fortfarande ansluta automatiskt till din zūmo navigator i framtiden.

- 1 Välj ett alternativ:
 - Om du vill koppla bort en telefon väljer du  > **Telefon**.
 - Om du vill koppla bort ett headset väljer du  > **Headset**.
- 2 Välj den enhet du vill koppla bort.
- 3 Välj **Koppla från**.

Ta bort en ihopparad telefon

Du kan ta bort en ihopparad telefon för att förhindra att den ansluter automatiskt till enheten i framtiden.

- 1 Välj  > **Telefon**.
- 2 Välj telefonen och välj **Glöm enhet**.

Trafik

OBS!

Garmin ansvarar inte för att trafikinformationen är korrekt eller aktuell.

Din enhet kan tillhandahålla information om trafik på vägen eller längs din rutt. Du kan ställa in enheten för att undvika trafik när du beräknar rutter och för att hitta en ny rutt till destinationen om en stor trafikförsening inträffar på den aktiva ruten (*Trafikinställningar, sidan 48*). På trafikkartan kan du söka på kartan efter förseningar i ditt område.

För att tillhandahålla trafikinformation måste enheten ta emot trafikdata.

- Alla produktmodeller kan ta emot abonnemangsfri trafikinformation via appen Tread.

Trafikdata är inte tillgängligt i alla områden. Mer information om trafiktäckningsområden finns på garmin.com/traffic.

Ta emot trafikdata med din smartphone

Enheten kan ta emot abonnemangsfri trafikdata när den är ansluten till en smartphone där Tread appen körs.



- 1 Anslut enheten till Tread appen (*Para ihop med din smartphone, sidan 29*).
- 2 På zūmo enheten väljer du  > **Trafikoch** kontrollerar att kryssrutan **Trafik** är markerad.

Visa trafik på kartan

Trafikkartan visar färgkodade trafikflöden och fördröjningar på närliggande vägar.

- 1 På huvudmenyn väljer du  > **Trafik**.
- 2 Om det behövs väljer du  > **Trafiktext** för att visa texten för trafikkartan.

Söka efter trafikincidenter

- 1 På huvudmenyn väljer du  > **Trafik**.
- 2 Välj  > **Trafikförhållanden**.
- 3 Välj ett objekt i listan.
- 4 Om det finns fler än en incident trycker du på pilarna så visas övriga incidenter.

Använda appar

Grupptur

Med Group Ride-appen kan du koordinera turer och kommunicera med andra förare i närheten med hjälp av förinställda textmeddelanden, kartplatser i realtid och röstkommunikation. Du kan para ihop zūmo enheten med Tread appen på din smartphone om du vill aktivera funktionerna för gruppspårning.

För röstkommunikation och förinställda meddelanden krävs ett gruppturstillbehör, vilket inte ingår i alla produktmodeller. Röstkommunikationsfunktionen är inte tillgänglig i alla områden. Gå till [garmin.com](https://www.garmin.com) om du vill ha mer information eller om du vill köpa ett gruppturstillbehör.

Starta en grupptur

Du kan skapa en grupptur där du kan välja gruppradiokanal, visa och ta bort förare som går med i din grupptur och ange gruppturens namn. Du kan skapa en grupptur med ett grupptursfäste, Tread appen, eller båda.

- 1 På huvudmenyn väljer du **Grupptur**.
- 2 Om det behövs anger du ditt förarnamn och väljer **Klar**.
- 3 Välj **Starta en grupptur**.
- 4 Välj ett alternativ:
 - Om du vill starta en grupptur med förare som har ett grupptursfäste väljer du **Skapa en grupptur med radio**.
 - Om du vill starta en grupptur med förare som använder Tread appen väljer du **Skapa en grupptur med mobil**.
- 5 Om det behövs väljer du radiokanalen och väljer **Nästa**.
- 6 Ange namnet på turen och välj **Klar**.
När förarna går med i din grupptur visas deras namn i listan.
- 7 Välj **Start**.
Gruppturen börjar efter att alla förare har synkroniserat med gruppturen.

Gå med i en grupptur

Du kan gå med i en närliggande grupptur som skapats av en annan förare.

- 1 På huvudmenyn väljer du **Grupptur > Gå med i en grupptur**.
- 2 Ange tur-ID och välj **Klar**.



Gå med i en av de senaste gruppturerna igen

Du kan gå med i vilken som helst av dina tio senaste gruppturer igen.

- 1 På huvudmenyn väljer du **Grupptur > Senaste gruppturer**.
- 2 Välj en av de senaste gruppturerna och välj **Gå med**.

Lägga till förare till en grupptur med radio

Du kan lägga till förare till en grupptur med radio som redan pågår.

- 1 På huvudmenyn väljer du  > **Grupptur**.
- 2 Om det behövs väljer du .
- 3 Välj **Lägg till**.
När nya förare går med i gruppturen visas de i listan.
- 4 Välj **Fortsätt**.

Sända ett meddelande

VARNING

Läs inte, skicka inte och svara inte på några meddelanden medan du kör. Om du gör det kan du distraheras av skärmen, vilket kan leda till olyckor med personskador och dödsfall.

Du kan sända ett förinställt meddelande till medlemmarna i din aktiva grupptur som är inom räckvidd för VHF-radion.

- 1 På huvudmenyn väljer du **Grupptur**.
- 2 Om det behövs väljer du .
- 3 Välj **Sänd till grupp**.
- 4 Välj ett förinställt meddelande och välj **Skicka**.

Sända en plats

VARNING

Använd inte skärmen för att sända din plats medan du kör. Om du gör det kan du distraheras av skärmen, vilket kan leda till olyckor med allvarliga personskador och dödsfall.

Du kan sända en plats till medlemmarna i din aktiva grupptur som är inom räckvidd för VHF-radion.

- 1 På huvudmenyn väljer du **Grupptur**.
- 2 Om det behövs väljer du .
- 3 Välj **Sänd till grupp > Sänd en plats** och välj en plats.
- 4 Välj **Dela**.

Visa en avisering om grupptur

VARNING

Läs inte och svara inte på några aviseringar medan du kör. Om du gör det kan du distraheras av skärmen, vilket kan leda till olyckor med allvarliga personskador och dödsfall.

På de flesta sidor visas en avisering när enheten tar emot en grupptursplats eller ett meddelande som sänds. Du kan också visa aviseringar om gruppturer i Group Ride-appen.

Obs! När du visar kartan visas nya aviseringar i ett kartverktyg i kanten på skärmen.

- 1 På huvudmenyn väljer du **Grupptur > ** och sedan en avisering.
- 2 Välj **Kör!** om du vill navigera till en delad plats.

Avsluta en grupptur

- 1 På huvudmenyn väljer du **Grupptur**.
- 2 Om det behövs väljer du .
- 3 Välj **Stäng > Ja**.

Inställningar för grupptur

På huvudmenyn väljer du **Grupptur > **.

Redigera förarens namn: Här kan du ange ditt namn som visas under en grupptur. Den här inställningen är inte tillgänglig under en aktiv grupptur.

Kartetiketter för förare: Ange etiketter för alla aktiva förare på kartan.

Visa spår på kartan: Visar det spår som varje grupptursmedlem tar på kartan.

Återställ standardinställningar: Gör att du kan återställa alla inställningar för gruppturen till standardvärden. Den här inställningen är inte tillgänglig under en aktiv grupptur.

Radio



Obs! Den här funktionen är inte tillgänglig på alla produktmodeller.

Obs! Innan du kan använda Radio-appen måste du montera ett gruppturstillbehör. Gå till garmin.com för att köpa ett gruppturstillbehör.



Du kan använda Radio-appen för att skapa radioförinställningar, välja en radiokanal och välja squelch-koder. Om du vill använda den här funktionen måste du ansluta enheten och antennen till grupptursfästet. zūmo konfigurerar radioinställningar automatiskt när du går med i eller skapar en grupptur.

Välj en förinställning

Obs! För vissa produktmodeller finns Radio-appen i appmenyn.

- 1 Gå till huvudmenyn och välj  > **Radio**.
- 2 Välj ett alternativ:
 - Om du vill förflytta dig mellan de tillgängliga förinställningarna väljer du  eller .
 - Välj **Förinställning** för att välja en förinställning i menyn.

Välja en radiokanal





- 1 Gå till huvudmenyn och välj  > **Radio**.
- 2 Välj ett alternativ:
 - Om du vill gå till en annan kanal väljer du  eller .
 - Välj en MURS-kanal på menyn genom att välja **Kanal**.

Justering av squelch

Du kan justera squelch och växla mellan CTCSS-, DCS- och Open squelch-lägen för att förbättra ljudkvaliteten och undvika radiostörningar i ditt område.

- 1 Gå till huvudmenyn och välj  > **Radio**.
- 2 Välj ett alternativ:
 - Om du vill välja en squelchkod i det aktuella läget väljer du  eller .
 - Om du vill justera squelch-läget väljer du **Öppen**.

Lägga till en anpassad radioförinställning

- 1 Välj  > **Radio** > **Förinställning** > .
- 2 Välj  eller  för att välja en kanal och squelchkod.
- 3 Välj **Spara**.

Välja en Roger-signal

Du kan välja vilken signal andra enheter ska spela upp när du använder radion.



- 1 Välj  > **Radio** >  > **Roger-signal**.
- 2 Välj en Roger-signal.
Enheter spelar upp den valda signalen.
- 3 Välj **Spara**.

Stänga av radion

Välj  > **Radio** >  > **Ja**.

Aktivera Push-to-Talk via ett headset

Du kan aktivera push-to-talk-reglage för användning med ett kompatibelt Bluetooth headset. På så sätt kan du överföra din röst med röstuppringningsfunktionen på headsetet.

- 1 Välj  > **Radio** >  > **Tryck för tal via headset.**
- 2 Följ instruktionerna på skärmen vid behov och para ihop headsetet med enheten.
- 3 Välj **Tryck för tal via headset.**
- 4 Välj .

Överföra din röst

Innan du kan överföra din röst måste du para ihop din zūmo enhet med ett kompatibelt Bluetooth headset eller ansluta handmikrofonen.

Du kan överföra din röst över radion med den anslutna handmikrofonen eller ett kompatibelt Bluetooth headset.



Välj ett alternativ:

- Håll in push-to-talk-knappen på sidan av den anslutna handmikrofonen.
- Gå till huvudmenyn och välj  > **Radio** > **Tryck för tal via headset.**
- Använd röstuppringningsfunktionen på det anslutna Bluetooth headsetet ([Aktivera Push-to-Talk via ett headset, sidan 36](#)).



TIPS: Du kan trycka på paus- eller stoppknappen för att stänga radion manuellt.

Obs! För att använda den här funktionen måste du aktivera inställningen **Tryck för tal via headset** ([Radioinställningar, sidan 36](#)).

Justera radiovolymen

- 1 Välj  > **Radio** > .
- 2 Justera volymen med hjälp av skjutreglagen.

Radioinställningar

Gå till huvudmenyn och välj  > **Radio** > .

Tryck för tal via headset: Gör att du kan överföra din röst med hjälp av push-to-talk-knappen på ditt kompatibla headset.

Roger-signal: Anger den Roger-signal som enheten spelar upp när du använder radion.

Återställ standardinställningar: Återställer alla radioinställningar och förinställningar till fabriksinställningarna.

Garmin PowerSwitch™ appen

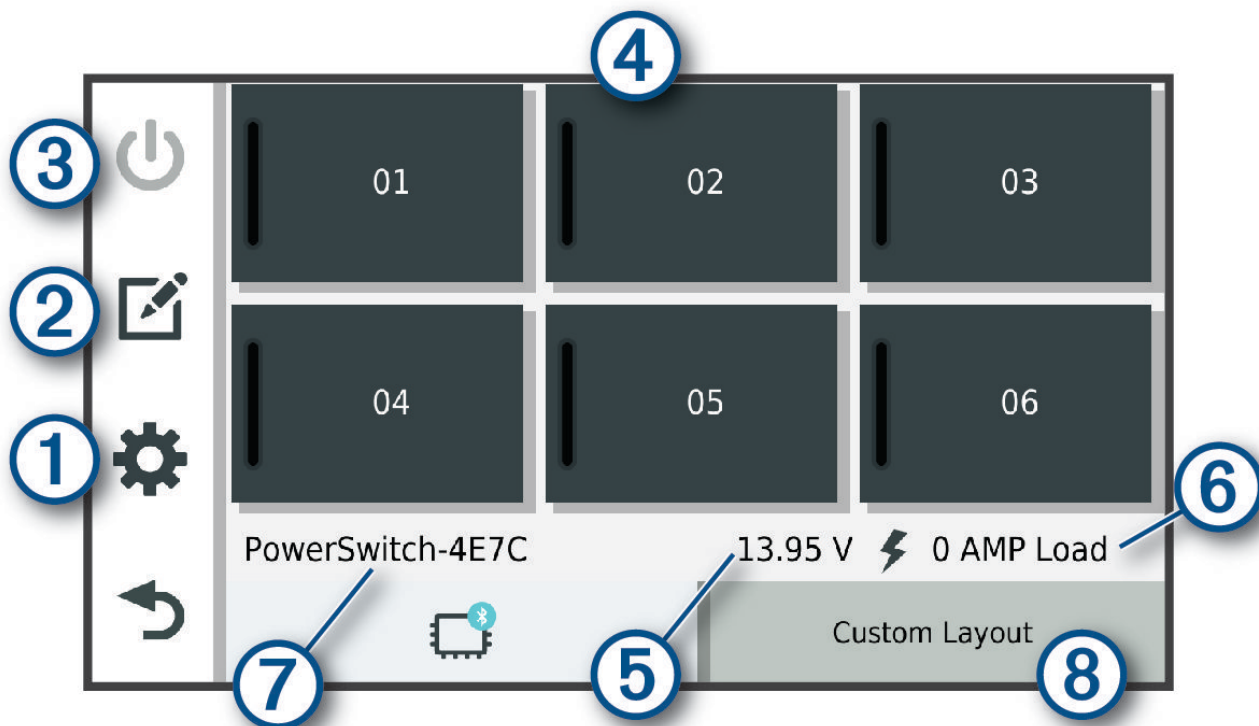

①	Öppnar menyn för appens inställningar
②	Går in i redigeringsläge för att anpassa appens layout och funktioner
③	Stänger av alla utgångar
④ Strömknappar	Aktiverar varje ansluten utgång
⑤	Visar inspänning
⑥	Visar den valda Garmin PowerSwitch enhetens totala strömstyrka
⑦	Visar enhetens namn
⑧	Visar Garmin PowerSwitch enhetens flikar och anpassade layoutflikar

Aktivera en strömbrytare



Innan du kan använda Garmin PowerSwitch appen för att aktivera en brytare måste du installera Garmin PowerSwitch enheten i fordonet och para ihop den med Garmin PowerSwitch appen.

I Garmin PowerSwitch appen väljer du en strömknapp för att slå på eller stänga av en brytare.

Stänga av alla brytare

Välj .

Anpassa en knapp

- 1 På Garmin PowerSwitch appskärmen väljer du .
Appen går in i redigeringsläge.
- 2 Välj  på den knapp som du vill anpassa.
- 3 Välj ett alternativ:
 - Om du vill ändra namnet på knappen väljer du fältet **Knapptext** och anger ett namn.
 - Om du vill lägga till en ikon i knappen väljer du fältet **Ikon** och väljer en ikon.
 - Om du vill ändra knappfärgen väljer du en färg.
 - Om du vill ändra knappläget väljer du ett knappläge.
 - Använd skjutreglaget för att justera brytarens ljusstyrka.
 - Om du vill ställa in knappen så att den aktiveras med en styringång väljer du en styringång.
- 4 Välj .
- 5 Välj **Klar**.

Tilldela en brytare till en styringång



Innan du kan använda styringångsfunktioner måste du ansluta en styringång till Garmin PowerSwitch enheten ([Ansluta en styringång, sidan 60](#)).

Du kan tilldela en eller flera brytare till att slås på när Garmin PowerSwitch enheten tar emot en signal från en styringång.



- 1 Välj .
- 2 Välj din Garmin PowerSwitch enhet.
- 3 Välj en styringång.
- 4 Välj en eller flera brytare.

Lägga till en anpassad layout



Du kan lägga till en anpassad layoutflik i Garmin PowerSwitch appen. Knappar som läggs till i en anpassad layout kan styra flera brytare samtidigt.

- 1 I Garmin PowerSwitch appen väljer du .
Enhetsen går in i redigeringsläge.
- 2 Välj .



Lägga till en knapp i en anpassad layout

- 1 Från Garmin PowerSwitch appen väljer du en anpassad layoutflik.
- 2 Välj .
Appen går in i redigeringsläge.
- 3 Välj **Lägg till knapp**.
- 4 På den nya knappen väljer du .
- 5 Välj ett alternativ:
 - Om du vill ändra namnet på knappen väljer du fältet **Knapptext** och anger ett namn.
 - Om du vill lägga till en ikon i knappen väljer du fältet **Ikon** och väljer en ikon.
 - Om du vill ändra knappfärgen väljer du en färg.
- 6 Välj **Lägg till åtgärd**.
- 7 Om det behövs väljer du en Garmin PowerSwitch enhet och en brytare.
- 8 Välj en åtgärd:
 - Om du vill ställa in knappen så att brytaren slås på eller av med varje tryckning väljer du **Växla**.
 - Om du vill ställa in knappen så att den slår på brytaren väljer du **Sätt på**.
 - Om du vill ställa in knappen så att den stänger av brytaren väljer du **Stäng av**.
- 9 Välj ett knappläge:
 - Om du vill ställa in knappen så att den aktiveras med en tryckning väljer du **Normal**.
 - Om du vill ställa in knappen så att den endast aktiveras när du trycker på knappen väljer du **Tillfällig**.
 - Om du vill ställa in knappen så att den slås på och stängs av upprepade gånger väljer du **Blinkande** och väljer tidsintervall.
- 10 Om tillämpligt använder du skjutreglaget för att ställa in ljusstyrkan för lamporna.
- 11 Välj .
- 12 Om det behövs väljer du **Lägg till åtgärd** för att lägga till ytterligare åtgärder för knappen.
Du kan lägga till en åtgärd för varje brytare på Garmin PowerSwitch enheten.

Ordna knappar i en anpassad layout

- 1 Från Garmin PowerSwitch appen väljer du en anpassad layoutflik.
- 2 Välj .
Appen går in i redigeringsläge.
- 3 På den knapp som du vill flytta håller du ned  och drar knappen till en ny plats.

Ta bort en anpassad layout eller knapp

- 1 Från Garmin PowerSwitch appen väljer du en anpassad layoutflik.
- 2 Välj .
Appen går in i redigeringsläge.
- 3 Välj ett alternativ:
 - Om du vill ta bort en knapp väljer du  på den knapp som du vill ta bort.
 - Om du vill ta bort en layoutflik väljer du  på layoutfliken.



Rutiner

Rutiner gör din Garmin PowerSwitch enhet automatisk. När du definierar en rutin på din kompatibla Garmin navigeringsenhet slår den automatiskt på och av brytare när villkoren för rutinen uppfylls. Du kan till exempel ställa in en rutin för att slå på en brytare vid en viss tid varje dag eller när fordonet når en viss hastighet. Rutiner är endast tillgängliga när du använder en kompatibel Garmin navigeringsenhet.



Lägga till en rutin

- 1 I Garmin PowerSwitch appen väljer du  > **Rutiner**.
- 2 Om det behövs väljer du **Lägg till rutin**.
- 3 Välj **När**.
- 4 Välj en utlösare:
 - Om du vill ställa in att en brytare utlöses när fordonet når en viss hastighet väljer du **Fart** > **Nästa** och följer instruktionerna på skärmen för att ange hastighetströsklar.
 - Om du vill ställa in att en brytare utlöses vid en viss tid varje dag väljer du **Tid** > **Nästa** och anger en tid.
 - Om du vill ställa in att en brytare utlöses vid soluppgången väljer du **Soluppgång**.
 - Om du vill ställa in att en brytare utlöses vid solnedgången väljer du **Solnedgång**.
- 5 Välj **Lägg till åtgärd**.
- 6 Välj en enhet, en brytare, en åtgärd och ett knappläge.
- 7 Om det behövs kan du justera dimmern med hjälp av skjutreglaget.
- 8 Välj **Spara**.

Redigera en rutin

- 1 I Garmin PowerSwitch appen väljer du  > **Rutiner**.
- 2 Välj  för den rutin som du vill redigera.
- 3 Välj ett alternativ:
 - Om du vill ändra utlösaren för rutinen väljer du **När** och väljer en utlösare.
 - Om du vill ändra en åtgärd väljer du  för den åtgärd som du vill ändra och uppdaterar åtgärden.
 - Om du vill lägga till en åtgärd i rutinen väljer du **Lägg till åtgärd** och anger information om åtgärden.
- 4 Välj **Spara**.

Ta bort en rutin

- 1 I Garmin PowerSwitch appen väljer du  > **Rutiner**.
- 2 Välj  för den rutin som du vill ta bort.

Great Rides

VARNING

Med den här funktionen kan du följa turer och rutter som skapats av tredje part. Garmin gör inga utfästelser rörande riktighet, tillförlitlighet, fullständighet eller aktualitet för rutter som skapats av tredje part. All användning eller tillit till sådana rutter sker på egen risk.

Du kan använda funktionen Great Rides för att bokmärka och navigera i populära turer. Du kan betygsätta turer och dela foton med appen Tread på din smartphone.



Bokmärka en tur

Du kan visa och bokmärka turer med Tread appen på din smartphone. Bokmärkta turer synkroniseras automatiskt med zūmo navigatören när den är ansluten till Tread appen.

- 1 I Tread appen på din smartphone väljer du  > **Great Rides**.
- 2 Välj ett alternativ:
 - Om du vill visa en lista över populära turer i din region väljer du **Bästa turerna**.
 - Om du vill visa en lista med närliggande turer väljer du **Närliggande**.
- 3 Välj en tur.
- 4 Välj **Lägg till bokmärke**.

Synkronisera Great Rides

Bokmärkta turer synkroniseras automatiskt när du öppnar appen Great Rides på din navigator medan du är ansluten till appen Tread på din smartphone. Du kan också synkronisera data manuellt när som helst.

- 1 Välj  > **Great Rides**.
- 2 Om det behövs väljer du .

Navigera i en bokmärkt tur

Innan du kan navigera till en bokmärkt tur måste du synkronisera appen Great Rides på din navigator zūmo med appen Tread på din smartphone ([Synkronisera Great Rides, sidan 41](#)).

- 1 Välj  > **Great Rides**.
- 2 Välj en tur.
- 3 Välj startpunkten för din tur och välj **Kör!**.
- 4 Välj nästa destination och välj **OK**.
Enheter beräknar en rutt till den startpunkt du valde.
- 5 Välj **Start**.

När du har navigerat i en bokmärkt tur kan du betygsätta turen och dela foton med appen Tread på din smartphone.



Aktivera eller avaktivera Great Rides-kartlagret

Du kan aktivera eller avaktivera ett kartlager som visar dina bokmärkta turer medan du förhandsvisar kartan.

Välj  > **Kartvisning** > **Kartlager** > **Bokmärkta Great Rides**.

Visa användarhandboken på enheten

Du kan visa hela användarhandboken på enhetens skärm på flera olika språk.

- 1 Välj  > **Användarhandbok**.
Användarhandboken visas på samma språk som programvarans text ([Systeminställningar, sidan 49](#)).
- 2 Välj  för att söka i användarhandboken (tillval).

Musikspelare

Musikspelaren kan spela upp musik och ljud från följande källor.

- Musikfiler lagrade på zūmo enheten.
- Bluetooth ljud från en ihopparad telefon.

Lägga till musikspelarverktyg på kartan

Med musikspelarens kartverktyg kan du kontrollera musikspelaren från kartan.

- 1 Öppna kartan.
- 2 Välj  > **Musikspelare**.
Styrningen för musikspelaren visas på kartan.

Byta mediekälla

Du kan byta källa för uppspelning av media på enheten.

- 1 Välj **Musik**.
- 2 Välj den aktuella mediekällan ①.

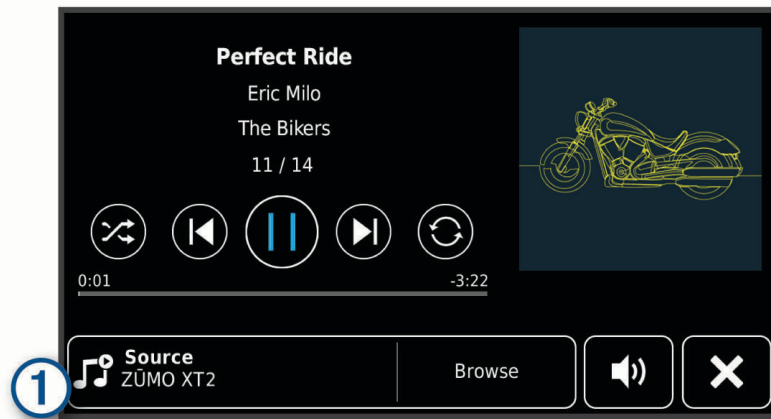



- 3 Välj en tillgänglig mediakälla i listan.

BirdsEye Direct-satellitbilder

BirdsEye satellitbilder direkt är hämtningsbara, högupplösta kartbilder, bland annat detaljerade satellitbilder och rutnätbaserade topografiska kartor. Du kan hämta BirdsEye satellitbilder direkt till enheten när den är ansluten till ett Wi-Fi nätverk.

Hämta BirdsEye satellitbilder direkt

Innan du kan hämta BirdsEye satellitbilder direkt till din enhet måste du ansluta till ett trådlöst nätverk ([Ansluta till ett Wi-Fi nätverk](#), sidan 51).

- 1 Välj  > **BirdsEye direkt**.
- 2 Välj .
- 3 Välj ett alternativ:
 - Om du vill hämta satellitbildfiler för en viss plats eller område väljer du **Plats** och väljer en kategori.
Obs! Standardinställningen för platsen är din aktuella plats.
 - Om du vill välja ett bildkvalitetsalternativ väljer du **Detaljer**.
 - Om du vill definiera storleken på området som ska visas i de hämtade bildfilerna väljer du **Storlek** och anger ett avstånd från den valda platsen.
 - Välj var du vill spara de hämtade bildfilerna genom att välja **Spara i**.
- 4 Välj **Hämta**.
- 5 Ange ett namn på de hämtade bildfilerna och välj **Klar**.



Ruttplanerare

Du kan använda ruttplaneraren till att skapa och spara rutter som du kan navigera längs senare. Det kan vara bra när du planerar en leveransrutt, semester eller bilresa. Du kan redigera sparade rutter och ändra ordning på platser, optimera stoppordningen, lägga till föreslagna sevärdheter och lägga till ruttpunkter.





Du kan även använda ruttplaneraren till att redigera och spara den aktiva rutten.

Planera en rutt

Rutter kan innehålla många platser. De måste innehålla minst en startplats och en destination. Startplatsen är den plats där du tänker påbörja ruttan. Om du påbörjar navigeringen av ruttan från en annan plats får du välja om du vill åka till startplatsen först. För en tur och retur-resa kan startplats och slutdestination vara desamma.



- 1 Välj  > **Ruttplanerare**.
- 2 Om det behövs väljer du ett beräkningsläge.
Obs! Läget Kortare tid är valt som standard.
- 3 Välj ett alternativ för att välja plats för startpunkten:
 - Välj en plats på kartan.
 - Välj  och sök efter en plats (*Söka efter en plats med hjälp av sökfältet, sidan 18*).
- 4 Om du vill lägga till fler platser upprepar du steg 3.
Obs! Den sista plats du lägger till är destinationen.
- 5 När du har lagt till alla platser väljer du .

Redigera och ändra ordning på platser längs en rutt

- 1 Välj  > **Rutter**.
- 2 Välj en sparad rutt.
- 3 Välj **Lista**.
- 4 Välj en plats.
- 5 Välj ett alternativ:
 - Om du vill ändra platsen väljer du  och anger en ny plats.
 - Om du vill flytta platsen uppåt eller nedåt väljer du  och drar platsen till en ny position längs ruttan.
 - Om du vill lägga till en ny plats efter den valda platsen väljer du .
 - Om du vill ta bort platsen väljer du .

Ändra ruttalternativ för en rutt

Du kan anpassa hur rutter beräknas på enheten.

- 1 Välj  > **Rutter**.
- 2 Välj en sparad rutt.
- 3 Välj .
- 4 Välj ett alternativ:
 - Om du vill lägga till ruttpunkter till ruttan väljer du **Utformning** och väljer minst en plats.
 - Om du vill ändra beräkningsläge för ruttan trycker du på ett ruttsegment och väljer ett beräkningsläge.

Spara den aktiva ruttan

Om en rutt är aktiv kan du använda ruttplaneraren till att spara den.

- 1 Välj  > **Ruttplanerare**.
- 2 Välj  för att spara ruttan.



Navigera till en sparad rutt

- 1 Välj  > **Rutter**.
- 2 Välj en sparad rutt.
- 3 Välj **Kör!**.
- 4 Välj den första plats du vill navigera till och välj **OK**.
- 5 Välj **Start**.

Enheten beräknar en rutt från din aktuella plats till den valda platsen och vägleder dig sedan till de återstående destinationerna längs ruttan.

Dela en rutt

Du kan dela rutter med andra zūmo navigatörer.

- 1 Välj  > **Explore** >  > **Dela**.
- 2 Välj en eller flera rutter och välj .
- 3 Välj ett alternativ:
 - Om du vill dela en rutt med Tread appen väljer du **Garmin Tread**.
 - Kopiera rutt till ett microSD kort genom att välja **Minneskort**.
- 4 Välj **Klar**.
- 5 Slutför delningen på din zūmo navigator med hjälp av instruktionerna på skärmen.

Spår

Ett spår av din väg spelas in. Spårloggen innehåller information om den inspelade vägen, bl.a. tid, plats och höjd.

Spela in spår

Spårningen registrerar din väg. När du startar spårningen loggar enheten din plats och uppdaterar det aktiva spåret. Om din enhet är ihopparad med ett Garmin Explore konto synkroniserar enheten regelbundet inspelade spår med appen.

- 1 Välj  > **Spela in spår**.
- 2 Välj **Start**.

TracBack



Följ ditt senaste spår

Funktionen TracBack registrerar det senaste segmentet för din rörelse. Du kan spåra ditt senaste spår tillbaka till en tidigare plats.

- 1 Välj  > **TracBack**.
Ditt senaste spår visas på kartan.
- 2 Välj **Kör!**

Spara ditt senaste spår som en rutt

Du kan spara ditt senaste spår som en rutt, som du kan navigera längs senare med hjälp av ruttplaneraren ([Navigera till en sparad rutt, sidan 43](#)).

- 1 Välj  > **TracBack**.
Ditt senaste spår visas på kartan.
- 2 Välj  > **Spara som rutt**.
- 3 Ange ett namn för rutten och välj **Klar**.

Visa väderprognosen

OBS!

Garmin ansvarar inte för att väderinformationen är korrekt eller aktuell.

Innan du kan använda den här funktionen måste enheten ta emot väderdata. Du kan ansluta enheten till Tread appen för att ta emot väderdata ([Para ihop med din smartphone, sidan 29](#)).

Obs! Väderprognoserna är inte tillgängliga i alla områden.



- 1 Välj  > **Väder**.
Enheter visar aktuella väderförhållanden och en prognos för de kommande dagarna.
- 2 Välj en dag.
Den detaljerade prognosen för den dagen visas.

Visa vädret i närheten av en annan ort

- 1 Välj  > **Väder** > **Aktuell plats**.
- 2 Välj ett alternativ:
 - Om du vill visa vädret för en favoritort väljer du orten i listan.
 - Om du vill lägga till en favoritort väljer du **Lägg till stad** och anger ortens namn.

Visa väderradarn

Innan du kan använda den här funktionen måste enheten vara ansluten till en kompatibel telefon där Tread appen körs (*Para ihop med din smartphone, sidan 29*).



- 1 Välj  > **Väderradar**.
- 2 Välj  för att animera radarkartan.

Visa vädervarningar

Innan du kan använda den här funktionen måste enheten vara ansluten till en kompatibel telefon där Tread appen körs (*Para ihop med din smartphone, sidan 29*).

Obs! Den här funktionen är inte tillgänglig i alla områden.



Medan du färdas med din enhet kan vädervarningar visas på kartan. Du kan också visa en karta med vädervarningar i närheten av din aktuella plats eller den valda orten.

- 1 Välj  > **Väder**.
- 2 Om det behövs väljer du en ort.
- 3 Välj  > **Vädervarningar**.

Kontrollera vägförhållanden





Innan du kan använda den här funktionen måste enheten vara ansluten till en kompatibel telefon där Tread appen körs (*Para ihop med din smartphone, sidan 29*).

Du kan visa väderrelaterade vägförhållanden för vägar i området, längs rutten eller i en annan stad.

- 1 Välj  > **Väder**.
- 2 Om det behövs väljer du en ort.
- 3 Välj  > **Vägförhållanden**.

Skapa en tur och retur-rutt

Enheten kan skapa en tur och retur-rutt med hjälp av en angiven startplats och sträcka, längd eller destination.

- 1 På huvudmenyn väljer du  > **Tur och retur**.
- 2 Välj **Startplats**.
- 3 Välj en plats och välj **Välj**.
- 4 Välj **Reseattribut**.
- 5 Välj ett alternativ:
 - Välj **Välj en sträcka** för att planera ruten baserat på sträcka.
 - Välj **Välj en varaktighet** för att planera ruten baserat på tid.
 - Välj **Välj en destination** för att planera ruten baserat på en angiven plats.
- 6 Välj **Nästa**.
- 7 Ange sträcka, varaktighet eller destination.
- 8 Välj ett alternativ:
 - Om du har angett sträcka eller varaktighet väljer du **Klar**.
 - Om du har valt en destination väljer du **Välj**.
- 9 Välj **Lägg till en riktning**.
- 10 Välj en riktning och sedan **Nästa**.
- 11 Välj **Beräkna**.
- 12 Välj ett eller flera alternativ:
 - Välj  för att visa höjdstatistik längs din rutt.
 - Välj  för att utforma din rutt.
 - Använd skjutreglaget för att öka eller minska mängden äventyr på ruten.
 - Välj  och välj en eller flera rutfunktioner.
- 13 Välj en rutt och välj **Kör!**.

Visa tidigare rutter och destinationer

Innan du kan använda den här funktionen måste du aktivera färdhistorikfunktionen ([Enhets- och sekretessinställningar, sidan 49](#)).

Du kan visa dina föregående rutter och platser som du stannat vid på kartan.

Välj  > **Platser jag besökt**.

Inställningar

Bluetooth inställningar

Telefoninställningar

Välj  > **Telefon** och välj din telefon.

Koppla från: Kopplar från den ihopparade telefonen.

Telefonnamn: Visar namnet på den ihopparade telefonen. Du kan välja namnet för att ändra hur det visas på navigeringsenheten.

Media: Gör att navigeringsenheten kan spela upp medieljud från den ihopparade telefonen.

Garmin Tread: Visas när navigeringsenheten är ansluten till Tread appen på telefonen.

Glöm enhet: Tar bort den anslutna enheten från listan över ihopparade enheter. Alternativet finns endast när en enhet har parats ihop.

Headsetinställningar

Välj  > **Headset** och välj ditt headset.

Koppla från: Kopplar från det ihopparade headsetet.

Headsetnamn: Visar namnet på det ihopparade headsetet. Du kan välja namnet för att ändra hur det visas på navigeringsenheten.

Navigeringsljudets kval.: Ställer in ljudkvaliteten för navigeringsmeddelanden.

Headset: Aktiverar eller avaktiverar headsetfunktioner.

Media: Aktiverar eller avaktiverar medieljud via headsetet.

Glöm enhet: Tar bort headsetet från listan över ihopparade enheter.

Wi-Fi inställningar

Med inställningar för trådlöst nätverk kan du hantera Wi-Fi nätverk.

Välj  > **Wi-Fi**.

Wi-Fi: Aktiverar Wi-Fi radion.

Sparade nätverk: Du kan redigera eller ta bort sparade nätverk.

Sök efter nätverk: Söker för Wi-Fi nätverk i närheten ([Ansluta till ett Wi-Fi nätverk, sidan 51](#)).

Skärminställningar för karta

Välj  > **Kartvisning**.

Fordonsikon på karta: Anger vilken fordonsikon som visar din position på kartan.

Kartvisningsläge: Anger perspektiv på kartan.

Kartinfo: Anger detaljnivå för kartan. Om du visar kartan med hög detaljrikedom ritas den om långsammare.

Karttema: Ändrar färg på kartdata.

Kartlager: Anger vilka data som visas på kartsidan ([Anpassa kartlager, sidan 28](#)).

Waypointrensning: Döljer waypoints vid höga kartzoomnivåer.

Autozoom: Väljer automatiskt rätt zoomnivå för optimal användning av kartan. När detta är avaktiverat måste du zooma in och ut manuellt.

Bekräftelse av hoppa över nästa stopp: Ställer in ett bekräftelsemeddelande som visas när du vill hoppa över en plats på din rutt.

minaKartor: Anger vilka installerade kartor som enheten använder.

Aktivera kartor

Du kan aktivera kartprodukter som har installerats på din enhet.

TIPS: Om du vill köpa fler kartprodukter går du till garmin.com/maps.

1 Välj  > **Kartvisning** > **minaKartor**.

2 Välj en karta.

Navigeringsinställningar

Välj  > **Navigation**.

Beräkningsläge: Anger beräkningsmetod för rutter.

Omräkning utanför rutt: Anger inställningar för omräkning när du navigerar bort från en aktiv rutt.

Undvikanden: Ställer in vägfunktioner du vill undvika på en rutt.

Egna undvikanden: Gör att du kan undvika specifika vägar eller områden.

Trafik: Ställer in alternativ för trafikfunktioner.

Miljözoner: Gör inställningar för undvikande av områden med miljö- eller utsläppsrestriktioner som gäller till ditt fordon.

Begränsat läge: Avaktiverar alla funktioner som kräver betydande uppmärksamhet.

GPS-simulator: Gör att enheten inte tar emot någon GPS-signal och sparar batteri.

Trafikinställningar

På huvudmenyn väljer du  > **Navigation** > **Trafik**.

Trafik: Aktiverar trafik.

Optimera rutt: Möjliggör för enheten att använda optimerade alternativa rutter automatiskt eller på begäran ([Undvika trafikförseningar längs rutten, sidan 15](#)).

Aktuell leverantör: Anger vilken trafikleverantör som ska användas för trafikdata. Alternativet Auto väljer bäst trafikdata automatiskt.

Abonnemang: Listar befintliga trafikabonnemang.

Ange en simulerad plats

Om du befinner dig inomhus eller inte kan ta emot satellitsignaler, kan du använda GPS-simulatorn för att planera rutter utifrån en simulerad position.

- 1 Välj  > **Navigation** > **GPS-simulator**.
- 2 Från huvudmenyn, välj **Visa kartan**.
- 3 Tryck två gånger på kartan för att välja ett område.
Adressen för platsen visas längst ned på skärmen.
- 4 Välj platsbeskrivningen.
- 5 Välj **Välj plats**.

Inställningar för förarassistans

Välj  > **Förarassistans**.

Förarvarningar: Du kan aktivera eller inaktivera varningar för kommande zoner eller vägförhållanden ([Funktioner och varningar för föraruppmärksamhet, sidan 7](#)).

Hastighetsvarning: Du får en varning när du överskrider hastighetsbegränsningen.

Ton för lägre hastighet: Varnar dig när hastighetsgränsen minskar.

Sammanfattning av åktur: Visar en sammanfattning av åkturen i slutet av en rutt.

Hjälmguide: Visar ändringar för hjälmkrav vid passage av gränser.

Varning för landsgräns: Visar ett meddelande när du korsar internationella gränser.

Förhandsvisning av rutt: Visar en förhandsvisning av större vägar i rutten när du börjar navigera.

Planera pauser: Påminner dig om att ta en paus och visar kommande tjänster när du kört under en längre tid. Du kan aktivera eller inaktivera pauspåminnelser och kommande förslag.

Automatisk incidentavkänning: Gör det möjligt för navigatören att upptäcka olyckor och meddela nödsituationskontakter när navigatören upptäcker en olycka ([Olycksidentifiering och aviseringar, sidan 8](#)).

Meddelande vid olycka: Larmar dina nödsituationskontakter om en olycka upptäcks ([Olycksidentifiering och aviseringar, sidan 8](#)).

Områdeslarm: Varnar dig när du närmar dig fartkameror eller rödljuskameror.

Skärminställningar

Välj  > Skärm.

Orientering: Du kan ställa in skärmen på porträtt (stående) eller landskap (liggande).

Obs! Den här funktionen är inte tillgänglig på alla produktmodeller.

Färgläge: Du kan välja dagsljus- eller nattljusfärgläge. Om du väljer alternativet Auto växlar enheten automatiskt mellan dagsljus- och nattljusfärger utifrån vad klockan är.

Ljusstyrka: Du kan justera ljusstyrkan på skärmen.

Skärmtidsgräns: Du kan ange inaktivitetstidsgränsen innan enheten försätts i viloläge när du använder batteri.

Skärmbild: Ta en bild av enhetens skärm. Skärmbilderna sparas i mappen Screenshot på enheten.

Systeminställningar

Välj  > System.

Röstspråk: Anger språket för röstmeddelanden.

Textspråk: Anger all skärmtext till det valda språket.

Obs! Att textspråket ändras innebär inte att språket i data som användaren lagt in ändras.

Tangentbordsspråk: Aktiverar språk för knappsatsen.

Enheter: Anger den måttenhet som ska användas för avstånd.

Aktuell tid: Ställer in enhetens tid.

Tidsformat: Välj 12-timmars-, 24-timmars- eller UTC-visning.

Positionsformat: Anger koordinatformat och datum som används för geografiska koordinater.

Ställa in tiden

1 På huvudmenyn anger du tiden.

2 Välj ett alternativ:

- Om du vill ställa in tiden automatiskt med hjälp av GPS-information väljer du **Auto**.
- Ställ in tiden manuellt genom att dra siffrorna upp eller ned.

Enhets- och sekretessinställningar

Välj  > Enhet.

Om: Visar enhetens versionsnummer för programvaran, ID-nummer för enheten och information om flera andra programfunktioner.

Föreskrifter: Visar märkningar och information om regler.

EULA: Visar licensavtal för slutanvändare.

Obs! Den här informationen krävs om du vill uppdatera systemprogramvaran eller köpa ytterligare kartdata.

Programvarulicenser: Visar information om programvarulicensiering.

Rapportering av enhetsdata: Delar anonyma data för att förbättra enheten.

Färdhistorik: Tillåter enheten att lagra en post för de platser du reser till. På så sätt kan du visa tripploggen, använda funktionen Var jag har varit och använda myTrends™ föreslagna rutter.

Nollställ: Du kan rensa din resehistorik, återställa inställningar eller ta bort alla användardata.

Återställa inställningarna

Du kan återställa en kategori med inställningar eller alla inställningar till fabriksinställningarna.

1 Välj .

2 Om det behövs väljer du en inställningskategori.

3 Välj  > Återställ.

Enhetsinformation

Se information om regler och efterlevnad för E-label

- 1 Från menyn Inställningar sveper du längst ned i menyn.
- 2 Välj **Enhet > Föreskrifter**.

Specifikationer

Vattentålighet	IEC 60529 IPX7 ¹
Drifttemperaturområde	Från -15 till 55 °C (från 5 till 131 °F)
Laddningstemperaturområde	Från 0 till 45 °C (från 32 till 113 °F)
Strömförsörjning (12 V-strömkabel, motorcykel eller extern ström)	Från 12 till 24 V DC
Batterityp	Litiumjonbatteri
Batterispänningsområde	Från 3,5 till 4,1 V
Trådlösa frekvenser och överföringseffekt	2,4 GHz vid 17,6 dBm maximalt 5,1 GHz vid högst 17,4 dBm 5,2 GHz vid högst 21,3 dBm
EU SAR	0,1 W/kg bål, 0,17 W/kg extremitet

Ladda enheten

Obs! Den här klass III-produkten ska strömförsörjas med en LPS-strömkälla.

Du kan ladda enhetens batteri med någon av följande metoder.

- Montera enheten på fästet och anslut fästet till fordonsströmmen.

OBS!

Anslut inte enheten direkt till 12 V-strömkabeln.

- Anslut enheten till det extra strömadaptertillbehöret, t.ex. en väggadapter.

Du kan köpa en godkänd Garmin AC/DC-adapter för användning i hem- och kontorsmiljö från en Garmin återförsäljare eller på www.garmin.com. Det kan hända att enheten laddas långsamt när den är ansluten till en tredjepartsadapter.

Enhetsunderhåll

Garmin Supportcenter

Hjälp och information finns på support.garmin.com, till exempel produkthandböcker, vanliga frågor, videor och kundsupport.

¹*Enheten tål tillfällig exponering för vatten på upp till 1 m djup i upp till 30 min. Mer information hittar du på www.garmin.com/waterrating.

Kart- och programvaruuppdateringar

För bästa navigeringsupplevelse bör du hålla kartor och programvara på din enhet uppdaterade.

Med kartuppdateringar får du de senaste tillgängliga ändringarna för vägar och platser på de kartor som din enhet använder. Om du håller kartorna uppdaterade hjälper du enheten att hitta nyligen tillagda platser och beräkna mer exakt rutter. Kartuppdateringarna är stora och kan ta flera timmar att slutföra.

Med programvaruuppdateringar får du ändringar och förbättringar vad gäller enhetens funktioner och användning. Programvaruuppdateringar är små och tar några minuter att slutföra.

Du kan uppdatera din enhet med två metoder.

- Du kan ansluta enheten till ett Wi-Fi nätverk för att uppdatera direkt på enheten (rekommenderas). Det här alternativet gör att du kan uppdatera enheten bekvämt utan att ansluta den till en dator.
- Du kan ansluta enheten till en dator och uppdatera den med Garmin Express appen (garmin.com/express).

Ansluta till ett Wi-Fi nätverk

Första gången du slår på enheten uppmanas du att ansluta till ett Wi-Fi nätverk och registrera din enhet. Du kan också ansluta till ett Wi-Fi nätverk via menyn Inställningar.

- 1 Välj  > **Wi-Fi**.
- 2 Om det behövs väljer du **Wi-Fi** för att aktivera Wi-Fi teknik.
- 3 Välj **Sök efter nätverk**.
Enhetsen visar en lista över Wi-Fi nätverk i närheten.
- 4 Välj ett nätverk.
- 5 Om det behövs anger du lösenordet för nätverket och väljer **Klar**.

Enhetsen ansluts till nätverket och nätverket läggs till i listan med sparade nätverk. Enhetsen återansluts till det här nätverket automatiskt när den är inom räckhåll.

Uppdatera kartor och programvara via ett Wi-Fi nätverk

OBS!

Kart- och programvaruuppdateringar kan kräva att enheten hämtar stora filer. Vanliga datagränser eller avgifter från internetleverantören gäller. Kontakta din internetleverantör för mer information om gränser eller avgifter.

Du kan uppdatera kartorna och programvaran genom att ansluta enheten till ett Wi-Fi nätverk som ger åtkomst till Internet. Detta gör att du kan hålla din enhet uppdaterad utan att ansluta den till en dator.

1 Anslut enheten till ett Wi-Fi nätverk (*Ansluta till ett Wi-Fi nätverk, sidan 51*).

När enheten är ansluten till ett Wi-Fi nätverk söker enheten efter tillgängliga uppdateringar. När en uppdatering är tillgänglig visas  på ikonen  på huvudmenyn.

2 Välj  > **Uppdateringar**.

Enheten söker efter tillgängliga uppdateringar. När en uppdatering är tillgänglig visas **Uppdatering tillgänglig** nedanför Karta eller Programvara.

3 Välj ett alternativ:

- Om du vill installera alla tillgängliga uppdateringar väljer du **Installera alla**.
- Om du bara vill installera kartuppdateringar väljer du **Karta > Installera alla**.
- Om du bara vill installera programvaruuppdateringar väljer du **Programvara > Installera alla**.

4 Läs licensavtalen och välj **Godkänn allt** för att godkänna avtalet.

Obs! Om du inte godkänner licensvillkoren kan du välja Avvisa. Det stoppar uppdateringsprocessen. Du kan inte installera uppdateringar förrän du godkänner licensavtalet.

5 Med den medföljande USB-kabeln ansluter du enheten till en extern strömkälla och väljer **Fortsätt** (*Ladda enheten, sidan 50*).

För bästa resultat rekommenderas en USB-väggaddare som ger minst 2 A uteffekt. Många USB-adaptrar för smartphones, surfplattor eller bärbara medienheter kan vara kompatibla.

6 Håll enheten ansluten till en extern strömkälla och inom räckvidden för Wi-Fi nätverket tills uppdateringen är klar.

TIPS: Om en kartuppdatering avbryts innan den har slutförts kan enheten sakna kartdata. Om du vill reparera saknade kartdata måste du uppdatera kartorna igen med antingen Wi-Fi eller Garmin Express.

Produktuppdateringar

Installera Garmin Express (www.garmin.com/express) på datorn.

Detta ger enkel åtkomst till de här tjänsterna för Garmin enheter:

- Programvaruuppdateringar
- Kartuppdateringar
- Produktregistrering

Uppdatera kartor och programvara med Garmin Express

Du kan använda Garmin Express appen för att hämta och installera de senaste kart- och programuppdateringarna för din enhet.

- 1 Om du inte har Garmin Express appen installerat på din dator, gå till garmin.com/express och följ anvisningarna på skärmen för att installera den.
- 2 Öppna appen 🌐 Garmin Express.
- 3 Anslut enheten till datorn med en USB-kabel.
Kabelns lilla ände ansluts till USB-porten ① på zūmo enheten och den stora änden ansluts till en ledig USB-port på datorn.

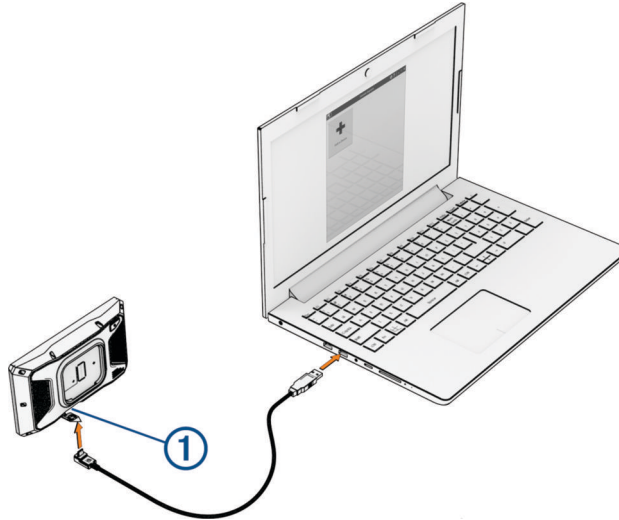

- 4 Från zūmo enheten väljer du **Tryck för att ansluta till datorn**.
- 5 I Garmin Express appen klickar du på **Lägg till en enhet**.
Garmin Express appen söker efter enheten och visar enhetens namn och serienummer.
- 6 Klicka på **Lägg till enhet** och följ instruktionerna på skärmen om du vill lägga till enheten i Garmin Express appen.
När installationen är klar söker Garmin Express appen efter uppdateringar till enheten.

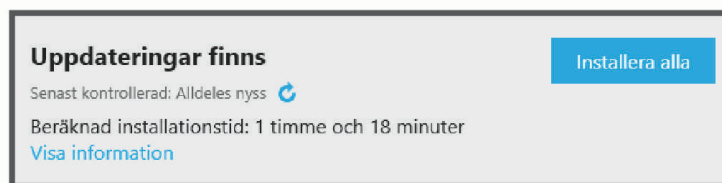

- 7 Välj ett alternativ:
 - Om du vill installera alla tillgängliga uppdateringar klickar du på **Installera alla**.
 - För att installera en viss uppdatering klickar du på **Visa detaljer** och sedan på **Installera** bredvid den uppdatering som du vill hämta.

Appen Garmin Express hämtar och installerar uppdateringarna på enheten. Kartuppdateringar är mycket stora och processen kan ta lång tid om internetanslutningen är långsam.

Obs! Om en kartuppdatering är för stor för enhetens interna lagring kan programvaran uppmana dig att installera ett microSD kort i enheten för att lägga till lagringsutrymme (*Sätta i ett minneskort för kartor och data, sidan 64*).
- 8 Följ anvisningarna på skärmen under uppdateringsprocessen för att slutföra installationen av uppdateringarna.
Exempelvis kan Garmin Express appen instruera dig att koppla bort och ansluta enheten igen under uppdateringsprocessen.

Skötsel av enheten

OBS!

Undvik att tappa enheten.

Förvara inte enheten där den kan utsättas för extrema temperaturer eftersom det kan orsaka permanenta skador.

Använd aldrig hårda eller vassa föremål på pekskärmen eftersom den då kan skadas.

Rengöra ytterhöljet

OBS!

Använd inte kemiska rengörings- eller lösningsmedel som kan skada plastkomponenterna.

- 1 Du rengör enhetens ytterhölje (inte pekskärmen) med en fuktig trasa med mildt rengöringsmedel.
- 2 Torka enheten torr.

Rengöra pekskärmen

- 1 Använd en mjuk, ren, luddfri trasa.
- 2 Om det behövs, fukta trasan med vatten.
- 3 Om du använder en lätt fuktad trasa, stäng av enheten och koppla ur enheten från eluttaget.
- 4 Torka skärmen försiktigt med trasan.

Starta om enheten

Du kan starta om enheten om den slutar fungera.

Håll av/på-knappen intryckt i 12 sekunder.

Ta bort enheten, fästet och sugkoppen

Ta bort enheten från fästet

- 1 Tryck på frigöringsfliken eller -knappen på fästet.
- 2 Luta ovansidan av enheten nedåt och lyft ut enheten ur fästet.

Ta bort fästet från sugkoppen

- 1 Vrid enhetsfästet till höger eller vänster.
- 2 Tryck tills kulan på sugkoppen lossnar från sockeln på fästet.

Ta bort sugkoppen från vindrutan

- 1 För spaken på sugkoppen mot dig.
- 2 Dra fliken på sugkoppen mot dig.

Byta säkring i säkringskabeln

OBS!

När du har bytt säkringen ska du kontrollera att den nya säkringen sitter ordentligt i säkringshållaren. 12-voltsströmkabeln för fordon fungerar inte om den inte satts ihop rätt.

Om enheten inte laddas i fordonet kan du behöva byta ut den säkring som sitter på den röda systemströmkabeln.

- 1 Lyft upp locket från ovansidan av säkringshållaren.
- 2 Sätt i en ny 3 A-säkring.
- 3 Sätt tillbaka locket på säkringshållaren.

Felsökning

Min enhet hämtar inte satellitsignaler

- Se till att GPS-simulatorn är avstängd (*Navigeringsinställningar*, sidan 48).
- Ta ut enheten från parkeringsgarage och bort från höga byggnader och träd.
- Stå stilla i flera minuter.

Mitt batteri tappar laddningen fort

- Minska skärmens ljusstyrka (*Skärminställningar*, sidan 49).
- Korta ned skärmtidsgränsen (*Skärminställningar*, sidan 49).
- Minska volymen (*Ställa in volymen*, sidan 3).
- Stäng av trådlös radio när den inte används (*Wi-Fi inställningar*, sidan 47).
- Försätt enheten i strömsparläge när den inte används (*Slå på och stänga av enheten*, sidan 1).
- Håll enheten borta från extrema temperaturer.
- Lämna inte enheten i direkt solljus.

Enhetskontakten inte min nödkontakt

VARNING

Med enheten kan du skicka din plats till en nödsituationskontakt. Det här är en extrafunktion och bör inte användas som primär metod för att få hjälp i en nödsituation. Tread appen kontaktar inte räddningstjänsten å dina vägnar.

Om enheten inte kontaktar nödkontakten kan du prova de här alternativen.

- Kontrollera att zūmo navigatören är ansluten till en kompatibel extern strömkälla, t.ex. det medföljande fästet eller med en USB-kabel (*Installation*, sidan 4).
- Kontrollera att zūmo navigatören är ansluten till Tread appen på smarttelefonen med Bluetooth trådlös teknik (*Para ihop med din smartphone*, sidan 29).
- Kontrollera att din smarttelefon är inom ett område med nätverkstäckning där dataanslutning är tillgänglig.
- Kontrollera att funktionen **Automatisk incidentavkänning** och funktionen **Meddelande vid olycka** (*Meddelande vid olycka*, sidan 48).
- Kontrollera att du har konfigurerat en nödsituationskontakt med hjälp av Tread appen på smarttelefonen (*Konfigurera en nödsituationskontakt*, sidan 9).
- Kontrollera att kontaktpersonens telefon kan ta emot textmeddelanden eller e-post.

Min enhet ansluter inte till telefonen

- Välj  > **Telefon** och kontrollera att telefonen är ihopparad med navigatören.
- Aktivera trådlös Bluetooth teknik på din telefon, och ha den inom 10 m (33 fot) från enheten.
- Kontrollera att telefonen är kompatibel.
Mer information finns på www.garmin.com/bluetooth.
- Genomföra parkopplingsprocessen igen.
Om du vill upprepa parkopplingen måste du koppla ifrån telefonen och enheten (*Koppla bort en Bluetooth enhet*, sidan 32) och slutföra parkopplingsprocessen (*Para ihop med din smartphone*, sidan 29).

Sugkoppen sitter inte fast på min vindruta

- 1 Rengör sugkoppen och vindrutan med tvättsprit.
- 2 Torka med en ren, torr trasa.
- 3 Montera sugkoppen (*Montera enheten i en bil*, sidan 56).

Min enhet visas inte som bärbar enhet, flyttbar enhet eller volym på datorn

- 1 Koppla bort USB-kabeln från datorn.
- 2 Stäng av enheten.
- 3 Anslut USB-kabeln till din enhet och till en USB-port på datorn.

TIPS: USB-kabeln ska anslutas till en USB-port på datorn, inte till en USB-hubb.

Enheter startas automatiskt och försätts i MTP-läge eller USB-masslagringsläge. En bild av enheten ansluten till en dator visas på enhetens skärm.

Obs! Om du har anslutit flera nätverksenheter till datorn kan det eventuellt uppstå problem när Windows® ska tilldela enhetsbokstäver till dina Garmin diskenheter. Mer information om enhetsbokstäver finns i hjälpfilen för ditt operativsystem.

Bilagor

Montera enheten i en bil

⚠ VARNING

Guiden *Viktig säkerhets- och produktinformation*, som medföljer i produktförpackningen, innehåller viktig information och produktvarningar.

Den här produkten innehåller ett litiumjonbatteri. För att förhindra personskador eller skador på produkten på grund av att batteriet utsätts för extrem hetta ska enheten inte förvaras i direkt solljus.

Använd inte sugkoppsfästet på en motorcykel.

OBS!

Innan du monterar enheten bör du kontrollera vilka lagar för vindrutemontering som gäller där du befinner dig.

Obs! Bilfästet är ett valfritt tillbehör. Gå till garmin.com om du vill köpa extra tillbehör.

- 1 Sätt i bilens strömkabel ① i porten ② på enheten.

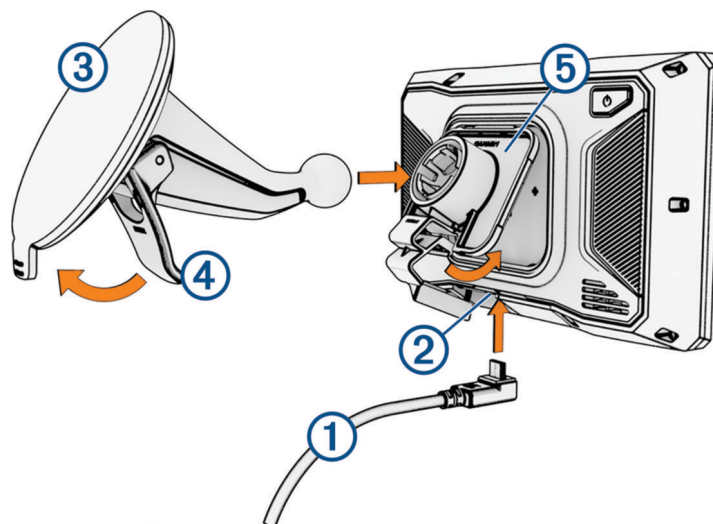

- 2 Ta bort plasthöljet från sugkoppsfästet ③.
- 3 Rengör och torka framrutan samt sugkoppsfästet med en luddfri trasa.
- 4 Tryck sugkoppen mot vindrutan och tryck spaken ④ bakåt mot vindrutan.
- 5 Sätt fast vaggan ⑤ på sugkoppsarmen.
- 6 Placera överdelen av enheten i hållaren.
- 7 Tryck in enheten i hållaren tills den snäpper på plats.
- 8 Anslut den andra änden av fordonets strömkabel till ett strömuttag.

Garmin PowerSwitch

⚠ VARNING

Garmin rekommenderar att du låter en erfaren montör med kunskap om elektriska system installera enheten. Felaktig anslutning av strömkabeln kan resultera i skada på fordonet eller batteriet och kan orsaka kroppsskada.

Du kan använda en ansluten Garmin PowerSwitch enhet för att styra lampor, fläktar och mycket mer från din zūmo enhet.

Viktigt vid montering

- Enheten måste monteras nära batteriet och inom räckhåll för den medföljande strömkabeln.
- Monteringsmaterialet måste vara tillräckligt starkt för att klara av enhetens vikt.
- Se till att du har tillräckligt med utrymme på installationsplatsen för att dra och ansluta alla kablar.

Montera enheten

Innan du kan montera enheten måste du välja ut en monteringsplats och köpa rätt monteringsstillbehör för monteringsytan.

OBS!

Undvik ledningar, mätare, krockkuddar, skydd för krockkuddar, HVAC och andra föremål när du borrar rikthål och monterar fästet på fordonet. Garmin ansvarar inte för eventuella skador eller konsekvenser till följd av monteringen.

- 1 Placera fästet på den valda platsen.



- 2 Med fästet som mall markerar du de två skruvplatserna ①.
- 3 Borra rikthål (valfritt).
För vissa typer av monteringsmaterial är det nödvändigt att borra rikthål. Borra inte genom fästet.
- 4 Fäst fästet ordentligt på ytan med lämpliga monteringsstillbehör för monteringsytan.

Öppna den främre luckan

Du måste öppna den främre luckan för att göra elektriska anslutningar.

- 1 Lyft spärren på den främre luckan ① och vrid den moturs.



- 2 Dra av den främre luckan från enheten.



Ansluta tillbehör

OBS!

Använd inte enheten för att styra eller driva en vinsch. Om du inte följer det här meddelandet kan det skada fordonet eller enheten.

Anslut inte strömkällor till tillbehörsutgångar. Om du inte följer det här meddelandet kan det skada fordonet eller enheten.

Tillbehörskrav:

- Kontrollera strömförbrukningen för alla tillbehör innan du ansluter dem till Garmin PowerSwitch enheten. Enheten har stöd för tillbehör upp till 30 A för varje kanal och maximalt 100 A för hela systemet.
 - Använd kablar på 10 AWG (6 mm²) för tillbehör som använder 20 till 30 A.
 - Använd kablar på 12 AWG (4 mm²) för tillbehör som använder 10 till 20 A.
 - Använd kablar på 14 AWG (2,5 mm²) för tillbehör som använder mindre än 10 A.
 - Använd terminaler av lämplig storlek för alla tillbehörsanslutningar.
 - Kläm fast alla anslutningskontakter ordentligt.
- 1 Anslut pluskabeln från tillbehöret ① till en av tillbehörsanslutningarna ② på Garmin PowerSwitch enheten.

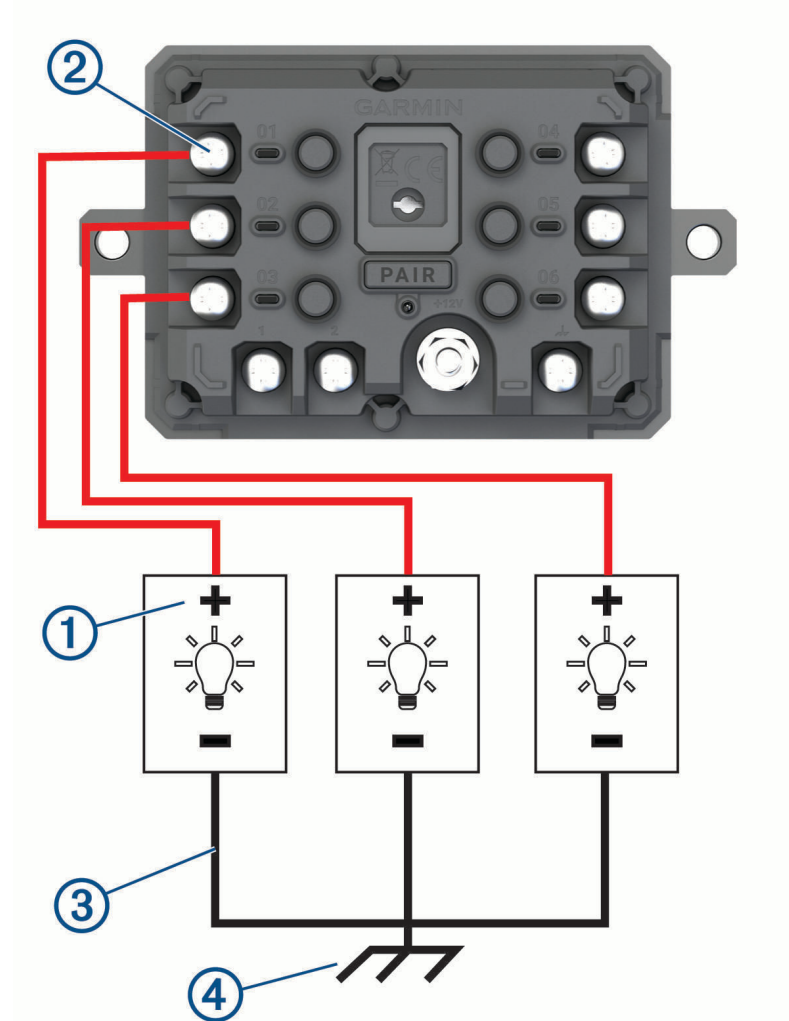

- 2 Anslut minuskabeln eller jordkabeln ③ till en omålad jordtapp ④ på fordonsramen, till en jordkopplingsplint eller direkt till batteriets minuspol.

⚠ OBSERVERA

Anslut inte tillbehörsjordledningarna till jordanslutningen (GND) på Garmin PowerSwitch enheten eftersom det kan leda till personskador eller skador på egendom eller påverka enhetens funktion negativt.

3 Kontrollera att alla elektriska kontakter är täta och inte lossnar under användning.

Ansluta en styringång

Du kan ansluta till styrterminalerna för att aktivera Garmin PowerSwitch enheten så att den aktiverar anpassningsbara utgångar. Du kan till exempel ansluta fordonets tändningslås till en styringångsterminal för att slå på tillbehöret automatiskt varje gång du startar fordonet. Styrterminalerna upptäcker en signal från 3,3 V till 18 V. Du kan konfigurera utgångsfunktioner med Garmin PowerSwitch appen.

Anslut styrkabeln från styrkällan i fordonet till en av de två styrterminalerna på Garmin PowerSwitch enheten.

Ansluta enheten till fordonsström

Innan du kan ansluta enheten till fordonsström måste du ta bort varningsskylten från +12V-terminalen på enheten.

Du bör alltid kontrollera att alla elektriska anslutningar är säkra och inte kommer att lossna när du använder enheten.

1 Anslut den stora ringänden på den medföljande jordkabeln ① till minuspolen på fordonets batteri.

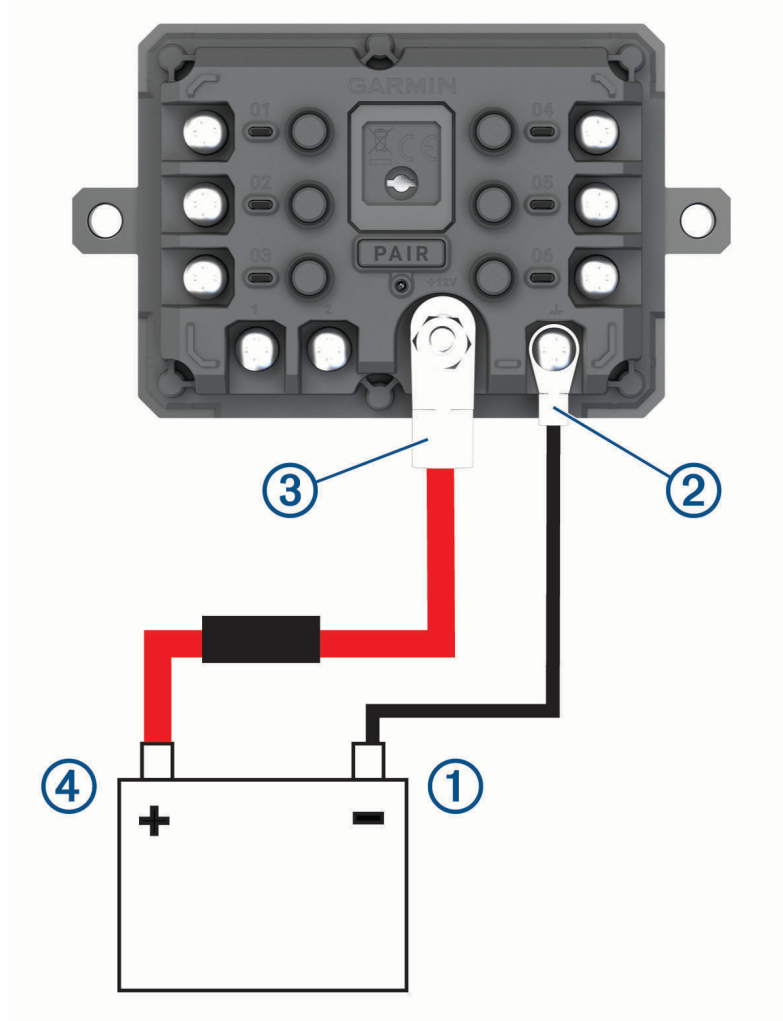

2 Anslut jordkabelns mindre ringände till **GND**-terminalen ② på enheten.

3 Anslut den lilla ringänden på den medföljande 12 V-kabeln till **+12V**-terminalen ③ på enheten.

- 4 Dra åt $\frac{3}{8}$ -tumsmuttern på +12 V-terminalen till ett maximalt åtdragningsmoment på 4,52 Nm (40 lbf-tum). Du bör bekräfta att muttern inte kan lossas för hand.

OBS!

Dra inte åt +12 V-terminalen för hårt för att förhindra skador på terminalen.

- 5 Anslut den stora ringänden på 12 V-kabeln ④ till plusbolen på fordonets batteri.

Para ihop med Garmin navigeringsenhet

Du kan para ihop Garmin PowerSwitch enheten med en kompatibel Garmin navigeringsenhet.

- 1 Slå på strömmen till Garmin PowerSwitch enheten och placera den kompatibla Garmin navigeringsenheten inom 1 m (3,3 fot) från den.
- 2 På din kompatibla navigeringsenhet öppnar du appen Garmin PowerSwitch.
- 3 Slutför ihopparringen och installationen med hjälp av instruktionerna på skärmen.

Appens huvudinforuta visas. När enheterna har parats ihop ansluts de automatiskt när de är påslagna och inom räckhåll.

Garmin PowerSwitch – specifikationer

Mått (D x B x H)	75 x 125 x 32 mm (2,95 x 4,92 x 1,26 tum)
Drifttemperaturområde	Från -25 ° till 85° C (från -13 ° till 185° F)
Trådlös frekvens	2,4 GHz vid 10 dBm
Strömförsörjning	Från 12 till 16 V med den medföljande 12 V-strömkabeln.
Maximal tillbehörsutgång	30 A
Maximal systemutgång	100 A
Strömförbrukning med alla utgångar av	3 mA
Vattenklassning	IEC 60529 IPX7 ²

Min Garmin PowerSwitch förblir inte ansluten

- Kontrollera att Garmin PowerSwitch enheten får ström.
- Kontrollera att Bluetooth tekniken är aktiverad på din ihopparade navigeringsenhet eller smartphone.
- Flytta din navigeringsenhet eller smartphone närmare Garmin PowerSwitch enheten.
- Kontrollera att fordonets batteri ger minst 12 V ström.

Garmin PowerSwitch enheten stänger av alla utgångar automatiskt för att spara fordonets batteri om den tar emot mindre än 11 V ström (*Mina tillbehör får ingen ström, sidan 62*).

²*Enheten tål tillfällig exponering för vatten på upp till 1 m djup i upp till 30 min. Mer information hittar du på www.garmin.com/waterrating.

Mina tillbehör får ingen ström

- Kontrollera att Garmin PowerSwitch enheten får ström från fordonsbatteriet.
- Kontrollera att fordonets batteri ger minst 12 V ström.
Garmin PowerSwitch enheten stänger automatiskt av alla utgångar för att spara fordonets batteri om den tar emot mindre än 11 V. Utgångarna slås på igen när enheten upptäcker mer än 12 V ström.
- Kontrollera att alla elektriska anslutningar är säkra och inte kommer att lossna när du kör fordonet.
- Kontrollera att varje anslutet tillbehör drar mindre än 30 A.
Om ett tillbehör drar mer än 30 A stängs det av automatiskt.
- Kontrollera att den totala systembelastningen är mindre än 100 A.
Om enheten upptäcker en systembelastning på mer än 100 A stängs alla utgångar av automatiskt.
- Kontrollera att de elektriska anslutningar inte är kortslutna.

Trådlösa kameror

Din enhet kan visa video från en eller flera anslutna trådlösa kameror (säljs separat).

Para ihop kameran med en Garmin navigationsenhet

Du kan para ihop kameran med en kompatibel Garmin navigeringsenhet. Mer information om kompatibla Garmin enheter finns på produktsidan på garmin.com/bc40.

- 1 Uppdatera navigationsenheten till den senaste programvaran.
Enheten kanske inte stöder BC 40 kameran utan den senaste programvaran. Mer information om uppdatering av programvaran finns i navigeringsenhetens användarhandbok.
- 2 Installera batterierna i kameran.
Kameran går automatiskt in i ihopparningsläge och lysdioden blinkar blått när kameran är i ihopparningsläge. Kameran förblir i ihopparningsläge i två minuter. Om ihopparningsläget går ut kan du ta bort och sätta i batterierna igen.
- 3 Placera den kompatibla Garmin navigeringsenheten utanför fordonet och inom 1,5 m (5 fot) från kameran och slå på navigeringsenheten.
Enheten identifierar kameran automatiskt och uppmanar dig att para ihop med den.
- 4 Välj **Ja**.
TIPS: Om navigeringsenheten inte identifierar kameran automatiskt kan du välja  > **Trådlösa kameror** > **Lägg till ny kamera** och para ihop den manuellt.
Enheten paras ihop med kameran.
- 5 Ange ett namn på kameran (valfritt).
Du bör använda ett beskrivande namn som klart identifierar kamerans placering.
- 6 Välj **Klar**.

Para ihop en BC™ 50-kamera med en Garmin navigationsenhet

Du kan para ihop BC 50-kameran med en kompatibel Garmin navigationsenhet. Gå in på garmin.com/bc50 för mer information om enhetskompatibilitet.

- 1 Uppdatera navigationsenheten till den senaste programvaran.
Enheten kanske inte stöder BC 50-kameran utan den senaste programvaran. Mer information om uppdatering av enhetens programvara finns i navigationsenhetens användarhandbok.
- 2 Välj  > **Trådlös kamera** > **Lägg till ny kamera**.
- 3 Följ anvisningarna på skärmen för att slutföra ihopparningen och ställa in kameran.
Har du en gång anslutit en kamera, ansluter den automatiskt till Garmin navigationsenheten när den får ström.

Visa bild från den trådlösa kameran

⚠ VARNING

Den här enheten är avsedd att förbättra situationsberedskapen när den används på rätt sätt. Om den används på fel sätt kan du distraheras av skärmen, vilket kan leda till olyckor med allvarliga personskador och dödsfall. Titta alltid kort på displayen när fordonet är i rörelse för att undvika att bli distraherad.



Välj  > Trådlösa kameror.

Ställa in guidelinjerna

För bästa referenspunkter ska guidelinjerna riktas in i linje med fordonets ytterkanter. Du ska justera guidelinjerna separat för varje backkamera. På vissa modeller blir justeringen tillgänglig automatiskt när du har parat ihop en kamera.

⚠ VARNING

Du måste se till att guidelinjerna är rätt justerade innan du använder enheten och efter du har gjort eventuella justeringar av kameravinklarna. Om du inte riktar in guidelinjerna korrekt kan det leda till en olycka eller kollision, vilket kan leda till dödsfall, allvarliga personskador eller skador på egendom.

- 1 Ställ fordonet med en sida nära och i linje med en trottoarkant, infart eller linjerna i en parkeringsruta.
Du kan till exempel ställa fordonet i mitten av en parkeringsruta och sedan köra framåt till nästa parkeringsruta. På så sätt kan du använda parkeringsrutelinjerna bakom fordonet som referenspunkter för inriktningen.
Trottoarkanten, infarten eller parkeringsrutans linjer ska vara väl synliga på enheten.
- 2 Välj ett alternativ:
 - I kameravyn trycker du på skärmen och väljer .
 - I kameravyn väljer du  > **Anpassa video**.
- 3 Dra cirkelarna i hörnen av guidelinjerna ① eller tryck på pilarna tills de matchar vinkeln och positionen för trottoarkanten, infarten eller parkeringsrutans linjer.
Guidelinjerna ska visas precis ovanpå dina referenspunkter.
Den röda eller orange delen av guidelinjerna ska riktas in mot den bakre delen av fordonet.

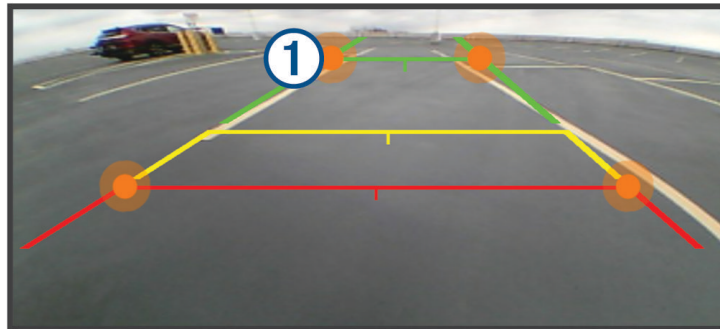

- 4 Om det behövs ställer du fordonet med den andra sidan nära och i linje med en trottoarkant, infart eller parkeringsrutelinjer och upprepar inriktningsprocessen.
Du bör hålla guidelinjerna symmetriska, även om fordonet inte befinner sig i perfekt linje med trottoarkanten, infarten eller parkeringsrutans linjer.
- 5 Välj  när inpassningen är klar.

Sätta i ett minneskort för kartor och data

Du kan sätta i ett minneskort för att öka lagringsutrymmet för kartor och andra data på enheten. Du kan köpa minneskort från en elektronikleverantör. Enheten kan användas med microSD minneskort på 4 till 256 GB. Minneskort måste ha filsystemformatet FAT32.

- 1 Leta reda på minneskortplatsen för kartor och data på enheten ([Översikt över enheten, sidan 1](#)).
- 2 Sätt i ett minneskort i facket.
- 3 Tryck ner det tills du hör ett klick.

Datahantering

Enheten har en minneskortplats för ytterligare datalagring.

Obs! Enheten är kompatibel med Windows 7 och senare samt Mac® OS 10.7 och senare.

Om minneskort

Du kan köpa minneskort från en elektronikleverantör eller köpa förinläst Garmin-kartprogramvara (www.garmin.com). Minneskort kan användas för att lagra filer som kartor och POIs.

Ansluta enheten till en dator

Du kan ansluta enheten till datorn med en USB-kabel.

- 1 Anslut den mindre kontakten på USB-kabeln till porten på enheten.
- 2 Anslut den större kontakten på USB-kabeln till en port på datorn.
- 3 Från zūmo enheten väljer du **Tryck för att ansluta till datorn**.

En bild av enheten ansluten till en dator visas på enhetens skärm.

Beroende på vilket operativsystem du har på datorn visas enheten antingen som en bärbar enhet, en extern enhet eller en extern volym.

Överföra GPX-filer från datorn

Apple® datorer kan kräva ytterligare programvara från tredje part, t.ex. Android File Transfer, för att läsa och skriva filer på den här enheten.

Om du redan har skapat rutter som du vill använda på enheten kan du överföra GPX-filer direkt från datorn.

- 1 Anslut enheten till datorn ([Ansluta enheten till en dator, sidan 64](#)).
Enheten visas som en bärbar enhet.
- 2 Öppna filläsaren på datorn.
- 3 Välj en GPX-fil.
- 4 Välj **Ändra > Kopiera**.
- 5 Bläddra till GPX-mappen på enheten.
- 6 Välj **Ändra > Klistra in**.

Överföra data från datorn

- 1 Anslut enheten till datorn ([Ansluta enheten till en dator, sidan 64](#)).
Beroende på vilket operativsystem du har på datorn visas enheten antingen som en bärbar enhet, en extern enhet eller en extern volym.
- 2 Öppna filläsaren på datorn.
- 3 Välj en fil.
- 4 Välj **Ändra > Kopiera**.
- 5 Bläddra till en mapp på enheten.
Obs! Om det är en extern enhet eller volym ska du inte lägga några filer i Garmin mappen.
- 6 Välj **Ändra > Klistra in**.

Koppla bort USB-kabeln

Om enheten är ansluten till datorn som en flyttbar enhet eller volym, måste du koppla bort enheten från datorn på ett säkert sätt för att undvika dataförluster. Om enheten är ansluten till din Windows dator som en flyttbar enhet, behöver du inte koppla från enheten säkert.

- 1 Slutför en åtgärd:
 - Om du har en Windows dator väljer du ikonen **Säker borttagning av maskinvara** i aktivitetsfältet och väljer sedan din enhet.
 - För Apple datorer väljer du enheten och sedan **Arkiv > Mata ut**.
- 2 Koppla bort kabeln från datorn.

Lägga till BaseCamp™ data i Garmin Explore

Du kan exportera BaseCamp datafiler och importera dem till Garmin Explore för användning med zūmo enheten.

- 1 Exportera data från BaseCamp:
 - Om du använder en Apple dator, se *Exportera data från BaseCamp med en Apple dator*, sidan 65.
 - Om du använder en PC, se *Exportera data från BaseCamp med en PC*, sidan 65.
- 2 Importera BaseCamp dina data till Garmin Explore webbplatsen (*Importera data till Garmin Explore*, sidan 65).
- 3 Synkronisera Garmin Explore data med zūmo enheten (*Synkronisera Garmin Explore kontodata*, sidan 19).

Exportera data från BaseCamp med en PC

- 1 Välj ett alternativ:
 - Om du vill exportera alla BaseCamp data som har lagrats på datorn väljer du **Min samling** och sedan väljer du **Fil > Exportera > Exportera "Min samling"**.
 - Om du vill exportera ett eller flera objekt eller en lista väljer du ett eller flera objekt eller en lista och väljer sedan **Fil > Exportera > Exportera markering**.
- 2 Ange ett namn, välj en plats för den exporterade filen, välj filformat och välj sedan **Spara**.

Exportera data från BaseCamp med en Apple dator

- 1 Välj ett alternativ:
 - Om du vill exportera alla BaseCamp data som har lagrats på datorn väljer du **Min samling** och sedan **Fil > Exportera "Min samling"**.
 - Om du vill exportera ett eller flera objekt eller en lista väljer du ett eller flera objekt eller en lista och väljer sedan **Fil > Exportera valda användardata**.
- 2 Ange ett namn.
- 3 Välj en plats för den exporterade filen.
- 4 Välj filformat.
- 5 Välj **Exportera**.

Importera data till Garmin Explore

- 1 Gå till explore.garmin.com och logga in på ditt konto.
- 2 Välj fliken **Karta**.
- 3 Välj .
- 4 Följ instruktionerna på skärmen.

Data synkroniseras automatiskt till Tread appen och zūmo enheten.

Visa status för GPS-signal

Håll ned  i tre sekunder.

Köpa fler kartor

- 1 Gå till produktsidan för enheten på garmin.com.
- 2 Klicka på **Karta**-fliken.
- 3 Följ instruktionerna på skärmen.

